

Приводные цепи



RENOLD

Superior Chain Technology

Renold Chain Product Range



Roller Chain

- British, ANSI, API, DIN, ISO and Works Standard Chains
- Adapted Chains
- Extended Pitch Chains
- Hollow Pin Chains
- Made to Order, Special Chains
- Mini Pitch Chains
- Nickel Plated Chains
- Oilfield Chains
- Plastic Bush Chains
- Power and Free Chains
- Polymer Block Chains
- Side Bow Chains
- Stainless Steel Chains

Applications

- Abattoirs • Air Conditioning • Aircraft - Civil & Military • Bakery Machines • Battery Manufacturing
- Brewing • Canning • Carpet Machines • Chart Tables/Marine • Chocolate Manufacturing
- Concrete Moulding Equipment • Copying Machines • Dairy Machinery • Drying Machinery
- Earth Moving Equipment • Extrusion Machines • Filtration Plants • Food & Drink Manufacture
- Glass Manufacture • Health Care Equipment • Hydraulic Components • Ice-Cream Manufacture
- In-flight Refueling • Ingot Casting & Scrap Metal Processing • Latex Machinery • Laundry Machinery
- Lawnmower Manufacture • Mill Machinery • Mining • MOT Brake Testing Machinery • Nuclear Power
- Off Road Vehicles • Oil Industry • Packaging Machines • Paper & Card Making • Paper Shredders
- Plastic Machinery • Potato Grading Machinery • Power Generation • Printing Machines • Quarry Plant
- Road Making & Plant Machinery • Robotic Systems • Roof Tile Manufacture • Ship's Engines
- Silkscreen Machinery • Ski-Lifts • Soot Blowers • Steel Making • Straddle Carriers • Sugar Beet Machines
- Sun-Blinds • Telecommunications • Textile Machinery • Timber and Woodworking Machines
- Tin Printer Ovens • Tobacco/Cigarette Machinery • Tunnelling Machines • T.V. and Audio Equipment
- Tyre Manufacture • Waste Handling • X-Ray Equipment



Conveyor Chain

- British, ISO and Works Standard Chains
- Adapted Chains
- Agricultural Chains
- Bakery Chains
- Deep Link Chains
- Escalator Chains
- Made to Order, Specials
- Stainless Steel Chains
- Sugar Cane Chains
- Zinc Plated Chains

Applications

- Abattoirs • Agricultural Machines • Bakery Machines • Bottle Washing Plants
- Brick & Tile Machinery OEM • Car Plants • Cement Plants • Chemical Plants • Chicken Process Equipment
- Cigarette/Tobacco Machinery • Dust Filters • Egg Sorting Conveyors • Electrical Switchgears • Escalators
- Extrusion Machines • Feed Mill Machines • Feed Silo Equipment • Fibreglass Industry • Filtration Plants
- Fish Conveyor • Food Sterilisation • Food Processing • Freezing Equipment • Freezing Tunnels • Glass Manufacturing
- Grain Conveyor • Harvesting Machines • Ice Cream Machines • Induction Furnaces • Ingot Casting & Scrap Metal Processing Mfr
- Latex Machinery • Leisure Rides • Luggage & Parcel Handling • Machine Tools • Mail Sorting • Metal Casting • Mushroom Compost Machinery • Nuclear • Ovens/Provers
- Potato Grading Machinery • Potting Machinery • Quarries • Radio Astronomy • Roof Tile Manufacture
- Rope Machinery • Saw Mill Equipment • Sewage Plants • Shaker Conveyors • Ski-Lifts • Sluice Gates
- Steel Making • Sugar Factories • Swarf Conveyors • Textile Machinery • Timber & Woodworking Machines
- Tool Changer • Tunnelling Machines • Tyre Manufacture • Washing & Sterilising Machines
- Water Treatment • Wire Belts



Lifting Chain

- LH(BL), AL, LL and Works Standard Chains

Applications

- Bottle Washing Plants • Cement Plants • Chemical • Counterbalance Sets • Cranes
- Dust/Swarf Conveyors • Elevators • Food Processing • Food Sterilisation • Fork Lift Trucks
- Pipe Line Valves/Taps • Printing Machines • Rock Drilling • Straddle Carriers • Sun-Blinds • Tail Lifts

Table of Contents

Section 1 - BS and ANSI products and dimensions

Precision Roller Chain, Parts & Connecting Links	5
Solution chains from Renold	6
Renold Synergy roller chain	10
Renold Syno NP chain	12
Renold Syno PB chain	14
Renold Syno PC chain	15
Renold Hydro-Service chain	16
Renold Sovereign	18
Stainless Steel chain	19
Zinc Plated chain	20
Nickel Plated chain	21
Renold roller chain	22
Renold A&S roller chain	26
Renold ANSI Xtra roller chain	28
Renold Multiplex chain	30
Straight Side Plate chain	31
Cranked Link chain	32
Hollow Pin chain	33
Double Pitch chain	34
Sidebow chain	35
Standard BS attachments	36
Standard ANSI attachments	46
Renold Klik-Top chain	53
Renold Polymer Block chain	55
Renold Smartlink	60
Renold Roll-Ring	62
Sprockets	65
Transmission Counterweight Sets	74
Rack Sets	75
Roller Chain Guides	76
Pin Extractors and Spray Lubricant	77

Section 2 - Chain Installation and Maintenance

Chain Installation and Maintenance	78
------------------------------------	----

Section 3 - Designer Guide

Designer Guide specification guidelines	91
---	----

Section 4 - Industry applications

Examples of Renold Chain in action	118
------------------------------------	-----

Word Index

134

Раздел 1

Размеры цепей европейского (BS) и американского (ANSI) стандартов

Прецизионные роликовые цепи, Части и соединительные звенья

Прецизионные стальные роликовые цепи Ренольд - это высокоэффективное многофункциональное средство передачи мощности. В целом ряде отраслей промышленности такие цепи практически полностью вытеснили другие ранее применявшиеся типы цепей. На приведенном ниже рисунке показано устройство наружных и внутренних звеньев простой роликовой цепи Ренольд.

Таким образом, прецизионная стальная роликовая цепь Ренольд представляет собой последовательность втулочно-штифтовых соединений звеньев, выполненных с ювелирной точностью. Каждое такое соединение состоит из несущего штифта и втулки, на которой вращается ролик цепи. Несущий штифт и втулка подвергаются цементации для обеспечения возможности шарнирных перемещений под высоким давлением, выдерживания высоких нагрузок и усилий в зацеплении, передающихся через ролики цепи.

Цепи различаются по шагу (расстоянию между центрами соседних несущих штифтов), диаметру ролика и расстоянию между внутренними пластинами. Эти размеры являются основными и определяют форму и ширину зубьев цепных звездочек.



Стандартные звенья

Показанные на иллюстрациях компоненты и соединительные звенья цепей - только часть выпускаемой номенклатуры. Компоненты, относящиеся к конкретным цепям, см. на соответствующих страницах.

№ 4
Внутреннее звено (BS/DIN)
Соединительное звено (ANSI)



Это полные сборки, используемые в цепях всех типов и размеров. Узел состоит из двух внутренних пластин, напрессованных на втулки, несущие ролики. (Внутренние звенья для роликовых цепей роликов не имеют).

№ 107
Наружное звено, прессовая посадка (BS/DIN) Звено с заклепываемыми штифтами, прессовая посадка (ANSI)



Предназначены для цепей всех типов и размеров, в которых требуется обеспечить оптимальную надежность. Звено поставляется с несущими штифтами, вклепанными в наружную пластину. Другая наружная пластина насаживается с натягом на несущие штифты, концы которых необходимо расклепать после установки пластин. Соединительные звенья, устанавливаемые по прессовой посадке, можно использовать только один раз, после демонтажа их необходимо заменить новыми звеньями. (Полные инструкции см. в "Заклепывание замкнутых цепей").

№ 11
Соединительное звено, скользящая посадка (BS/DIN/ANSI)



Соединительное звено поставляется с двумя несущими штифтами, вклепанными в наружную пластину. Наружная пластина устанавливается по подвижной посадке на соединительных штифтах и фиксируется шплинтом, вставленным в отверстие выступающего конца каждого соединительного штифта.

№ 26
Соединительное звено, скользящая посадка (BS/DIN/ANSI)



Используется только в цепях с короткими звеньями. Соединительная пластина, поставляемая с двумя соединительными штифтами, вклепанными в наружную пластину, устанавливается по подвижной посадке и фиксируется с помощью пружинного зажима № 27, заскакивающего в канавки в штифтах. Стандартное соединительное звено для разборных цепей серии ANSI также используется в клепаных цепях, работающих в условиях

№ 58
Соединительное звено, прессовая посадка (BS/DIN/ANSI)



высоких скоростей и неблагоприятных условий. Наружная пластина, поставляемая с двумя вклепанными в нее соединительными штифтами, напрессовывается на штифты и фиксируется после сборки шплинтами. Соединительные звенья, устанавливаемые по прессовой посадке, можно использовать только один раз, после демонтажа их необходимо заменить новыми звеньями.

Коленчатые звенья

За исключением специальных цепей, в которых коленчатые звенья являются важным конструктивным элементом, коленчатые звенья используются только в том случае, если длина цепи содержит нечетное число шагов. Однако использование таких цепей не рекомендуется - все приводы должны, по возможности, иметь достаточный диапазон общей регулировки для обеспечения возможности использования четного числа шагов цепи. НЕ ИСПОЛЬЗУЙТЕ КОЛЕНЧАТЫЕ ЗВЕНЬЯ В ИМПУЛЬСНЫХ ПРИВОДАХ, ПРИВОДАХ С ВЫСОКИМИ НАГРУЗКАМИ ИЛИ СКОРОСТЯМИ.

№ 12
Коленчатое звено, скользящая посадка (BS/DIN)
Переходное звено, скользящая посадка (ANSI)



Одно звено с коленчатыми пластинами, напрессованными на узкий конец узла втулка - ролик. Соединительный штифт (№ 128) устанавливается по свободной посадке на широком конце и фиксируется шплинтом. Для большинства типов и размеров цепей

№ 30
Коленчатое звено, двойное (BS/DIN) Двухшаговое переходное звено (ANSI)



выпускаются сдвоенные коленчатые звенья. Узел состоит из внутреннего звена (№ 4) с коленчатыми звеньями, постоянно зафиксированными с помощью расклепанного несущего штифта. Винтовые извлекатели обеспечивают разобщение цепи путем выпрессовки несущих штифтов Ренольд с размягченными концами из наружных пластин звеньев. В случае цепей других марок необходимо сначала сточить расплюснутый конец заклепки.

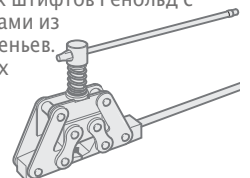

Цепи фирмы Renold

RENOLD
Synergy™

Прочность, износостойкость, высокие рабочие характеристики

Семейство Ренольд Синерджи – самое большое достижение в области механических передач со времени изобретения Ренольдом втулочно-роликковой цепи. Износостойкость и рабочие характеристики цепей Ренольд Синерджи не имеют себе равных. Специалисты компании Ренольд стремятся к достижению предельно возможных результатов. Даже разработав исключительно удачную конструкцию, они относятся к ней строго критически и дорабатывают до безупречного состояния. Совершенствование цепей Ренольд Синерджи не прекращалось с момента возникновения самой основополагающей идеи.

Квалификация и опыт инженеров и конструкторов Ренольд позволили поднять на новый уровень даже это знаменитое во всем мире изделие. Многие считали, что дальнейшее улучшение этой новаторской конструкции невозможно, однако последний вариант Ренольд Синерджи – результат эволюции предыдущих вариантов – доказал, что усилия наших специалистов привели к созданию еще более совершенного изделия.

Ренольд Синерджи – это не просто цепь, это огромный, общепризнанный в мире вклад в развитие систем привода, в улучшение их рабочих показателей и надежности.

Эксплуатационные характеристики и преимущества - Удобство эксплуатации

- Смазка остается внутри цепи, поэтому о цепь Ренольд Синерджи практически невозможно испачкать руки
- Специальные соединительные пластины цвета платины нетрудно отличить от остальных пластин, имеющих черную поверхность, что делает их легко узнаваемыми и облегчает разборку цепи
- Особые мягкие концы штифтов облегчают и ускоряют отрезание до нужной длины без риска повредить цепь

- Благодаря долговечности и повышенной стойкости к ударным нагрузкам цепи Ренольд Синерджи – самые надежные в своем классе. Установил и больше никаких забот!

Эксплуатационные характеристики и преимущества - Экологичность

- Наносимая на заводе-изготовителе смазка сосредоточена внутри цепи, а не снаружи, где она не нужна
- Вся упаковка пригодна для полной переработки и повторного использования
- Все цепи изготовлены из материалов, пригодных для полной переработки и повторного использования
- Цепи Ренольд Синерджи изготавливаются в полном соответствии с требованиями стандарта ISO 14001
- Все отходы производства направляются на переработку

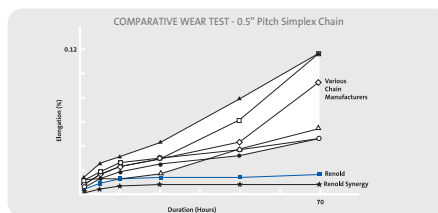

Износостойкость

Любая цепь, как бы правильно она ни была рассчитана, нуждается в конечном итоге в замене в связи с удлинением под действием износа от трения между штифтами и втулками. Независимые испытания показали, что срок службы цепи Ренольд Синерджи превышает сроки службы лучших цепей конкурентов почти в 6 раз.

Усталостная прочность

Работа в условиях длительных тяжелых нагрузок или частых ударных воздействий ведет к поломкам и усталостному износу, что в конечном итоге может потребовать замены цепи. Испытания показывают, что

цепи Ренольд Синерджи в этом отношении выгодно отличаются от изделий других ведущих производителей. Особенно если учесть, что соединительные пластины со свободной посадкой проходят специальную обработку, обеспечивающую им ту же усталостную прочность, что у остальных частей цепи. Высокая усталостная прочность цепей Ренольд Синерджи проявляется как на уровне отдельных компонентов, так и на уровне цепи в целом.

Конструктивные характеристики и преимущества - Пластины

- Высокая точность изготовления позволяет оптимизировать распределение напряжений
- Жесткий контроль за характеристиками стали (включая микропримеси) обеспечивает исключительную однородность результатов термообработки
- Тройная пробивка отверстий гарантирует максимальную трещиностойкость, оптимальное вхождение штифта в отверстие втулки и равномерный износ
- Специальное покрытие повышает коррозионную стойкость и кислотостойкость
- Соединительные пластины проходят специальную обработку, обеспечивающую им ту же усталостную прочность, что у остальных частей цепи

Конструкционные характеристики и преимущества - Штифты и втулки

- Оптимизированная закалка снижает до минимума износ и предотвращает охрупчивание
- Уникальный профиль отверстия втулки гарантирует полное соприкосновение со штифтом
- Тройная обработка поверхности штифта обеспечивает удержание смазки на поверхности и продлевает срок службы цепи
- Уникальная технология 6-этапной холодной экструзии обеспечивает оптимальную concentricity и направление волокон металла и повышает стойкость к ударным нагрузкам



Цепи фирмы Renold



Семейство цепей Ренольд Сино - новый стандарт роликовых цепей, работающих с минимальной смазкой или без смазки

Никелированные цепи Ренольд Сино

Эта сухая на ощупь цепь имеет сегодня небывало высокие рабочие характеристики. Используя последние технологические новинки, Ренольд подвергает поверхность цепи специальной обработке для улучшения прочности сцепления никелевого покрытия с основным металлом. Такое покрытие, в отличие от аналогичных покрытий других цепей, не выкрашивается и не отслаивается. Покрытие штифтов обеспечивает уменьшение трения до минимума, повышение износостойкости и снижение вибрации, а одобренное Управлением по контролю за пищевыми продуктами и лекарствами (США) (FDA) покрытие роликов и одобренная Министерством сельского хозяйства США (USDA) внутренняя смазка (категория H1), делают эту цепь идеальной для пищевой промышленности.

- Сухая на ощупь
- Не требует смазывания
- Одобренное FDA покрытие роликов
- Не выкрашивающаяся и не отслаивающаяся никелировка пластин
- Хорошая коррозионная стойкость
- Цепь поставляется заправленной смазкой, одобренной для применения в пищевой промышленности
- Стандартные размеры - эта цепь взаимозаменяема с аналогичными цепями других марок"
- Пригодна для стандартных звездочек
- BS: 1/2" - 1.1/2", однорядные или двухрядные (06B-1 - 24B-1 и 06B-2 - 24B-2)
- ANSI: 1/2" - 1.1/4" однорядные или двухрядные (40-1 - 100-1 и 40-2 - 100-2)

Никелированные цепи Ренольд Сино по сроку службы превосходят все цепи конкурентов с минимальной смазкой или без смазки.



Никелированные цепи Ренольд Сино

Никелированные цепи Ренольд Сино с полимерными звеньями и стальными штифтами

Ренольд пополнил семейство Сино, предназначенное для применения в условиях, когда смазывание цепи затруднительно или невозможно. Последним пополнением здесь стала цепь полимерно-стальная (РС) цепь, ее внутренние звенья - полимерные, а штифты и наружные пластины - из нержавеющей стали.

В связи с использованием неметаллических втулок и роликов, контакт металла с металлом отсутствует и смазка не требуется. Благодаря этому такие цепи могут работать полностью погруженными в воду. Кроме того, такое исполнение делает цепь коррозионноустойчивой, легкой и пригодной для различных условий работы. К наружным пластинам можно крепить навесные приспособления.

- Смазка не требуется
- Возможность работы в условиях высокой влажности и даже полного погружения
- Малый вес
- Возможность установки навесных приспособлений



Сино РС

Цепи Ренольд Сино с полимерными втулками

Для обеспечения повышенной износостойкости и усталостной прочности при больших нагрузках и в тяжелых условиях эксплуатации цепи Ренольд Сино выпускаются в варианте, в котором между штифтом и втулкой используется полимерная втулка.

- Полное отсутствие смазки
- Высокопрочные износостойкие полимерные втулки - исключительно для цепей фирмы Ренольд
- Полимерный ролик испытан на ударную прочность и нагрузочную способность
- Возможность работы без смазки
- Шаг: 28В - 40В и по ANSI 120 - 200

Цепи Ренольд Сино с полимерными втулками идеально подходят для тех областей применения, где смазка невозможна или нежелательна. Примеры:

- Вне помещений, в условиях заливания водой
- Сборка автомобилей, сталелитейные предприятия
- Производства, где недопустимо загрязнение выпускаемых изделий смазкой
- Лесная промышленность, лесопильные заводы, целлюлозно-бумажная промышленность
- Текстильная промышленность
- Смесительное оборудование
- Условия, при которых смазка может вызвать налипание на цепь загрязнений, грозящее засорением подшипников и заеданием цепи

Антикоррозийная обработка поверхностей позволяет дополнительно расширить сферу применения цепей Ренольд Сино с полимерными втулками.



Цепи Ренольд Сино с полимерными втулками

Цепи фирмы Renold

Никелированные цепи

Никелированные цепи Ренольд прекрасно защищены от коррозии. Идеальны для таких производств как разливные цеха, где проливы жидкости могут привести к коррозии. ТУ на эти цепи обеспечивают оптимизацию их работы. В результате ряда усовершенствований износостойкость и усталостная прочность этой коррозионностойкой цепи доведены до максимум.

Характеристики и преимущества:

- Отсутствие шестивалентного хрома
- Коррозионная стойкость сохраняется в течение 400 час при испытании брызгами соленой воды согласно DIN 50021
- Холодная экструзия, цельные втулки и ролики обеспечивают максимальные рабочие характеристики
- Пластины и ролики подвергаются дробеструйной обработке согласно нашим ТУ
- Износостойкость и усталостная прочность обеспечивают максимальный срок службы
- Смазка, улучшающая износостойкость
- Прочность на растяжение составляет около 85% от прочности стандартных цепей из углеродистой стали



Цепи из нержавеющей стали

Нержавеющие цепи Ренольд выполняются из высококачественной аустенитной нержавеющей стали.

Они великолепно работают в условиях воздействия на цепь кислот, щелочей, в контакте с пищевыми продуктами, при воздействии воды и очень высоких или низких температур (от -40 до +400°C), т.е. в условиях, при которых коррозионная стойкость является обязательным требованием.

Цепи Renold Stainless Steel - оптимальный выбор, если необходима стойкость к химическому воздействию. Материалы, используемые для их изготовления, одобрены Управлением по санитарному надзору за качеством пищевых продуктов и

медикаментов США. Наносимая на заводе-изготовителе смазка соответствует требованиям USDA H1 Министерства сельского хозяйства США.

Характеристики и преимущества:

- Все компоненты выполняются из аустенитной нержавеющей стали
- Все компоненты подвергаются поверхностной обработке для устранения концентраций напряжений
- Смазка, улучшающая износостойкость
- Прочность на растяжение составляет около 65% от прочности стандартных цепей из углеродистой стали



из углеродистой стали

Новое цинкование фирмы Ренольд. Идеальны для работы в условиях воздействия малоагрессивных сред. Новое покрытие имеет одинаковый цвет (в отличие от ранее использовавшихся хромированных цепей желтого и синего цвета) и обеспечивает такую же высокую коррозионную стойкость. Перед сборкой на каждый компонент наносится покрытие, благодаря новой обработке поверхности цепь приобретает повышенную износостойкость при нормальных нагрузках.

Характеристики и преимущества:

- Отсутствие шестивалентного хрома

- Коррозионная стойкость сохраняется в течение 250 час при испытании брызгами соленой воды согласно DIN 50021
- Холодная экструзия, цельные втулки и ролики обеспечивают максимальные рабочие характеристики
- Пластины и ролики подвергаются дробеструйной обработке согласно нашим ТУ
- Износостойкость и усталостная прочность обеспечивают максимальный срок службы
- Смазка, улучшающая износостойкость
- Прочность на растяжение составляет около 85% от прочности стандартных цепей из углеродистой стали



Цепи фирмы Renold

Ренольд Гидросервис

Цепи Ренольд Гидросервис обладают непревзойденной коррозионной стойкостью, они служат в 30 раз дольше чем стандартные цепи из углеродистой стали при воздействии воды и брызг соленой воды. Они идеальны в условиях заливания водой.

Кроме того, цепь Гидросервис более экономична и прочна чем цепи из нержавеющей стали.

Перед сборкой каждый компонент подвергается механической обработке для обеспечения стабильной надежной защиты. Поверхность обрабатывается без использования шестивалентного хрома, что отвечает требованиям законодательства о защите окружающей среды, гигиене и охране здоровья.

Характеристики и преимущества:

- Непревзойденная коррозионная стойкость
- Срок службы в 30 раз больше чем у стандартной цепи из углеродистой стали
- Отсутствие шестивалентного хрома
- Коррозионная стойкость сохраняется в течение 350 час при испытании брызгами соленой воды согласно DIN 50021
- Холодная экструзия, цельные втулки и ролики обеспечивают максимальные рабочие характеристики
- Пластины и ролики подвергаются дробеструйной обработке согласно нашим ТУ
- Износостойкость и усталостная прочность обеспечивают максимальный срок службы
- Смазка, улучшающая износостойкость

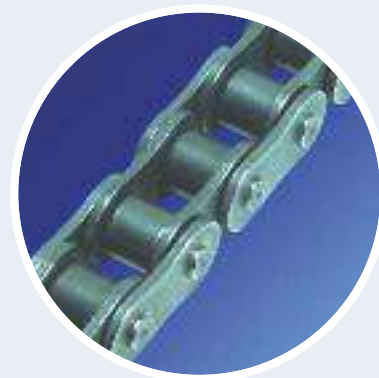

Ренольд Соверен

Некоторые рабочие условия требуют особых решений. Использование стандартной цепи в неблагоприятных условиях приводит к резкому снижению ее срока службы, возможной поломке цепи и существенным убыткам из-за вынужденного простоя. Чтобы этого избежать, требуется использование цепи, предназначенной именно для таких условий.

Одним из примеров неблагоприятных условий, для которых идеально подходит цепь Ренольд Соверен, является производство кирпича и керамической плитки - здесь цепи работают в присутствии абразивной пыли и осколков. Поверхности цепи Ренольд Соверен обрабатываются особым способом, резко повышающим износостойкость. Эта цепь выдерживает воздействие пыли и осколков, попадающих в шарниры, между штифтами, втулками и пластинами. Обычная цепь в таких условиях быстро выходит из строя.

Характеристики и преимущества:

- Прочные и долговечные компоненты
- Срок службы в неблагоприятных условиях эксплуатации много больше, чем у стандартных цепей (в некоторых случаях втрое)
- Срок службы в неблагоприятных условиях эксплуатации намного больше, чем у стандартных цепей (в некоторых случаях в 4 раза).
- Пониженный износ штифтов
- Пригодность для работы на больших скоростях или под тяжелой нагрузкой
- Высокая надежность снижает расходы на обслуживание
- Идеально подходит для эксплуатации в условиях нерегулярного и ограниченного обслуживания



Приспособления Ренольд Клик-Топ (Klik-Top™)

Цепь Klik-Top™ с полимерными навесными приспособлениями быстро монтируется, отличается высокой прочностью и, в отличие от обычных цепей с полимерными навесными приспособлениями, не требует при эксплуатации длительных и дорогостоящих простоев. Цепь Klik-Top™ - это надежность, качество и экономическая эффективность. Она идеально подходит для работы с такими легко повреждающимися материалами как стекло, дерево и упаковка. На цепь Klik-Top™ можно положиться!

Характеристики и преимущества:

- Новое синтетическое навесное приспособление специального профиля
- Защита транспортируемых товаров от повреждений и цепи от износа
- Быстросъемное навесное приспособление с механизмом Клик-Топ
- Повышение производительности за счет уменьшения времени простоев
- Выпускаются цепи: 08B-1, 12B-1 и 16B-1
- Выпускаются варианты исполнения, не нуждающихся в обслуживании, и из нержавеющей стали
- Разноцветные навесные приспособления для обозначения положений соединительных звеньев



Renold Synergy® Roller Chain

Европейская (BS) приводная / ISO 606



Section 1

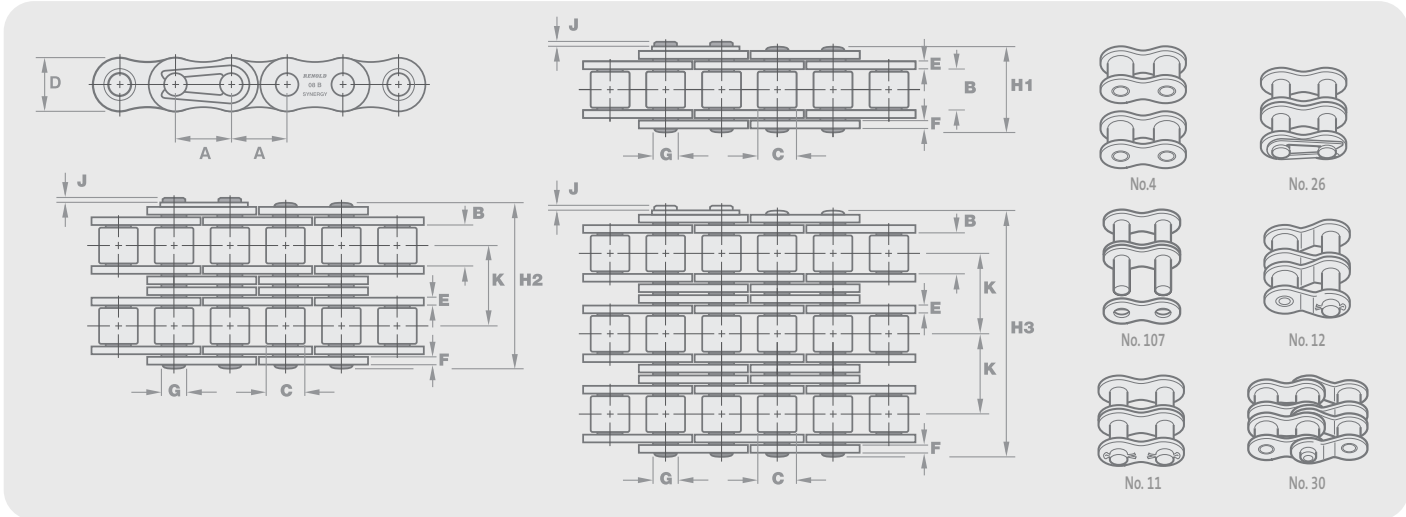

Номер заказа цепи		Технические характеристики (mm)													Соединительные звенья					
Номер цепи по каталогу Ренольд	Номер ISO	Шаг (дюйм)	Шаг (мм)	Внутренняя ширина	Диаметр ролика	Высота пластины	Ширина пластины внутр	Ширина пластины наруж	Дам. штифта	Длина штифта	Удлинение соедин. звена	Поперечный шаг	Предел прочности на разрыв по ISO606 (Ньютоны)	Вес кг/м	No. 4	No. 107	No. 11	No. 26	No. 12	No. 30
				мин	макс	макс	макс	макс	макс	макс	макс	Номинальный	мин							

Европейская (BS) приводная - Однорядная

		A	A	B	C	D	E	F	G	H1	J	K								
110038*	06B-1	0.375	9.525	5.72	6.35	8.20	1.29	1.04	3.28	12.5	1.3	-	8900	0.39	✓	✓	-	✓	-	✓
110046	08B-1	0.500	12.700	7.75	8.51	11.70	1.55	1.55	4.45	16.5	2.0	-	17800	0.70	✓	✓	-	✓	-	✓
111044	-	0.500	12.700	3.30	7.75	9.60	1.13	0.98	4.09	9.8	2.0	-	8900	0.30	✓	✓	-	✓	-	✓
111046	-	0.500	12.700	4.88	7.75	9.60	1.13	0.98	4.09	11.4	2.0	-	8900	0.35	✓	✓	-	✓	-	✓
110044	-	0.500	12.700	5.21	8.51	11.70	1.55	1.55	4.45	14.5	2.0	-	17800	0.70	✓	✓	-	✓	-	✓
110056	10B-1	0.625	15.875	9.65	10.16	14.60	1.55	1.55	5.08	18.8	2.5	-	22200	0.96	✓	✓	-	✓	-	✓
110054	-	0.625	15.875	6.48	10.16	14.60	1.55	1.55	5.08	16.0	2.5	-	22200	0.81	✓	✓	-	✓	-	✓
110066	12B-1	0.750	19.050	11.68	12.07	16.00	1.81	1.81	5.72	21.9	2.6	-	28900	1.22	✓	✓	-	✓	-	✓
110088	16B-1	1.000	25.400	17.02	15.88	21.08	4.12	3.10	8.28	34.9	2.2	-	60000	2.80	✓	✓	-	✓	✓	-
110106	20B-1	1.250	31.750	19.56	19.05	26.42	4.62	3.61	10.19	39.8	2.7	-	95000	3.85	✓	✓	-	✓	✓	-
110127	24B-1	1.500	38.100	25.40	25.40	33.40	6.10	5.08	14.63	52.6	6.8	-	160000	7.45	✓	✓	✓	-	✓	-

Европейская (BS) приводная - Двухрядные

		A	A	B	C	D	E	F	G	H2	J	K								
114038*	06B-2	0.375	9.525	5.72	6.35	8.20	1.29	1.04	3.28	23.0	1.3	10.24	16900	0.78	✓	✓	-	✓	-	✓
114046	08B-2	0.500	12.700	7.75	8.51	11.70	1.55	1.55	4.45	30.4	2.0	13.92	31100	1.38	✓	✓	-	✓	-	✓
114056	10B-2	0.625	15.875	9.65	10.16	14.60	1.55	1.55	5.08	35.4	2.5	16.59	44500	1.69	✓	✓	-	✓	-	✓
114066	12B-2	0.750	19.050	11.68	12.07	16.00	1.81	1.81	5.72	41.4	2.6	19.46	57800	2.42	✓	✓	-	✓	-	✓
114088	16B-2	1.000	25.400	17.02	15.88	21.08	4.12	3.10	8.28	66.8	2.2	31.88	106000	5.50	✓	✓	-	✓	✓	-
114106	20B-2	1.250	31.750	19.56	19.05	26.42	4.62	3.61	10.19	76.7	2.7	36.45	170000	7.80	✓	✓	-	✓	✓	-
114127	24B-2	1.500	38.100	25.40	25.40	33.40	6.10	5.08	14.63	101.3	6.8	48.36	280000	14.80	✓	✓	✓	-	✓	-

Европейская (BS) приводная - Трехрядные

		A	A	B	C	D	E	F	G	H3	J	K								
116038*	06B-3	0.375	9.525	5.72	6.35	8.20	1.29	1.04	3.28	33.3	1.3	10.24	24900	1.11	✓	✓	-	✓	-	✓
116046	08B-3	0.500	12.700	7.75	8.51	11.70	1.55	1.55	4.45	44.3	2.0	13.92	44500	2.06	✓	✓	-	✓	-	✓
116056	10B-3	0.625	15.875	9.65	10.16	14.60	1.55	1.55	5.08	52.0	2.5	16.59	66700	2.54	✓	✓	-	✓	-	✓
116066	12B-3	0.750	19.050	11.68	12.07	16.00	1.81	1.81	5.72	60.9	2.6	19.46	86700	3.59	✓	✓	-	✓	-	✓
116088	16B-3	1.000	25.400	17.02	15.88	21.08	4.12	3.10	8.28	98.6	2.2	31.88	160000	8.15	✓	✓	-	✓	✓	-
116106	20B-3	1.250	31.750	19.56	19.05	26.42	4.62	3.61	10.19	113.2	2.7	36.45	250000	11.65	✓	✓	-	✓	✓	-
116127	24B-3	1.500	38.100	25.40	25.40	33.40	6.10	5.08	14.63	149.7	6.8	48.36	425000	22.25	✓	✓	✓	-	✓	-

* Прямые боковые пластины

Renold Synergy® Roller Chain

ANSI приводная / ISO 606

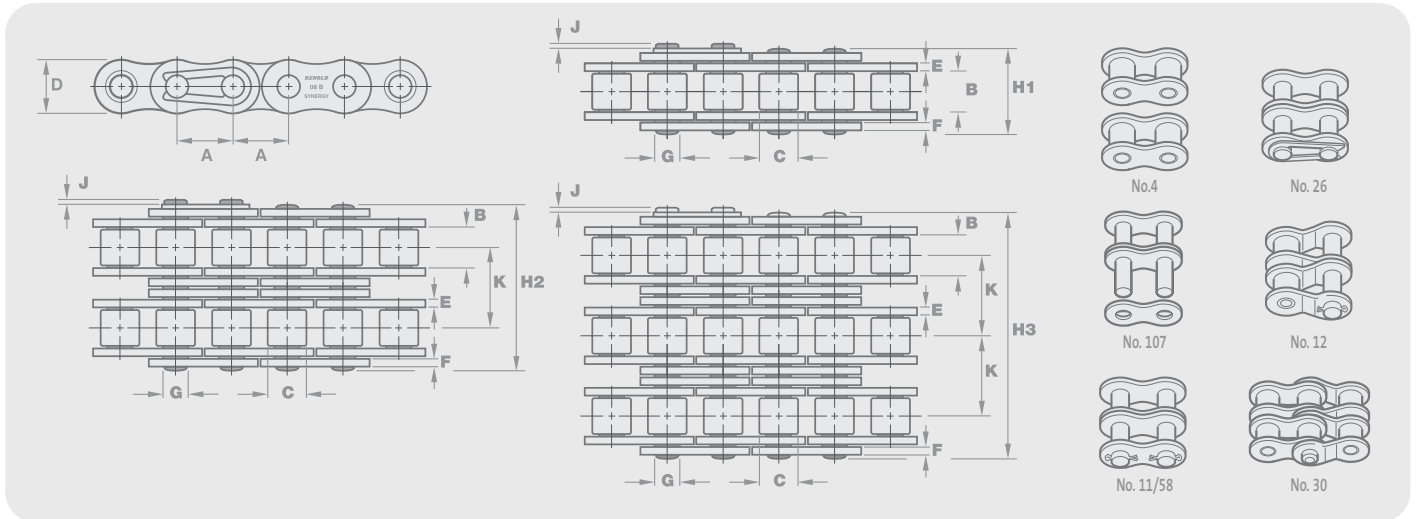

Номер заказа цепи		Технические характеристики (mm)													Соединительные звенья						
Номер цепи по каталогу Ренгольд	Номер ANSI	Шаг (дюйм)	Шаг (mm)	Внутренняя ширина	Диаметр ролика	Высота пластины	Ширина пластины внутр	Ширина пластины наружн	Дам. штифта	Длина штифта	Удлинение соед. звена	Поперечный шаг	Предел прочности на разрыв по ISO606 (Ньютоны)	Вес кг/м	No. 4	No. 107	No. 11	No. 26	No. 58	No. 12	No. 30

ANSI приводная - Однорядная

		A	A	B	C	D	E	F	G	H1	J	K										
129037 ^o	35-1	0.375	9.525	4.68	5.08	8.60	1.29	1.29	3.59	12.0	1.7	-	7900	0.35	✓	✓	-	✓	-	✓	✓	✓
119047	40-1	0.500	12.700	7.85	7.92	11.20	1.55	1.55	3.97	16.4	2.1	-	13900	0.60	✓	✓	✓	✓	-	✓	✓	✓
119057	50-1	0.625	15.875	9.40	10.16	14.60	2.04	2.04	5.08	20.4	2.7	-	21800	1.00	✓	✓	✓	✓	-	✓	✓	✓
119067	60-1	0.750	19.050	12.57	11.91	17.50	2.45	2.45	5.94	25.3	2.6	-	31300	1.47	✓	✓	✓	✓	-	✓	✓	✓
119087	80-1	1.000	25.400	15.75	15.88	24.13	3.25	3.25	7.94	32.7	3.0	-	55600	2.80	✓	✓	✓	-	✓	✓	✓	✓
119107	100-1	1.250	31.750	18.90	19.05	30.17	4.06	4.06	9.54	39.7	4.2	-	87000	4.20	✓	✓	✓	-	✓	✓	✓	-
119127	120-1	1.500	38.100	25.23	22.23	36.20	4.80	4.80	11.11	49.3	5.3	-	125000	5.70	✓	✓	✓	-	✓	✓	✓	-
119147	140-1	1.750	44.450	25.23	25.40	42.23	5.61	5.61	12.71	52.9	5.2	-	170000	7.80	✓	✓	✓	-	✓	✓	✓	-
119167	160-1	2.000	50.800	31.55	28.58	48.26	6.35	6.35	14.29	63.1	6.5	-	223000	10.40	✓	✓	✓	-	✓	✓	✓	-

ANSI приводная - Двухрядные

		A	A	B	C	D	E	F	G	H2	J	K										
125037 ^o	35-2	0.375	9.525	4.68	5.08	8.60	1.29	1.29	3.59	22.2	1.7	10.13	15800	0.62	✓	✓	-	✓	-	✓	✓	✓
115047	40-2	0.500	12.700	7.85	7.92	11.20	1.55	1.55	3.97	30.8	2.1	14.38	27800	1.20	✓	✓	✓	✓	-	✓	✓	✓
115057	50-2	0.625	15.875	9.40	10.16	14.60	2.04	2.04	5.08	38.4	2.7	18.11	43600	1.98	✓	✓	✓	✓	-	✓	✓	✓
115067	60-2	0.750	19.050	12.57	11.91	17.50	2.45	2.45	5.94	48.1	2.6	22.78	62600	2.91	✓	✓	✓	✓	-	✓	✓	✓
115087	80-2	1.000	25.400	15.75	15.88	24.13	3.25	3.25	7.94	61.9	3.0	29.29	111200	5.50	✓	✓	✓	✓	-	✓	✓	✓
115107	100-2	1.250	31.750	18.90	19.05	30.17	4.06	4.06	9.54	75.4	4.2	35.76	174000	8.40	✓	✓	✓	✓	-	✓	✓	✓
115127	120-2	1.500	38.100	25.23	22.23	36.20	4.80	4.80	11.11	94.7	5.3	45.44	250000	11.00	✓	✓	✓	✓	-	✓	✓	✓
115147	140-2	1.750	44.450	25.23	25.40	42.23	5.61	5.61	12.71	101.8	5.2	48.87	340000	15.50	✓	✓	✓	✓	-	✓	✓	✓
115167	160-2	2.000	50.800	31.55	28.58	48.26	6.35	6.35	14.29	121.6	6.5	58.55	446000	20.60	✓	✓	✓	✓	-	✓	✓	✓

ANSI приводная - Трехрядные

		A	A	B	C	D	E	F	G	H3	J	K										
127037 ^o	35-3	0.375	9.525	4.68	5.08	8.60	1.29	1.29	3.59	32.2	1.7	10.13	23700	0.93	✓	✓	-	✓	-	✓	✓	✓
117047	40-3	0.500	12.700	7.85	7.92	11.20	1.55	1.55	3.97	45.1	2.1	14.38	41700	1.80	✓	✓	✓	✓	-	✓	✓	✓
117057	50-3	0.625	15.875	9.40	10.16	14.60	2.04	2.04	5.08	56.5	2.7	18.11	65400	2.96	✓	✓	✓	✓	-	✓	✓	✓
117067	60-3	0.750	19.050	12.57	11.91	17.50	2.45	2.45	5.94	70.9	2.6	22.78	93900	4.38	✓	✓	✓	✓	-	✓	✓	✓
117087	80-3	1.000	25.400	15.75	15.88	24.13	3.25	3.25	7.94	91.2	3.0	29.29	166800	8.30	✓	✓	✓	✓	-	✓	✓	✓
117107	100-3	1.250	31.750	18.90	19.05	30.17	4.06	4.06	9.54	111.2	4.2	35.76	261000	12.60	✓	✓	✓	✓	-	✓	✓	✓
117127	120-3	1.500	38.100	25.23	22.23	36.20	4.80	4.80	11.11	140.2	5.3	45.44	375000	16.70	✓	✓	✓	✓	-	✓	✓	✓
117147	140-3	1.750	44.450	25.23	25.40	42.23	5.61	5.61	12.71	150.7	5.2	48.87	510000	23.10	✓	✓	✓	✓	-	✓	✓	✓
117167	160-3	2.000	50.800	31.55	28.58	48.26	6.35	6.35	14.29	180.2	6.5	58.55	669000	31.00	✓	✓	✓	✓	-	✓	✓	✓

◊ Втулочные цепи

Никелированные цепи Ренольд Сино

Европейская (BS) приводная / ISO 606

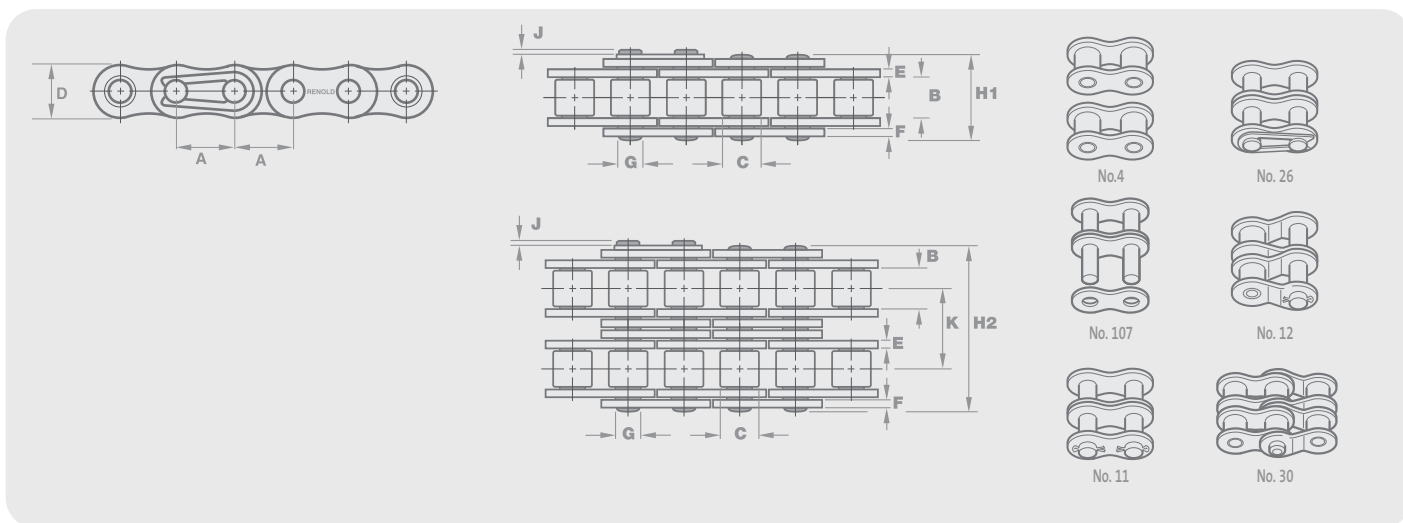

Номер заказа цепи		Технические характеристики (mm)													Соединительные звенья						
Номер цепи по каталогу Ренольд	Номер ISO	Шаг (дюйм)	Шаг (mm)	Внутренняя ширина		Диаметр ролика	Высота пластины макс	Ширина пластины внутр макс	Ширина пластины наруж макс	Дам. штифта макс	Длина штифта макс	Удлинение соедин. звена макс	Поперечный шаг Номинальный	Предел прочности на разрыв по ISO606 (Ньютоны) мин	Вес кг/м	No. 4	No. 107	No. 11	No. 26	No. 12	No. 30
				мин	макс																

Европейская (BS) приводная - Однорядная

		A	A	B	C	D	E	F	G	H1	J	K									
110438*	06B-1	0.375	9.525	5.72	6.35	8.20	1.29	1.04	3.28	12.5	1.1	-	8900	0.40	✓	✓	-	✓	-	✓	
110446	08B-1	0.500	12.700	7.75	8.51	11.70	1.81	1.55	4.45	17.0	2.0	-	17800	0.73	✓	✓	✓	✓	-	✓	
110456	10B-1	0.625	15.875	9.65	10.16	14.60	2.04	1.55	5.08	19.6	1.4	-	22200	1.01	✓	✓	✓	✓	-	✓	
110466	12B-1	0.750	19.050	11.68	12.07	16.00	2.42	1.81	5.72	23.6	2.5	-	28900	1.30	✓	✓	✓	✓	-	✓	
110488	16B-1	1.000	25.400	17.02	15.88	20.20	3.76	3.06	8.27	35.0	3.0	-	60000	2.72	✓	✓	✓	✓	-	✓	
110506	20B-1	1.250	31.750	19.56	19.05	25.30	4.46	4.16	10.17	41.4	2.1	-	95000	3.75	✓	✓	✓	✓	-	✓	
110527	24B-1	1.500	38.100	25.40	25.40	33.40	6.08	4.88	14.63	52.6	5.1	-	160000	7.35	✓	✓	✓	-	✓	✓	

Европейская (BS) приводная - Двухрядные

		A	A	B	C	D	E	F	G	H2	J	K								
114438*	06B-2	0.375	9.525	5.72	6.35	8.20	1.29	1.04	3.28	23.0	1.1	10.24	16900	0.76	✓	✓	-	✓	-	✓
114446	08B-2	0.500	12.700	7.75	8.51	11.70	1.81	1.55	4.45	30.9	2.0	13.92	31100	1.40	✓	✓	✓	✓	-	✓
114456	10B-2	0.625	15.875	9.65	10.16	14.60	2.04	1.55	5.08	36.2	1.4	16.59	44500	1.93	✓	✓	✓	✓	-	✓
114466	12B-2	0.750	19.050	11.68	12.07	16.00	2.42	1.81	5.72	43.1	2.5	19.46	57800	2.47	✓	✓	✓	✓	-	✓
114488	16B-2	1.000	25.400	17.02	15.88	20.20	3.76	3.06	8.27	66.8	3.0	31.88	106000	5.40	✓	✓	✓	✓	-	✓
114506	20B-2	1.250	31.750	19.56	19.05	25.30	4.46	4.16	10.17	77.8	2.1	36.45	170000	7.06	✓	✓	✓	✓	-	✓
114527	24B-2	1.500	38.100	25.40	25.40	33.40	6.08	4.88	14.63	101.0	5.0	48.36	280000	14.70	✓	✓	✓	-	✓	✓

* Прямые боковые пластины

Никелированные цепи Ренольд Сино

ISO 606 / ANSI приводная

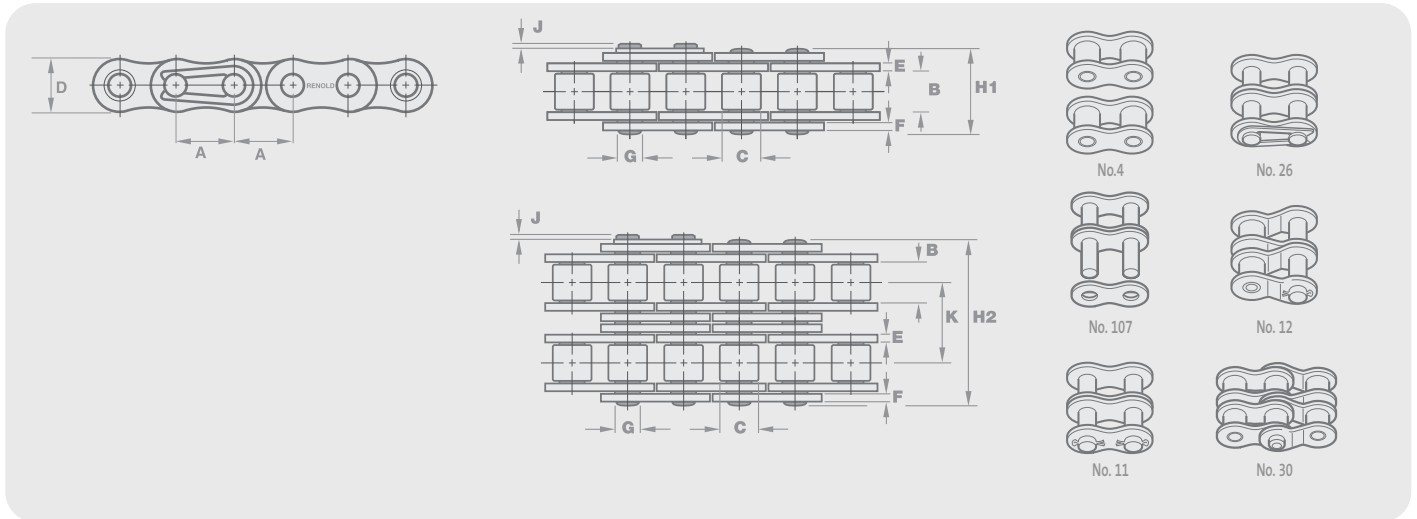

Номер заказа цепи		Технические характеристики (mm)												Соединительные звенья						
Номер цепи по каталогу Ренольд	Номер ISO	Шаг (дюйм)	Шаг (mm)	Внутренняя ширина	Диаметр ролика	Высота пластины	Ширина пластины внутр	Ширина пластины наруж	Дам. штифта	Длина штифта	Удлинение соед. звена	Поперечный шаг	Предел прочности на разрыв по ISO606 (Ньютоны)	Вес кг/м	No. 4	No. 107	No. 11	No. 26	No. 12	No. 30

ANSI приводная - Однорядная

		A	A	B	C	D	E	F	G	H1	J	K								
119443	40-1	0.500	12.700	7.85	7.92	11.70	1.76	1.55	3.97	16.9	2.0	-	13900	0.67	✓	✓	✓	✓	-	✓
119453	50-1	0.625	15.875	9.40	10.16	14.60	2.42	2.04	5.08	21.1	2.5	-	21800	1.12	✓	✓	✓	✓	-	✓
119463	60-1	0.750	19.050	12.57	11.91	17.50	3.23	2.45	5.95	27.0	2.5	-	31300	1.73	✓	✓	✓	✓	-	✓
119483	80-1	1.000	25.400	15.75	15.88	23.00	4.06	3.06	7.92	33.7	3.1	-	55600	2.90	✓	✓	✓	✓	✓	✓
119503	100-1	1.250	31.750	18.90	19.05	25.30	4.46	4.16	9.53	40.6	3.5	-	87000	3.61	✓	✓	✓	-	✓	✓

ANSI приводная - Двухрядные

		A	A	B	C	D	E	F	G	H2	J	K								
115443	40-2	0.500	12.700	7.85	7.92	11.70	1.76	1.55	3.97	31.3	2.0	14.38	27800	1.30	✓	✓	✓	✓	-	✓
115453	50-2	0.625	15.875	9.40	10.16	14.60	2.42	2.04	5.08	39.2	2.5	18.11	43600	2.11	✓	✓	✓	✓	-	✓
115463	60-2	0.750	19.050	12.57	11.91	17.50	3.23	2.45	5.95	49.8	2.5	22.78	62600	3.46	✓	✓	✓	✓	-	✓
115483	80-2	1.000	25.400	15.75	15.88	23.00	4.06	3.06	7.92	63.0	3.1	29.29	111200	5.60	✓	✓	✓	✓	✓	✓
115503	100-2	1.250	31.750	18.90	19.05	25.30	4.46	4.16	9.53	76.4	3.5	35.76	174000	6.95	✓	✓	✓	-	✓	✓



Никелированные цепи
Ренольд Сино

Цепи Ренольд Сино с полимерными втулками

Европейская (BS) приводная / ISO 606 / ANSI приводная

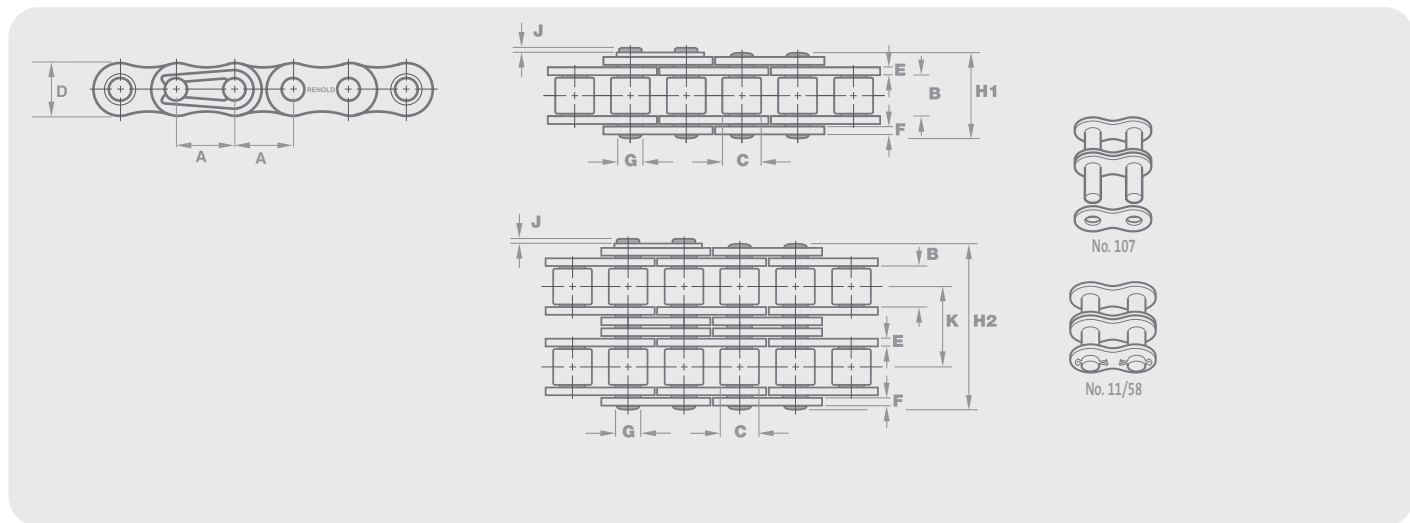

Номер заказа цепи		Технические характеристики (мм)													Соедин. звенья		
Номер цепи по каталогу Ренольд	Номер ISO/ANSI	Шаг (дюйм)	Шаг (мм)	Внутренняя ширина	Диаметр ролика	Высота пластины	Ширина пластины внутр.	Ширина пластины наружн.	Дам. штифта	Длина штифта	Удлинение соед. звена	Поперечный шаг	Предел прочности на разрыв по ISO606 (Ньютоны)	Вес кг/м	No. 107	No. 11	No. 58
				мин	макс	макс	макс	макс	макс	макс	макс	Номинальный	мин				

Европейская (BS) приводная - Однорядная

		A	A	B	C	D	E	F	G	H1	J	K					
520147	28B-1	1.75	44.45	30.99	27.94	37.08	7.62	6.35	12.71	64.2	6.8	-	200000	8.1	✓	✓	-
520166	32B-1	2.00	50.80	30.99	29.21	42.29	7.11	6.35	14.29	63.4	8.0	-	250000	10.1	✓	✓	-
520206	40B-1	2.25	63.50	39.30	39.37	52.96	8.13	8.13	19.85	78.2	9.5	-	355000	14.3	✓	✓	-

Европейская (BS) приводная - Двухрядные

		A	A	B	C	D	E	F	G	H2	J	K					
524147	28B-2	1.75	44.45	30.99	27.94	37.08	7.62	6.35	12.71	123.7	6.8	59.56	360000	15.9	✓	✓	-
524166	32B-2	2.00	50.80	30.99	29.21	42.29	7.11	6.35	14.29	122.0	8.0	58.55	450000	17.1	✓	✓	-
524206	40B-2	2.25	63.50	39.30	39.37	52.96	8.13	8.13	19.85	150.5	9.5	72.29	694000	27.1	✓	✓	-

ANSI приводная - Однорядная

		A	A	B	C	D	E	F	G	H1	J	K					
529123	120-1	1.50	38.10	25.50	22.23	36.20	4.80	4.80	11.11	49.3	5.3	-	125000	5.2	✓	✓	✓
529143	140-1	1.75	44.45	25.73	25.40	42.23	5.61	5.61	12.71	52.9	5.2	-	170000	6.8	✓	✓	✓
529163	160-1	2.00	50.80	31.55	28.58	48.26	6.35	6.35	14.29	63.1	6.5	-	223000	8.9	✓	✓	✓
529203	200-1	2.50	63.50	38.00	39.67	60.33	8.13	8.13	19.85	76.9	9.0	-	347000	14.6	✓	✓	✓

ANSI приводная - Двухрядные

		A	A	B	C	D	E	F	G	H2	J	K					
525123	120-2	1.50	38.10	25.23	22.23	36.20	4.80	4.80	11.11	94.7	5.3	45.44	250000	10.3	✓	✓	✓
525143	140-2	1.75	44.45	25.23	25.40	42.23	5.61	5.61	12.71	101.8	5.2	48.87	340000	13.9	✓	✓	✓
525163	160-2	2.00	50.80	31.55	28.58	48.26	6.35	6.35	14.29	121.6	6.5	58.55	446000	17.6	✓	✓	✓
525203	200-2	2.50	63.50	37.85	39.67	60.33	8.13	8.13	19.85	148.5	9.0	71.55	694000	28.9	✓	✓	✓

Цепи Ренольд Сино РС

Европейская (BS) приводная / ISO 606

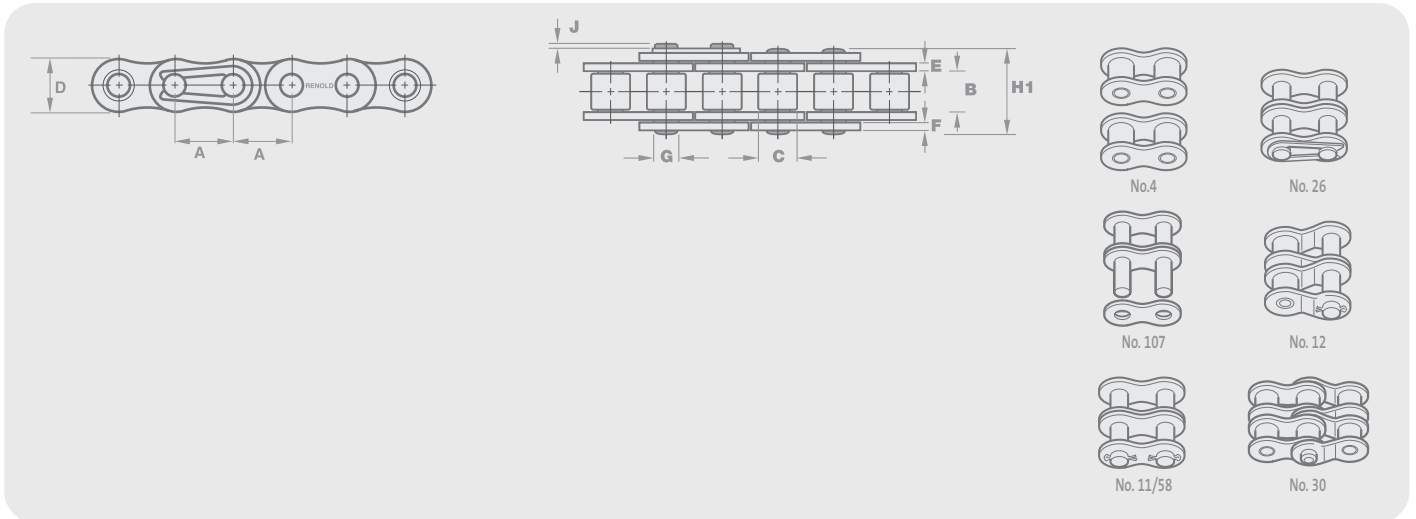

Номер заказа цепи		Технические характеристики (mm)													Соединительные звенья					
Номер цепи по каталогу Ренольд	Номер ISO	Шаг (дюйм)	Шаг (mm)	Внутренняя ширина	Диаметр ролика	Высота пластины	Ширина пластины внутр	Ширина пластины наруж	Дам. штифта	Длина штифта	Удлинение соед. звена	Поперечный шаг	Предел прочности на разрыв по ISO 606 (Ньютоны)	Вес кг/м	No. 4	No. 107	No. 11	No. 26	No. 12	No. 30

Европейская (BS) приводная - Однорядная

		A	A	B	C	D	E	F	G	H1	J	K								
1215359	06B-1	0.375	9.525	5.72	6.35	8.20	1.30	1.04	3.28	12.5	-	-	800	0.22	✓	✓	-	✓	✓	-
1215360	08B-1	0.500	12.700	7.75	8.51	11.50	1.80	1.55	4.45	16.5	-	-	1600	0.38	✓	✓	✓	✓	-	-

Цепи американского стандарта – по запросу



Цепи Ренольд Сино с полимерными втулками



Сино РС

Renold Hydro-Service

Европейская (BS) приводная / ISO 606

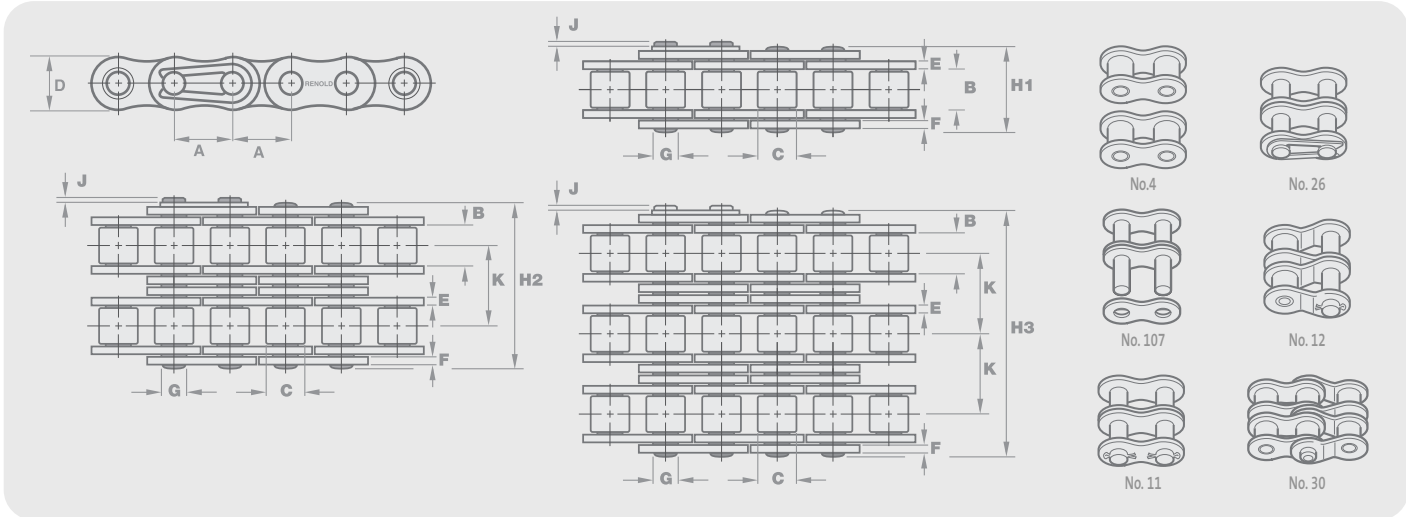

Номер заказа цепи		Технические характеристики (mm)													Соединительные звенья						
Номер цепи по каталогу Ренольд	Номер ISO	Шаг (дюйм)	Шаг (мм)	Внутренняя ширина		Диаметр ролика	Высота пластины макс	Ширина пластины внутр макс	Ширина пластины наруж макс	Дам. штифта макс	Длина штифта макс	Удлинение соедин. звена макс	Поперечный шаг Номинальный	Предел прочности на разрыв по ISO606 (Ньютоны) мин	Вес кг/м	No. 4	No. 107	No. 11	No. 26	No. 12	No. 30
				мин	макс																

Европейская (BS) приводная - Однорядная

		A	A	B	C	D	E	F	G	H1	J	K									
530038	06B-1	0.375	9.525	5.72	6.35	8.26	1.30	1.04	3.28	13.5	3.3	-	8900	0.39	✓	✓	-	✓	-	✓	
530046	08B-1	0.500	12.700	7.75	8.51	11.81	1.55	1.55	4.45	17.0	3.9	-	17800	0.70	✓	✓	-	✓	-	✓	
530056	10B-1	0.625	15.880	9.65	10.16	14.73	1.55	1.55	5.08	18.8	1.3	-	22200	0.92	✓	✓	-	✓	-	✓	
530066	12B-1	0.750	19.050	11.68	12.07	16.13	1.80	1.80	5.72	21.9	1.1	-	28900	1.20	✓	✓	-	✓	-	✓	
530088	16B-1	1.000	25.400	17.02	15.88	21.08	4.12	3.10	8.28	36.1	5.4	-	60000	2.80	✓	✓	-	✓	✓	-	-
530106	20B-1	1.250	31.750	19.56	19.05	26.42	4.62	3.61	10.19	43.2	6.1	-	95000	3.85	✓	✓	-	✓	✓	-	-
530127	24B-1	1.500	38.100	25.40	25.40	33.40	6.10	5.08	14.63	53.4	6.6	-	160000	7.45	✓	✓	✓	-	✓	-	-

Европейская (BS) приводная - Двухрядные

		A	A	B	C	D	E	F	G	H2	J	K									
534038	06B-2	0.375	9.525	5.72	6.35	8.26	1.30	1.04	3.28	23.0	1.3	10.24	16900	0.74	✓	✓	-	✓	-	✓	
534046	08B-2	0.500	12.700	7.75	8.51	11.81	1.55	1.55	4.45	30.4	1.5	13.92	31100	1.38	✓	✓	-	✓	-	✓	
534056	10B-2	0.625	15.875	9.65	10.16	14.73	1.55	1.55	5.08	35.4	1.3	16.59	44500	1.80	✓	✓	-	✓	-	✓	
534066	12B-2	0.750	19.050	11.68	12.07	16.13	1.80	1.80	5.72	41.4	1.1	19.46	57800	2.40	✓	✓	-	✓	-	✓	
534088	16B-2	1.000	25.400	17.02	15.88	21.08	4.12	3.10	8.28	68.0	5.4	31.88	106000	5.50	✓	✓	-	✓	✓	-	-
534106	20B-2	1.250	31.750	19.56	19.05	26.42	4.62	3.61	10.19	76.7	2.7	36.45	170000	7.80	✓	✓	-	✓	✓	-	-
534127	24B-2	1.500	38.100	25.40	25.40	33.40	6.10	5.08	14.63	101.3	6.8	48.36	280000	14.80	✓	✓	✓	-	✓	-	-

Renold Hydro-Service

ANSI приводная

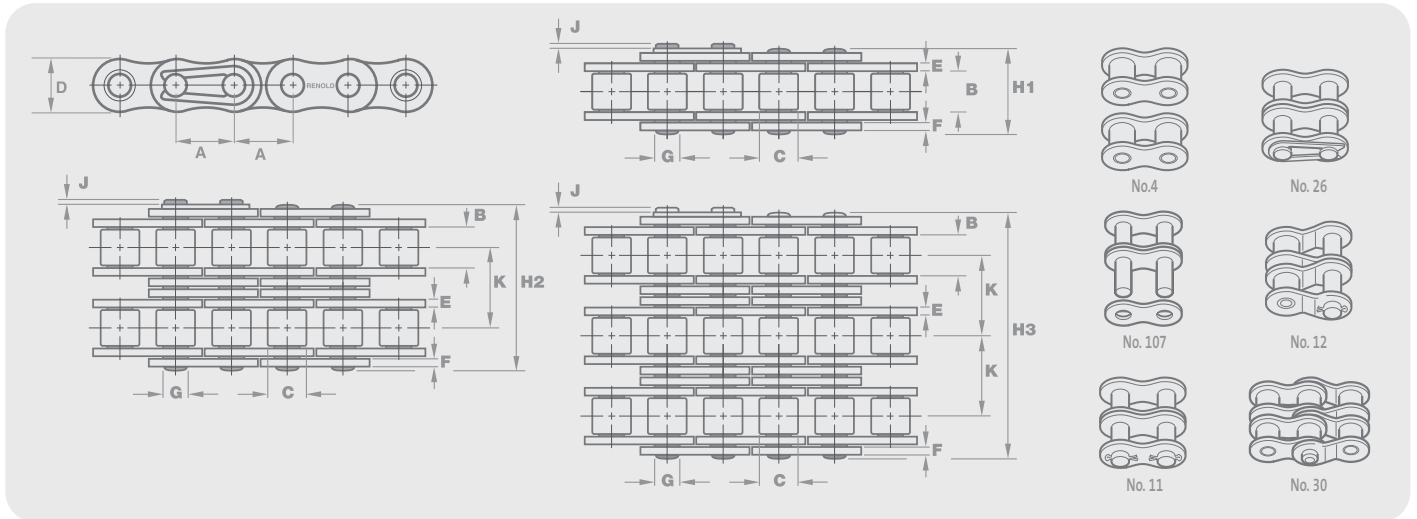

Номер заказа цепи		Технические характеристики (мм)												Соединительные звенья						
Номер цепи по каталогу Ренольд	Номер ISO	Шаг (дюйм)	Шаг (мм)	Внутренняя ширина	Диаметр ролика	Высота пластины	Ширина пластины внутр	Ширина пластины наруж	Дам. штифта	Длина штифта	Удлинение соед. звена	Поперечный шаг	Предел прочности на разрыв по ISO606 (Ньютоны)	Вес кг/м	No. 4	No. 107	No. 11	No. 26	No. 12	No. 30
															мин	макс	макс	макс	макс	макс

ANSI приводная - Однорядная

		A	A	B	C	D	E	F	G	H1	J	K								
539023	25-1	0.250	6.350	3.10	3.30	6.02	0.76	0.76	2.30	8.6	0.8	-	3500	0.13	✓	✓	-	-	-	✓
539033	35-1	0.375	9.525	4.68	5.08	9.05	1.30	1.30	3.59	12.0	1.1	-	7900	0.33	✓	✓	✓	✓	-	✓
539043	40-1	0.500	12.700	7.85	7.92	12.07	1.55	1.55	3.98	16.4	1.4	-	13900	0.60	✓	✓	✓	✓	-	✓
539053	50-1	0.625	15.875	9.40	10.16	15.09	2.03	2.03	5.09	20.4	1.1	-	21800	1.00	✓	✓	✓	✓	-	✓
539063	60-1	0.750	19.050	12.57	11.91	18.10	2.39	2.39	5.96	25.3	1.1	-	31300	1.47	✓	✓	✓	✓	-	✓
539083	80-1	1.000	25.400	15.75	15.88	24.13	3.25	3.25	7.94	32.7	3.0	-	55600	2.80	✓	✓	✓	✓	✓	-
539103	100-1	1.250	31.750	18.90	19.05	30.17	4.06	4.06	9.54	39.7	4.2	-	87000	4.20	✓	✓	✓	✓	✓	-
539123	120-1	1.500	38.100	25.23	22.23	36.20	4.80	4.80	11.11	49.3	5.3	-	125000	5.70	✓	✓	✓	✓	✓	-

ANSI приводная - Двухрядные

		A	A	B	C	D	E	F	G	H2	J	K								
535023	25-2	0.250	6.350	3.10	3.30	6.02	0.76	0.76	2.30	15.5	0.8	6.40	7000	0.26	✓	✓	-	-	-	✓
535033	35-2	0.375	9.525	4.68	5.08	9.05	1.30	1.30	3.59	22.2	1.1	10.13	15800	0.65	✓	✓	-	✓	-	✓
535043	40-2	0.500	12.700	7.85	7.92	12.07	1.55	1.55	3.98	30.8	1.4	14.38	27800	1.20	✓	✓	✓	✓	-	✓
535053	50-2	0.625	15.875	9.40	10.16	15.09	2.03	2.03	5.09	38.4	1.1	18.11	43600	2.10	✓	✓	✓	✓	-	✓
535063	60-2	0.750	19.050	12.57	11.91	18.10	2.39	2.39	5.96	48.1	1.1	22.78	62600	3.05	✓	✓	✓	✓	-	✓
535083	80-2	1.000	25.400	15.75	15.88	24.13	3.25	3.25	7.94	61.9	3.0	29.29	111200	5.50	✓	✓	✓	✓	✓	-
535103	100-2	1.250	31.750	18.90	19.05	30.17	4.06	4.06	9.54	75.4	4.2	35.76	174000	8.40	✓	✓	✓	✓	✓	-
535123	120-2	1.500	38.100	25.23	22.23	36.20	4.80	4.80	11.11	94.7	5.3	45.44	250000	11.00	✓	✓	✓	✓	✓	-

Renold Sovereign

Европейская (BS) приводная /
ISO 606 / ANSI приводная

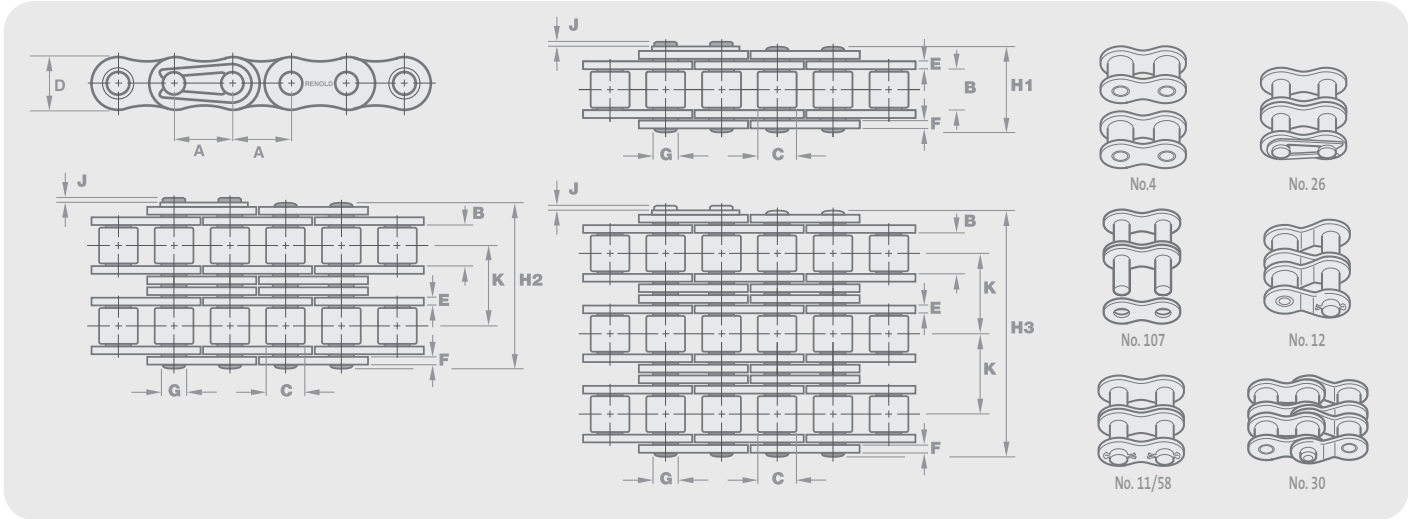

Номер заказа цепи		Технические характеристики (мм)													Соединительные звенья						
Номер цепи по каталогу Ренольд	Номер ISO	Шаг (дюйм)	Шаг (мм)	Внутренняя ширина		Диаметр ролика	Высота пластины макс	Ширина пластины внутр макс	Ширина пластины наруж макс	Дам. штифта макс	Длина штифта макс	Удлинение соед. звена макс	Поперечный шаг Номинальный	Предел прочности на разрыв по ISO606 (Ньютон) мин	Вес кг/м	No. 4	No. 107	No. 11	No. 26	No. 12	No. 30
				мин	макс																

Европейская (BS) приводная - Однорядная

		A	A	B	C	D	E	F	G	H1	J	K									
110846	08B-1	0.500	12.700	7.75	8.51	11.70	1.55	1.55	4.45	16.5	2.0	-	17800	0.70	✓	✓	-	✓	-	✓	✓
110856	10B-1	0.625	15.875	9.65	10.16	14.60	1.55	1.55	5.08	18.8	2.5	-	22200	0.96	✓	✓	-	✓	-	✓	✓
110866	12B-1	0.750	19.050	11.68	12.07	16.00	1.81	1.81	5.72	21.9	2.6	-	28900	1.22	✓	✓	-	✓	-	✓	✓
110888	16B-1	1.000	25.400	17.02	15.88	21.08	4.12	3.10	8.28	34.9	2.2	-	60000	2.80	✓	✓	-	✓	✓	✓	-

Европейская (BS) приводная - Двухрядные

		A	A	B	C	D	E	F	G	H2	J	K									
114846	08B-2	0.500	12.700	7.75	8.51	11.70	1.55	1.55	4.45	30.4	2.0	13.92	31100	1.38	✓	✓	-	✓	-	✓	✓
114856	10B-2	0.625	15.875	9.65	10.16	14.60	1.55	1.55	5.08	35.4	2.5	16.59	44500	1.69	✓	✓	-	✓	-	✓	✓
114866	12B-2	0.750	19.050	11.68	12.07	16.00	1.81	1.81	5.72	41.4	2.6	19.46	57800	2.42	✓	✓	-	✓	-	✓	✓
114888	16B-2	1.000	25.400	17.02	15.88	21.08	4.12	3.10	8.28	66.8	2.2	31.88	106000	5.50	✓	✓	-	✓	✓	✓	-

Номер заказа цепи		Технические характеристики (мм)													Соединительные звенья							
Номер цепи по каталогу Ренольд	Номер ANSI	Шаг (дюйм)	Шаг (мм)	Внутренняя ширина		Диаметр ролика	Высота пластины макс	Ширина пластины внутр макс	Ширина пластины наруж макс	Дам. штифта макс	Длина штифта макс	Удлинение соед. звена макс	Поперечный шаг Номинальный	Предел прочности на разрыв по ISO606 (Ньютон) мин	Вес кг/м	No. 4	No. 107	No. 11	No. 26	No. 58	No. 12	No. 30
				мин	макс																	

ANSI приводная - Однорядная

		A	A	B	C	D	E	F	G	H1	J	K										
SO40A1	40-1	0.500	12.700	7.85	7.92	11.20	1.55	1.55	3.97	16.4	2.1	-	13900	0.60	✓	✓	✓	✓	-	✓	✓	
SO50A1	50-1	0.625	15.875	9.40	10.16	14.60	2.04	2.04	5.08	20.4	2.7	-	21800	1.00	✓	✓	✓	✓	-	✓	✓	
SO60A1	60-1	0.750	19.050	12.57	11.91	17.50	2.45	2.45	5.94	25.3	2.6	-	31300	1.47	✓	✓	✓	✓	-	✓	✓	
SO80A1	80-1	1.000	25.400	15.75	15.88	24.13	3.25	3.25	7.94	32.7	3.0	-	55600	2.80	✓	✓	✓	-	✓	✓	-	

ANSI приводная - Двухрядные

		A	A	B	C	D	E	F	G	H1	J	K										
SO40A2	40-2	0.500	12.700	7.85	7.92	11.20	1.55	1.55	3.97	30.8	2.1	14.38	27800	1.20	✓	✓	✓	✓	-	✓	✓	
SO50A2	50-2	0.625	15.875	9.40	10.16	14.60	2.04	2.04	5.08	38.4	2.7	18.11	43600	1.98	✓	✓	✓	✓	-	✓	✓	
SO60A2	60-2	0.750	19.050	12.57	11.91	17.50	2.45	2.45	5.94	48.1	2.6	22.78	62600	2.91	✓	✓	✓	✓	-	✓	✓	
SO80A2	80-2	1.000	25.400	15.75	15.88	24.13	3.25	3.25	7.94	61.9	3.0	29.29	111200	5.50	✓	✓	✓	-	✓	✓	-	

Renold Stainless Steel Chain

Европейская (BS) приводная / ISO 606 / ANSI приводная

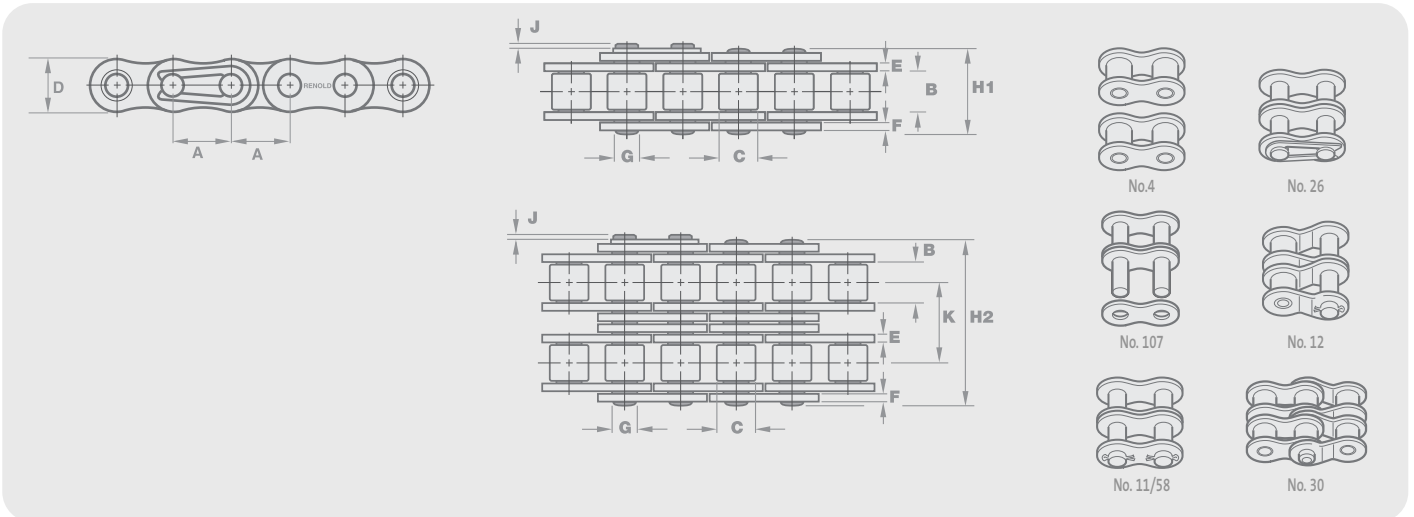

Номер заказа цепи		Технические характеристики (мм)												Соединительные звенья						
Номер цепи по каталогу Ренгольд	Номер ISO	Шаг (дюйм)	Шаг (мм)	Внутренняя ширина	Диаметр ролика	Высота пластины	Ширина пластины внутр	Ширина пластины наруж	Дам. штифта	Длина штифта	Удлинение соед. звена	Поперечный шаг	Предел прочности на разрыв по ISO606 (Ньютоны)	Вес кг/м	No. 4	No. 107	No. 11	No. 26	No. 12	No. 30

Европейская (BS) приводная - Однорядная

		A	A	B	C	D	E	F	G	H1	J	K								
185118	05B-1	0.315	8.000	3.00	5.00	7.11	0.76	0.76	2.31	8.6	1.5	-	3200	0.18	✓	✓	-	✓	-	-
185302	06B-1	0.375	9.525	5.72	6.35	8.20	1.29	1.04	3.28	12.5	1.3	-	6850	0.39	✓	✓	-	✓	-	-
181707	08B-1	0.500	12.700	7.75	8.51	11.70	1.55	1.55	4.45	16.5	2.0	-	12000	0.70	✓	✓	✓	✓	-	-
180280	10B-1	0.625	15.875	9.65	10.16	14.60	1.55	1.55	5.08	18.8	2.5	-	14700	0.96	✓	✓	✓	✓	-	-
185634	12B-1	0.750	19.050	11.68	12.07	16.00	1.81	1.81	5.72	21.9	2.6	-	18640	1.22	✓	✓	✓	✓	-	-
187900	16B-1	1.000	25.400	17.02	15.88	20.20	3.70	3.00	8.28	34.9	2.2	-	43160	2.70	✓	✓	✓	✓	-	-

Европейская (BS) приводная - Двухрядные

		A	A	B	C	D	E	F	G	H2	J	K								
185122	06B-2	0.375	9.525	5.72	6.35	8.20	1.29	1.04	3.28	23.0	1.3	10.24	12150	0.78	✓	✓	-	✓	✓	-
185125	08B-2	0.500	12.700	7.75	8.51	11.70	1.55	1.55	4.45	30.4	2.0	13.92	23540	1.38	✓	✓	✓	✓	-	-
185126	10B-2	0.625	15.875	9.65	10.16	14.60	1.55	1.55	5.08	35.4	2.5	16.59	29400	1.69	✓	✓	✓	✓	-	-
185127	12B-2	0.750	19.050	11.68	12.07	16.00	1.81	1.81	5.72	41.4	2.6	19.46	37280	2.42	✓	✓	✓	✓	-	-
185128	16B-2	1.000	25.400	17.02	15.88	21.08	3.70	3.00	8.28	66.8	2.2	31.88	86320	5.40	✓	✓	✓	✓	-	-

ANSI приводная - Однорядная

		A	A	B	C	D	E	F	G	H1	J	K								
545251	25-1	0.250	6.350	3.10	3.30	5.90	0.76	0.76	2.30	7.9	1.2	-	2500	0.12	✓	✓	-	✓	-	✓
545351	35-1	0.375	9.525	4.68	5.08	8.60	1.29	1.29	3.59	12.0	1.7	-	7600	0.35	✓	✓	-	✓	✓	✓
545401	40-1	0.500	12.700	7.85	7.92	11.20	1.55	1.55	3.97	16.4	2.1	-	10690	0.60	✓	✓	✓	✓	✓	✓
545501	50-1	0.625	15.875	9.40	10.16	14.60	2.04	2.04	5.08	20.4	2.7	-	16810	1.00	✓	✓	✓	✓	✓	✓
545601	60-1	0.750	19.050	12.57	11.91	17.50	2.45	2.45	5.94	25.3	2.6	-	30000	1.47	✓	✓	✓	✓	✓	✓
545801	80-1	1.000	25.400	15.75	15.88	23.00	3.00	3.00	7.94	32.7	3.0	-	51000	2.60	✓	✓	✓	✓	-	-

ANSI приводная - Двухрядные

		A	A	B	C	D	E	F	G	H2	J	K								
545352	35-2	0.375	9.525	4.68	5.08	8.60	1.29	1.29	3.59	22.2	1.7	10.13	15200	0.62	✓	✓	✓	✓	-	-
545402	40-2	0.500	12.700	7.85	7.92	11.20	1.55	1.55	3.97	30.8	2.1	14.38	21380	1.20	✓	✓	✓	✓	-	-
545502	50-2	0.625	15.875	9.40	10.16	14.60	2.04	2.04	5.08	38.4	2.7	18.11	33620	1.98	✓	✓	✓	✓	-	-
545602	60-2	0.750	19.050	12.57	11.91	17.50	2.45	2.45	5.94	48.1	2.6	22.78	60000	2.91	✓	✓	✓	✓	-	-
545802	80-2	1.000	25.400	15.75	15.88	24.13	3.00	3.00	7.93	62.7	5.4	29.29	101000	5.01	✓	✓	✓	-	-	-

Zinc Plated Chain

Европейская (BS) приводная / ISO 606 / ANSI приводная

Section 1

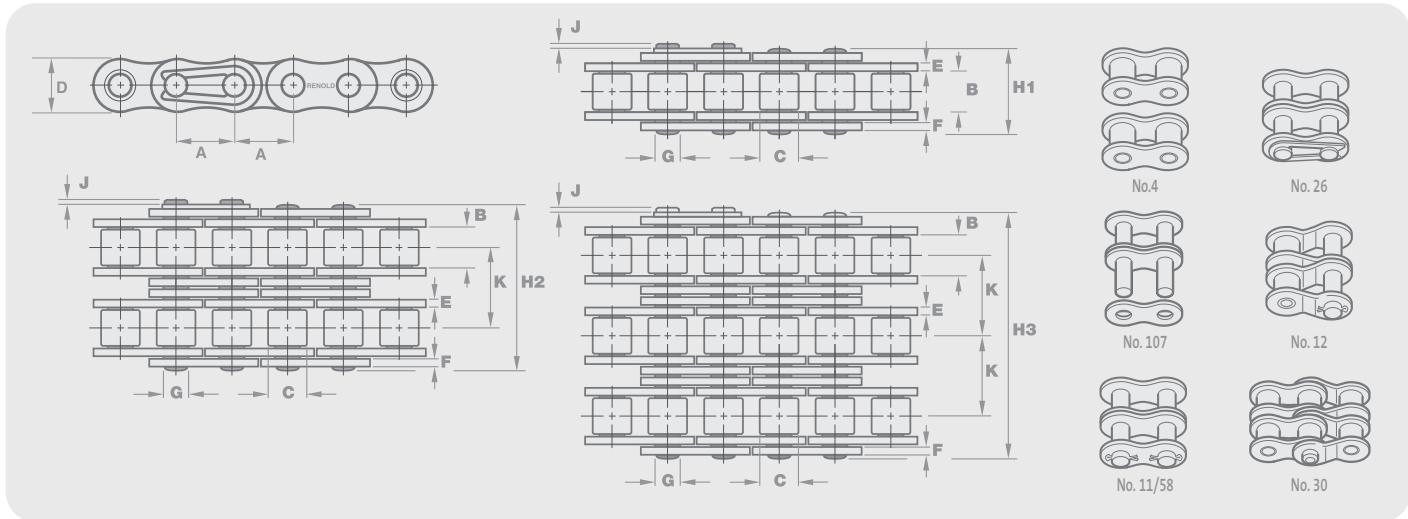

Номер заказа цепи		Технические характеристики (мм)											Соединительные звенья								
Номер цепи по каталогу Ренольд	Номер ANSI	Шаг (дюйм)	Шаг (мм)	Внутренняя ширина	Диаметр ролика	Высота пластины	Ширина пластины внутр.	Ширина пластины наруж.	Дам. штифта	Длина штифта	Удлинение соед. звена	Поперечный шаг	Предел прочности на разрыв по ISO606 (Ньютоны)	Вес кг/м	No. 4	No. 107	No. 11	No. 26	No. 58	No. 12	No. 30
															мин	макс	макс	макс	макс	макс	макс

Европейская (BS) приводная - Однорядная

		A	A	B	C	D	E	F	G	H1	J	K										
581015	06B-1	0.375	9.525	5.72	6.35	8.20	1.29	1.04	3.28	12.5	1.3	-	7565	0.39	✓	✓	-	✓	-	-	-	✓
581803	08B-1	0.500	12.700	7.75	8.51	11.70	1.55	1.55	4.45	16.5	2.0	-	15130	0.70	✓	✓	-	✓	-	-	-	✓
583109	10B-1	0.625	15.875	9.65	10.16	14.60	1.55	1.55	5.08	18.8	2.5	-	18870	0.96	✓	✓	-	✓	-	-	-	✓
583620	12B-1	0.750	19.050	11.68	12.07	16.00	1.81	1.81	5.72	21.9	2.6	-	24565	1.22	✓	✓	-	✓	-	-	-	✓
584319	16B-1	1.000	25.400	17.02	15.88	21.08	4.12	3.10	8.28	34.9	2.2	-	51000	2.80	✓	✓	-	✓	-	-	-	-
585187	20B-1	1.250	31.750	19.56	19.05	26.42	4.62	3.61	10.19	39.8	2.7	-	80750	3.85	✓	✓	-	✓	-	-	✓	-
585466	24B-1	1.500	38.100	25.40	25.40	33.40	6.10	5.08	14.63	52.6	6.8	-	136000	7.45	✓	✓	✓	-	-	-	✓	-

Цепи американского стандарта – по запросу

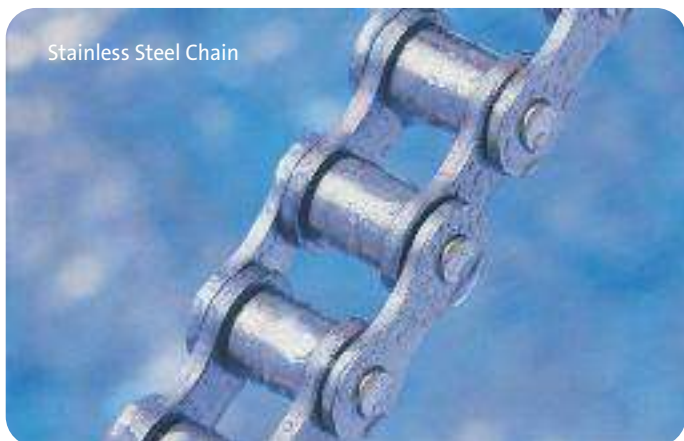

Stainless Steel Chain



Zinc Plated Chain

Никелированные цепи

Европейская (BS) приводная / ISO 606 / ANSI приводная

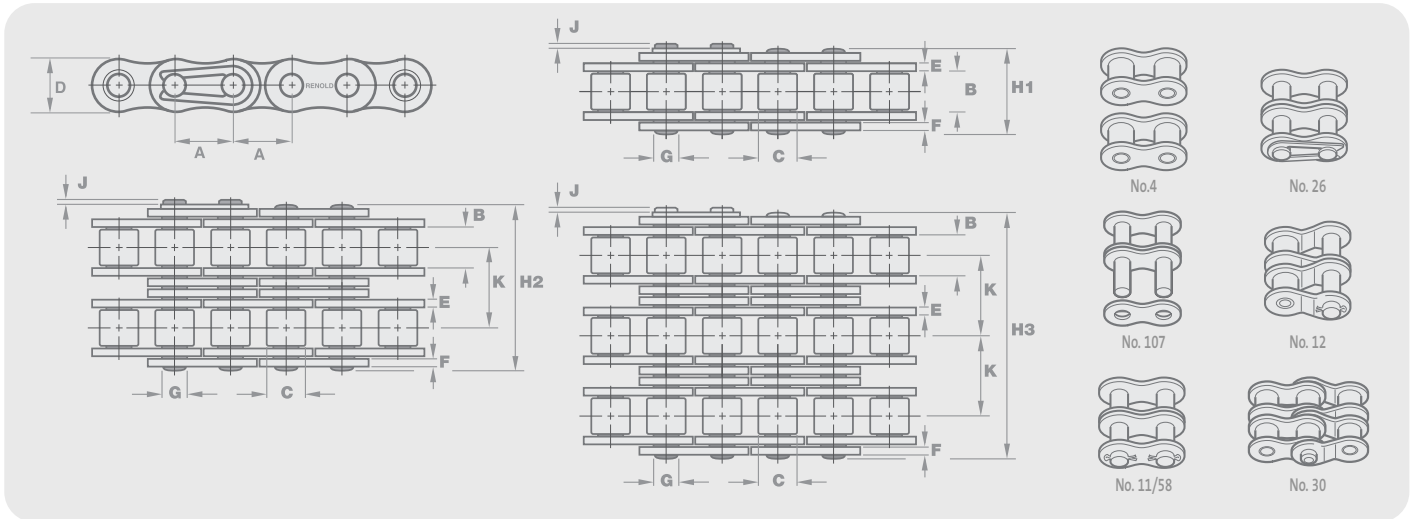

Номер заказа цепи		Технические характеристики (mm)													Соединительные звенья							
Номер цепи по каталогу Ренольд	Номер ANSI	Шаг (дюйм)	Шаг (mm)	Внутренняя ширина		Диаметр ролика	Высота пластины	Ширина пластины внутр	Ширина пластины наруж	Дам. штифта	Длина штифта	Удлинение соед. звена	Поперечный шаг	Предел прочности на разрыв по ISO606 (Ньютоны)	Вес кг/м	No. 4	No. 107	No. 11	No. 26	No. 58	No. 12	No. 30
				мин	макс																	

Европейская (BS) приводная - Однорядная

		A	A	B	C	D	E	F	G	H1	J	K										
550038	06B-1	0.375	9.525	5.72	6.35	8.20	1.29	1.04	3.28	12.5	1.3	-	7565	0.39	✓	✓	-	✓	-	-	-	✓
550046	08B-1	0.500	12.700	7.75	8.51	11.70	1.55	1.55	4.45	16.5	2.0	-	15130	0.70	✓	✓	-	✓	-	-	-	✓
550056	10B-1	0.625	15.875	9.65	10.16	14.60	1.55	1.55	5.08	18.8	2.5	-	18870	0.96	✓	✓	-	✓	-	-	-	✓
550066	12B-1	0.750	19.050	11.68	12.07	16.00	1.81	1.81	5.72	21.9	2.6	-	24565	1.22	✓	✓	-	✓	-	-	-	✓
550088	16B-1	1.000	25.400	17.02	15.88	21.08	4.12	3.10	8.28	34.9	2.2	-	51000	2.80	✓	✓	-	✓	-	-	-	✓
550127	24B-1	1.500	38.100	25.40	25.40	33.40	6.10	5.08	14.63	52.6	6.8	-	136000	7.45	✓	✓	✓	-	-	-	-	✓
550147	28B-1	1.750	44.450	30.99	27.94	37.08	7.62	6.35	15.90	64.2	6.8	-	170000	9.35	✓	✓	✓	-	-	-	-	✓
550166	32B-1	2.000	50.800	30.99	29.21	42.29	7.11	6.35	17.81	63.4	8.0	-	212500	10.10	✓	✓	✓	-	-	-	-	✓

ANSI приводная - Однорядная

		A	A	B	C	D	E	F	G	H1	J	K										
559043	40-1	0.500	12.700	7.85	7.92	11.20	1.55	1.55	3.97	16.4	2.1	-	11815	0.60	✓	✓	✓	✓	-	-	-	✓
559053	50-1	0.625	15.875	9.40	10.16	14.60	2.04	2.04	5.08	20.4	2.7	-	18530	1.00	✓	✓	✓	✓	-	-	-	✓
559063	60-1	0.750	19.050	12.57	11.91	17.50	2.45	2.45	5.94	25.3	2.6	-	26605	1.47	✓	✓	✓	✓	-	-	-	✓
559083	80-1	1.000	25.400	15.75	15.88	24.13	3.25	3.25	7.94	32.7	3.0	-	47260	2.80	✓	✓	✓	✓	-	-	-	✓
559103	100-1	1.250	31.750	18.90	19.05	30.17	4.06	4.06	9.54	39.7	4.2	-	73950	4.20	✓	✓	✓	✓	-	-	-	✓



Никелированные цепи

Renold Roller Chain

Европейская (BS) приводная / ISO 606



Section 1

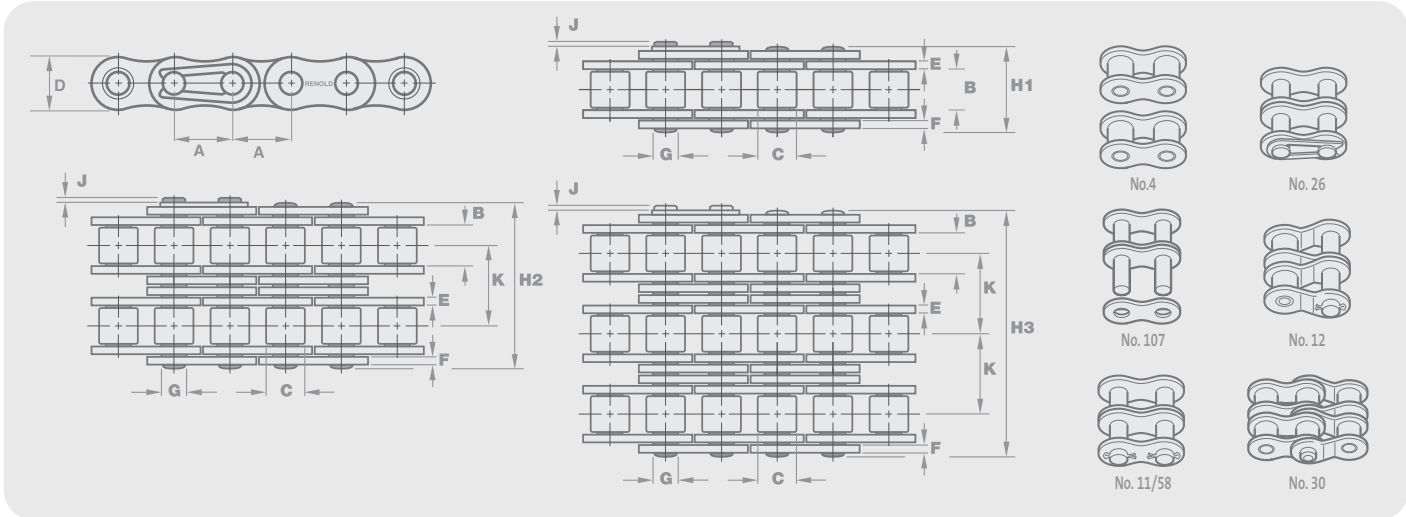

Номер заказа цепи		Технические характеристики (мм)													Соединительные звенья									
Номер цепи по каталогу Ренольд	Номер ANSI	Шаг (дюйм)	Шаг (мм)	Внутренняя ширина		Диаметр ролика	Высота пластины макс	Ширина пластины внутр макс	Ширина пластины наруж макс	Дам. штифта макс	Длина штифта макс	Удлинение соед. звена макс	Поперечный шаг Номинальный	Предел прочности на разрыв по ISO606 (Ньютоны) мин	Вес кг/м	No. 4	No. 107	No. 11	No. 26	No. 12	No. 30	No. 69	No. 87	No. 211
				мин	макс																			

Европейская (BS) приводная - Однорядная

		A	A	B	C	D	E	F	G	H1	J	K													
1141	-	0.157	4.000	2.70	2.50	4.10	0.57	0.57	1.65	6.8	1.2	-	1800	0.07	✓	✓	✓	-	-	-	-	-	-	-	-
1151	03	0.197	5.000	2.50	3.20	4.10	0.60	0.60	1.49	7.4	1.3	-	2200	0.08	✓	✓	-	✓	-	✓	-	-	-	-	-
1161	04	0.236	6.000	2.80	4.00	5.00	0.60	0.60	1.85	7.4	1.0	-	3000	0.12	✓	✓	-	✓	-	✓	-	-	-	-	-
05B1	05B-1	0.315	8.000	3.00	5.00	7.11	0.76	0.76	2.31	8.6	1.5	-	4400	0.18	✓	✓	-	✓	-	✓	-	-	-	-	-
06B1*	06B-1	0.375	9.525	5.72	6.35	8.20	1.29	1.04	3.28	12.5	1.3	-	8900	0.39	✓	✓	-	✓	-	✓	-	-	-	-	-
08B1	08B-1	0.500	12.700	7.75	8.51	11.70	1.55	1.55	4.45	16.5	2.0	-	17800	0.70	✓	✓	-	✓	-	✓	-	-	-	-	-
111043	-	0.500	12.700	4.88	7.75	9.60	1.13	0.98	4.09	11.4	2.0	-	8900	0.35	✓	✓	-	✓	-	✓	-	-	-	-	-
111041	-	0.500	12.700	3.30	7.75	9.60	1.13	0.98	4.09	9.8	2.0	-	8900	0.30	✓	✓	-	✓	-	✓	-	-	-	-	-
110043	-	0.500	12.700	5.21	8.51	11.70	1.55	1.55	4.45	14.5	2.0	-	17800	0.70	✓	✓	-	✓	-	✓	-	-	-	-	-
10B1	10B-1	0.625	15.875	9.65	10.16	14.60	1.55	1.55	5.08	18.8	2.5	-	22200	0.96	✓	✓	-	✓	-	✓	-	-	-	-	-
110053	-	0.625	15.875	6.48	10.16	14.60	1.55	1.55	5.08	16.0	2.5	-	22200	0.81	✓	✓	-	✓	-	✓	-	-	-	-	-
12B1	12B-1	0.750	19.050	11.68	12.07	16.00	1.81	1.81	5.72	21.9	2.6	-	28900	1.22	✓	✓	-	✓	-	✓	-	-	-	-	-
16B1	16B-1	1.000	25.400	17.02	15.88	21.08	4.12	3.10	8.28	34.9	2.2	-	60000	2.80	✓	✓	-	✓	✓	-	-	-	-	-	-
20B1	20B-1	1.250	31.750	19.56	19.05	26.42	4.62	3.61	10.19	39.8	2.7	-	95000	3.85	✓	✓	-	✓	✓	-	-	-	-	-	-
24B1	24B-1	1.500	38.100	25.40	25.40	33.40	6.10	5.08	14.63	52.6	6.8	-	160000	7.45	✓	✓	✓	-	✓	-	-	-	-	-	-
28B1	28B-1	1.750	44.450	30.99	27.94	37.08	7.62	6.35	15.90	64.2	6.8	-	200000	9.35	✓	✓	✓	-	✓	-	-	-	-	-	-
32B1	32B-1	2.000	50.800	30.99	29.21	42.29	7.11	6.35	17.81	63.4	8.0	-	250000	10.10	✓	✓	✓	-	✓	-	-	-	-	-	-
40B1	40B-1	2.500	63.500	39.30	39.37	52.96	8.13	8.13	22.89	78.2	9.5	-	355000	16.50	✓	✓	✓	-	✓	-	-	-	-	-	-
180709	-	3.000	76.200	45.72	48.26	66.04	12.19	10.16	29.24	99.1	10.5	-	560000	25.80	✓	✓	✓	-	✓	-	-	✓	-	-	-
180781	-	3.500	88.900	53.34	53.98	80.52	13.72	12.70	34.30	114.6	11.7	-	778435	35.20	✓	✓	✓	-	✓	-	-	-	-	-	✓
110325	-	4.000	101.600	60.96	63.50	90.17	15.24	13.72	39.40	130.9	13.0	-	711800	49.30	✓	✓	-	-	-	-	-	-	-	-	-

* Прямые боковые пластины

Renold Roller Chain

Европейская (BS) приводная / ISO 606

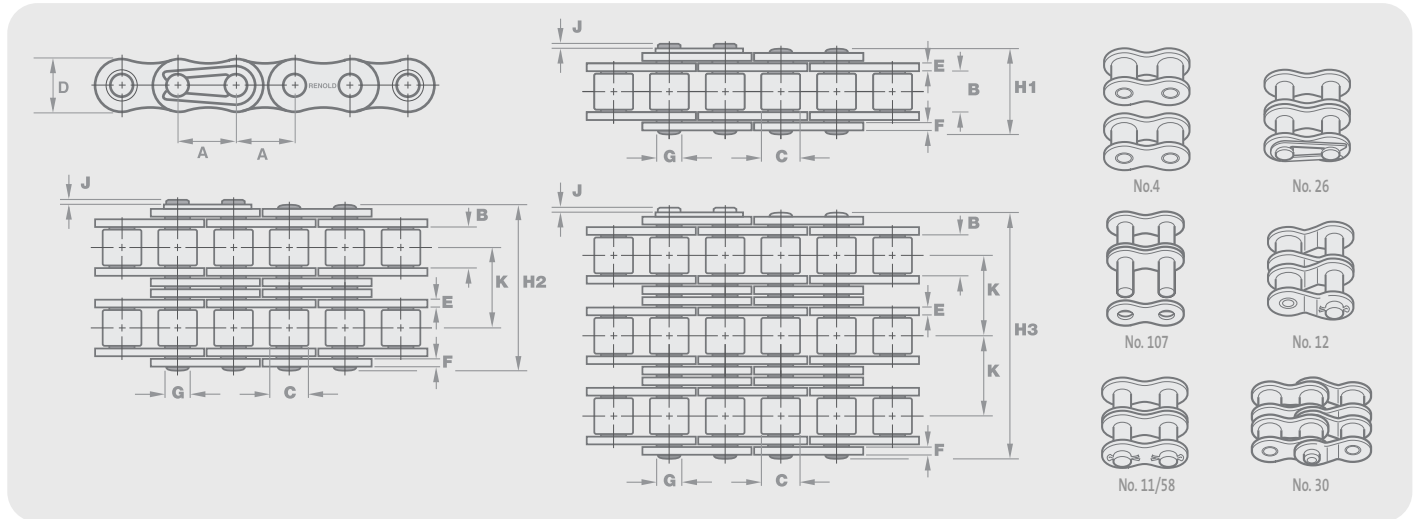

Номер заказа цепи		Технические характеристики (mm)													Соединительные звенья									
Номер цепи по каталогу Ренгольд	Номер ANSI	Шаг (дюйм)	Шаг (mm)	Внутренняя ширина	Диаметр ролика	Высота пластины	Ширина пластины внутр	Ширина пластины наруж	Дам. штифта	Длина штифта	Удлинение соед. звена	Поперечный шаг	Предел прочности на разрыв по ISO606 (Ньютоны)	Вес кг/м	No. 4	No. 107	No. 11	No. 26	No. 12	No. 30	No. 69	No. 87	No. 211	
				мин	макс	макс	макс	макс	макс	макс	макс	Номинальный	мин											

Европейская (BS) приводная - Двухрядные

		A	A	B	C	D	E	F	G	H1	J	K												
05B2	05B-2	0.315	8.000	3.00	5.00	7.11	0.76	0.76	2.31	14.3	1.5	5.64	7800	0.36	✓	✓	-	✓	-	✓	-	-	-	-
06B2*	06B-2	0.375	9.525	5.72	6.35	8.20	1.29	1.04	3.28	23.0	1.3	10.24	16900	0.78	✓	✓	-	✓	-	✓	-	-	-	-
08B2	08B-2	0.500	12.700	7.75	8.51	11.70	1.55	1.55	4.45	30.4	2.0	13.92	31100	1.38	✓	✓	-	✓	-	✓	-	-	-	-
10B2	10B-2	0.625	15.875	9.65	10.16	14.60	1.55	1.55	5.08	35.4	2.5	16.59	44500	1.69	✓	✓	-	✓	-	✓	-	-	-	-
12B2	12B-2	0.750	19.050	11.68	12.07	16.00	1.81	1.81	5.72	41.4	2.6	19.46	57800	2.42	✓	✓	-	✓	-	✓	-	-	-	-
16B2	16B-2	1.000	25.400	17.02	15.88	21.08	4.12	3.10	8.28	66.8	2.2	31.88	106000	5.50	✓	✓	-	✓	✓	-	-	-	-	-
20B2	20B-2	1.250	31.750	19.56	19.05	26.42	4.62	3.61	10.19	76.7	2.7	36.45	170000	7.80	✓	✓	-	✓	✓	-	-	-	-	-
24B2	24B-2	1.500	38.100	25.40	25.40	33.40	6.10	5.08	14.63	101.3	6.8	48.36	280000	14.80	✓	✓	✓	-	✓	-	-	-	-	-
28B2	28B-2	1.750	44.450	30.99	27.94	37.08	7.62	6.35	15.90	123.7	6.8	59.56	360000	18.60	✓	✓	✓	-	✓	-	-	-	-	-
32B2	32B-2	2.000	50.800	30.99	29.21	42.29	7.11	6.35	17.81	122.0	8.0	58.55	450000	20.10	✓	✓	✓	-	✓	-	-	-	-	-
40B2	40B-2	2.500	63.500	39.30	39.37	52.96	8.13	8.13	22.89	150.5	9.5	72.29	630000	16.50	✓	✓	✓	-	✓	-	-	-	-	-
180721	-	3.000	76.200	45.72	48.26	66.04	12.19	10.16	29.24	190.4	10.5	91.21	1000000	51.00	✓	✓	✓	-	✓	-	-	✓	-	-
180760	-	3.500	88.900	53.34	53.98	80.52	12.45	13.72	34.30	221.2	11.7	106.60	1557000	69.70	✓	✓	✓	-	✓	-	-	-	-	-
114325	-	4.000	101.600	60.96	63.50	90.17	15.24	13.72	39.40	250.8	13.0	119.90	1423420	97.50	✓	✓	✓	-	✓	-	-	-	-	-

Европейская (BS) приводная - Трехрядные

		A	A	B	C	D	E	F	G	H1	J	K												
05B3	05B-3	0.315	8.000	3.00	5.00	7.11	0.76	0.76	2.31	19.9	1.5	5.64	11100	0.54	✓	✓	-	✓	-	✓	-	-	-	-
06B3*	06B-3	0.375	9.525	5.72	6.35	8.20	1.29	1.04	3.28	33.3	1.3	10.24	24900	1.11	✓	✓	-	✓	-	✓	-	-	-	-
08B3	08B-3	0.500	12.700	7.75	8.51	11.70	1.55	1.55	4.45	44.3	2.0	13.92	44500	2.06	✓	✓	-	✓	-	✓	-	-	-	-
10B3	10B-3	0.625	15.875	9.65	10.16	14.60	1.55	1.55	5.08	52.0	2.5	16.59	66700	2.54	✓	✓	-	✓	-	✓	-	-	-	-
12B3	12B-3	0.750	19.050	11.68	12.07	16.00	1.81	1.81	5.72	60.9	2.6	19.46	86700	3.59	✓	✓	-	✓	-	✓	-	-	-	-
16B3	16B-3	1.000	25.400	17.02	15.88	21.08	4.12	3.10	8.28	98.6	2.2	31.88	160000	8.15	✓	✓	-	✓	✓	-	-	-	-	-
20B3	20B-3	1.250	31.750	19.56	19.05	26.42	4.62	3.61	10.19	113.2	2.7	36.45	250000	11.65	✓	✓	-	✓	✓	-	-	-	-	-
24B3	24B-3	1.500	38.100	25.40	25.40	33.40	6.10	5.08	14.63	149.7	6.8	48.36	425000	22.25	✓	✓	✓	-	✓	-	-	-	-	-
28B3	28B-3	1.750	44.450	30.99	27.94	37.08	7.62	6.35	15.90	183.3	6.8	59.56	530000	28.00	✓	✓	✓	-	✓	-	-	-	-	-
32B3	32B-3	2.000	50.800	30.99	29.21	42.29	7.11	6.35	17.81	180.5	8.0	58.55	670000	30.00	✓	✓	✓	-	✓	-	-	-	-	-
40B3	40B-3	2.500	63.500	39.30	39.37	52.96	8.13	8.13	22.89	222.8	9.5	72.29	950000	48.90	✓	✓	✓	-	✓	-	-	-	-	-
180739	-	3.000	76.200	45.72	48.26	66.04	12.19	10.16	29.24	281.6	10.5	91.21	1500000	76.20	✓	✓	✓	-	✓	-	-	-	-	-

* Прямые боковые пластины

Renold Roller Chain

ANSI приводная / ISO 606



Section 1

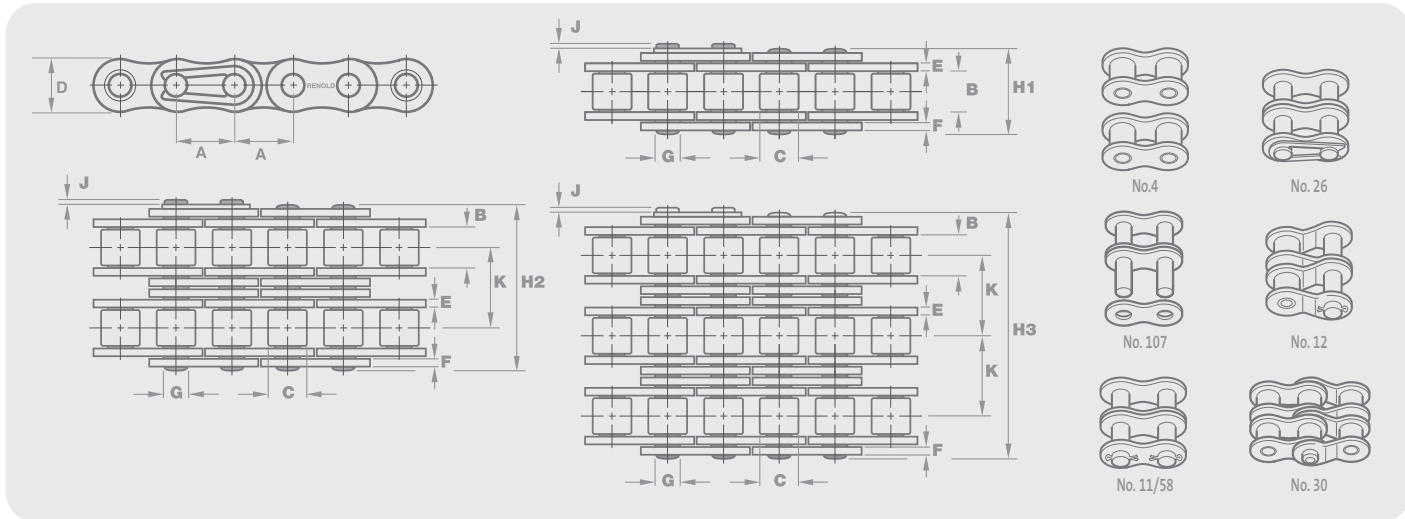

Номер заказа цепи		Технические характеристики (mm)											Соединительные звенья								
Номер цепи по каталогу Ренольд	Номер ANSI	Шаг (дюйм)	Шаг (mm)	Внутренняя ширина	Диаметр ролика	Высота пластины	Ширина пластины внутр.	Ширина пластины наруж.	Дам. штифта	Длина штифта	Удлинение соед. звена	Поперечный шаг	Предел прочности на разрыв по ISO606 (Ньютоны)	Вес кг/м	No. 4	No. 107	No. 11	No. 26	No. 58	No. 12	No. 30
				мин	макс	макс	макс	макс	макс	макс	макс	Номинальный	мин								

ANSI приводная - Однорядная

		A	A	B	C	D	E	F	G	H1	J	K										
25A1 ^o	25-1	0.250	6.350	3.10	3.30	5.90	0.76	0.76	2.30	7.9	1.2	-	3500	0.12	✓	✓	-	✓	-	-	✓	✓
35A1 ^o	35-1	0.375	9.525	4.68	5.08	8.60	1.29	1.29	3.59	12.0	1.7	-	7900	0.35	✓	✓	✓	✓	-	-	✓	✓
40A1	40-1	0.500	12.700	7.85	7.92	11.20	1.55	1.55	3.97	16.4	2.1	-	13900	0.60	✓	✓	✓	✓	-	-	✓	✓
41A1	41-1	0.500	12.700	6.35	7.77	9.91	1.30	1.30	3.59	14.5	2.1	-	6700	0.42	✓	✓	-	✓	-	-	✓	✓
50A1	50-1	0.625	15.875	9.40	10.16	14.60	2.04	2.04	5.08	20.4	2.7	-	21800	1.00	✓	✓	✓	✓	-	-	✓	✓
60A1	60-1	0.750	19.050	12.57	11.91	17.50	2.45	2.45	5.94	25.3	2.6	-	31300	1.47	✓	✓	✓	✓	-	-	✓	✓
80A1	80-1	1.000	25.400	15.75	15.88	24.13	3.25	3.25	7.94	32.7	3.0	-	55600	2.80	✓	✓	✓	-	✓	✓	✓	-
100A1	100-1	1.250	31.750	18.90	19.05	30.17	4.06	4.06	9.54	39.7	4.2	-	87000	4.20	✓	✓	✓	-	✓	✓	✓	-
120A1	120-1	1.500	38.100	25.23	22.23	36.20	4.80	4.80	11.11	49.3	5.3	-	125000	5.70	✓	✓	✓	-	✓	✓	✓	-
140A1	140-1	1.750	44.450	25.23	25.40	42.23	5.61	5.61	12.71	52.9	5.2	-	170000	7.80	✓	✓	✓	-	✓	✓	✓	-
160A1	160-1	2.000	50.800	31.55	28.58	48.26	6.35	6.35	14.29	63.1	6.5	-	223000	10.40	✓	✓	✓	-	✓	✓	✓	-
180A1	180-1	2.250	57.150	35.48	35.71	54.30	7.11	7.11	17.46	70.6	7.9	-	281000	13.94	✓	✓	✓	-	✓	✓	✓	-
200A1	200-1	2.500	63.500	37.85	39.67	60.33	8.13	8.13	19.85	76.9	9.0	-	347000	17.30	✓	✓	✓	-	✓	✓	✓	-
240A1	240-1	3.000	76.200	47.35	47.62	72.39	9.80	9.80	23.80	94.4	10.5	-	500000	25.00	✓	✓	✓	-	✓	✓	✓	-

^o Втулочные цепи

Renold Roller Chain

ANSI приводная / ISO 606

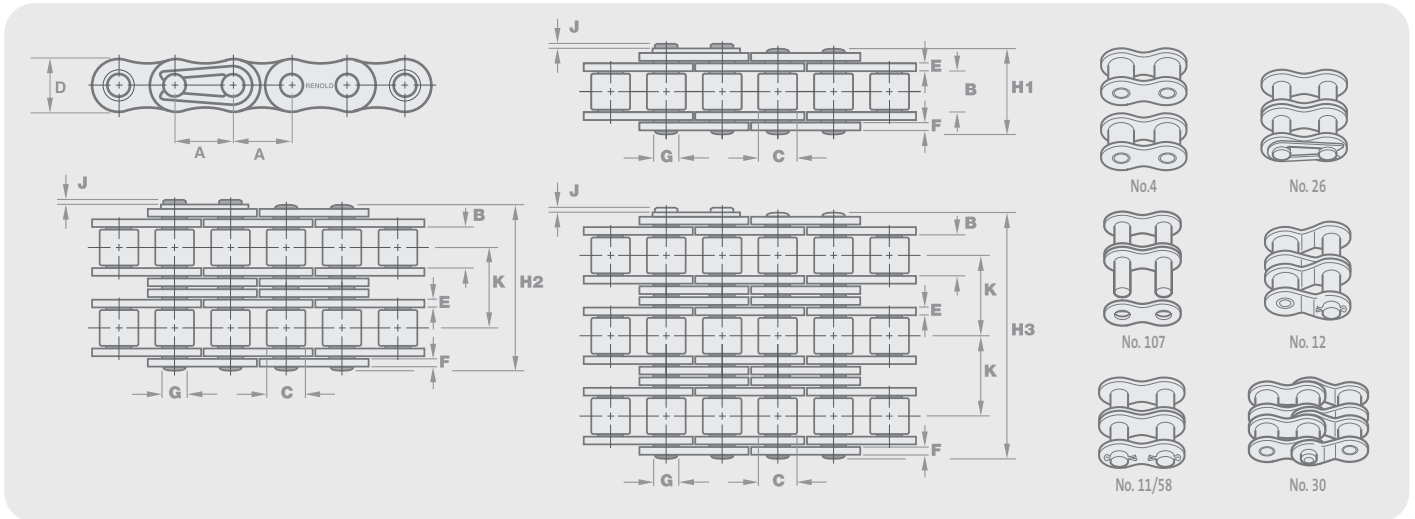

Номер заказа цепи		Технические характеристики (mm)													Соединительные звенья						
Номер цепи по каталогу Ренгольд	Номер ANSI	Шаг (дюйм)	Шаг (mm)	Внутренняя ширина	Диаметр ролика	Высота пластины	Ширина пластины внутр	Ширина пластины наружн	Дам. штифта	Длина штифта	Удлинение соед. звена	Поперечный шаг	Предел прочности на разрыв по ISO606 (Ньютоны)	Вес кг/м	No. 4	No. 107	No. 11	No. 26	No. 58	No. 12	No. 30

ANSI приводная - Двухрядные

		A	A	B	C	D	E	F	G	H2	J	K										
25A2 ^o	25-2	0.250	6.350	3.10	3.30	5.90	0.76	0.76	2.30	14.2	1.2	6.40	7000	0.26	✓	✓	-	✓	-	-	✓	✓
35A2 ^o	35-2	0.375	9.525	4.68	5.08	8.60	1.29	1.29	3.59	22.2	1.7	10.13	15800	0.62	✓	✓	-	✓	-	-	✓	✓
40A2	40-2	0.500	12.700	7.85	7.92	11.20	1.55	1.55	3.97	30.8	2.1	14.38	27800	1.20	✓	✓	✓	✓	-	-	✓	✓
50A2	50-2	0.625	15.875	9.40	10.16	14.60	2.04	2.04	5.08	38.4	2.7	18.11	43600	1.98	✓	✓	✓	✓	-	-	✓	✓
60A2	60-2	0.750	19.050	12.57	11.91	17.50	2.45	2.45	5.94	48.1	2.6	22.78	62600	2.91	✓	✓	✓	✓	-	-	✓	✓
80A2	80-2	1.000	25.400	15.75	15.88	24.13	3.25	3.25	7.94	61.9	3.0	29.29	111200	5.50	✓	✓	✓	-	-	✓	✓	-
100A2	100-2	1.250	31.750	18.90	19.05	30.17	4.06	4.06	9.54	75.4	4.2	35.76	174000	8.40	✓	✓	✓	-	-	✓	✓	-
120A2	120-2	1.500	38.100	25.23	22.23	36.20	4.80	4.80	11.11	94.7	5.3	45.44	250000	11.00	✓	✓	✓	-	-	✓	✓	-
140A2	140-2	1.750	44.450	25.23	25.40	42.23	5.61	5.61	12.71	101.8	5.2	48.87	340000	15.50	✓	✓	✓	-	-	✓	✓	-
160A2	160-2	2.000	50.800	31.55	28.58	48.26	6.35	6.35	14.29	121.6	6.5	58.55	446000	20.60	✓	✓	✓	-	-	✓	✓	-
180A2	180-2	2.250	57.150	35.48	35.71	54.30	7.11	7.11	17.46	136.5	7.9	65.84	562000	27.72	✓	✓	✓	-	-	✓	✓	-
200A2	200-2	2.500	63.500	37.85	39.67	60.33	8.13	8.13	19.85	148.5	9.0	71.55	694000	34.40	✓	✓	✓	-	-	✓	✓	-
240A2	240-2	3.000	76.200	47.35	47.62	72.39	9.80	9.80	23.80	182.2	10.5	87.80	1000000	50.00	✓	✓	✓	-	-	✓	✓	-

ANSI приводная - Трехрядные

		A	A	B	C	D	E	F	G	H3	J	K										
25A3 ^o	25-3	0.250	6.350	3.10	3.30	5.90	0.76	0.76	2.30	20.8	1.2	6.40	10500	0.39	✓	✓	-	✓	-	-	✓	✓
35A3 ^o	35-3	0.375	9.525	4.68	5.08	8.60	1.29	1.29	3.59	32.2	1.7	10.13	23700	0.93	✓	✓	-	✓	-	-	✓	✓
40A3	40-3	0.500	12.700	7.85	7.92	11.20	1.55	1.55	3.97	45.1	2.1	14.38	41700	1.80	✓	✓	✓	✓	-	-	✓	✓
50A3	50-3	0.625	15.875	9.40	10.16	14.60	2.04	2.04	5.08	56.5	2.7	18.11	65400	2.96	✓	✓	✓	✓	-	-	✓	✓
60A3	60-3	0.750	19.050	12.57	11.91	17.50	2.45	2.45	5.94	70.9	2.6	22.78	93900	4.38	✓	✓	✓	✓	-	-	✓	✓
80A3	80-3	1.000	25.400	15.75	15.88	24.13	3.25	3.25	7.94	91.2	3.0	29.29	166800	8.30	✓	✓	✓	-	-	✓	✓	-
100A3	100-3	1.250	31.750	18.90	19.05	30.17	4.06	4.06	9.54	111.2	4.2	35.76	261000	12.60	✓	✓	✓	-	-	✓	✓	-
120A3	120-3	1.500	38.100	25.23	22.23	36.20	4.80	4.80	11.11	140.2	5.3	45.44	375000	16.70	✓	✓	✓	-	-	✓	✓	-
140A3	140-3	1.750	44.450	25.23	25.40	42.23	5.61	5.61	12.71	150.7	5.2	48.87	510000	23.10	✓	✓	✓	-	-	✓	✓	-
160A3	160-3	2.000	50.800	31.55	28.58	48.26	6.35	6.35	14.29	180.2	6.5	58.55	669000	31.00	✓	✓	✓	-	-	✓	✓	-
180A3	180-3	2.250	57.150	35.48	35.71	54.30	7.11	7.11	17.46	202.3	7.9	65.84	843000	41.50	✓	✓	✓	-	-	✓	✓	-
200A3	200-3	2.500	63.500	37.85	39.67	60.33	8.13	8.13	19.85	229.0	9.0	71.55	1041000	51.20	✓	✓	✓	-	-	✓	✓	-
240A3	240-3	3.000	76.200	47.35	47.62	72.39	9.80	9.80	23.80	270.1	10.5	87.80	1500000	75.00	✓	✓	✓	-	-	✓	✓	-

◊ Втулочные цепи

A&S Roller Chain

Европейская (BS) приводная / ISO 606



Section 1

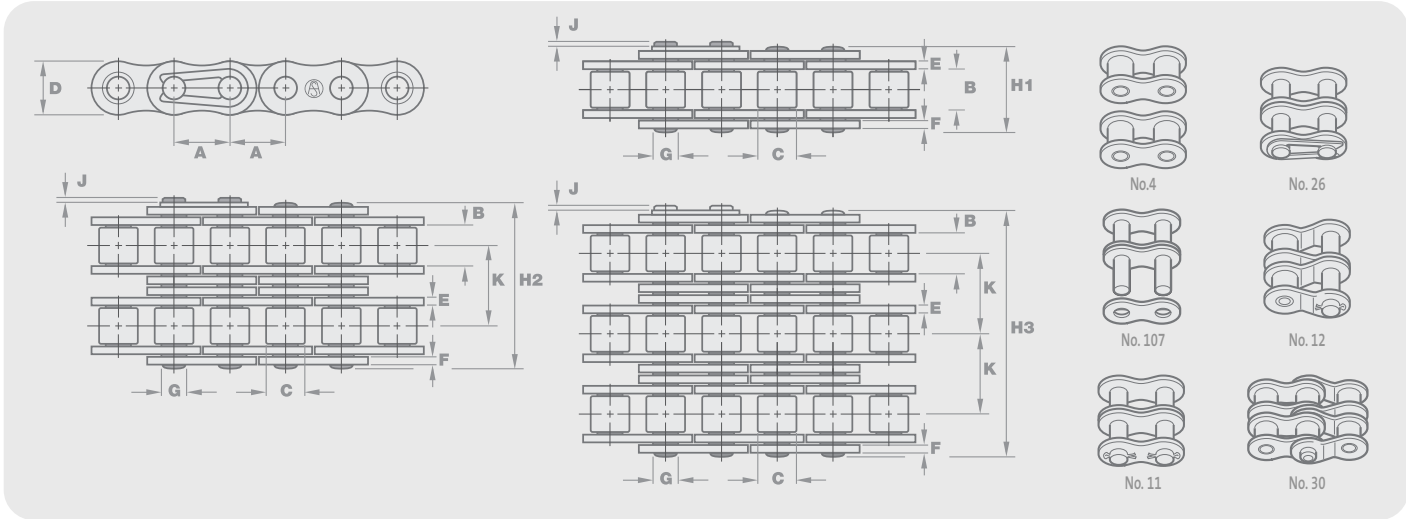

Номер заказа цепи		Технические характеристики (мм)													Соединительные звенья					
Номер цепи по каталогу Ренгольд	Номер ISO	Шаг (дюйм)	Шаг (мм)	Внутренняя ширина	Диаметр ролика	Высота пластины	Ширина пластины внутр.	Ширина пластины наруж.	Дам. штифта	Длина штифта	Удлинение соедин. звена	Поперечный шаг	Предел прочности на разрыв по ISO606 (Ньютоны)	Вес кг/м	No. 4	No. 107	No. 11	No. 26	No. 12	No. 30
				мин	макс	макс	макс	макс	макс	макс	макс	Номинальный	мин							

Европейская (BS) приводная - Однорядная

		A	A	B	C	D	E	F	G	H1	J	K								
1000001	-	0.158	4.000	2.70	2.50	4.10	0.57	0.57	1.65	6.8	1.2	-	1800	0.07	✓	✓	✓	-	-	-
1000002	03	0.197	5.000	2.50	3.20	4.10	0.60	0.60	1.49	7.4	1.3	-	2200	0.08	✓	✓	✓	-	-	-
1000003	04	0.236	6.000	2.80	4.00	5.00	0.60	0.60	1.85	7.4	1.0	-	3000	0.12	✓	✓	✓	-	-	✓
AR05B1	05B-1	0.315	8.000	3.00	5.00	7.11	0.76	0.76	2.31	8.6	1.5	-	4400	0.18	✓	✓	✓	-	-	✓
AR06B1*	06B-1	0.375	9.525	5.72	6.35	8.20	1.29	1.04	3.28	12.5	1.3	-	8900	0.39	✓	✓	✓	-	-	✓
AR08B1**	08B-1	0.500	12.700	7.75	8.51	11.70	1.55	1.55	4.45	16.5	2.0	-	17800	0.70	✓	✓	✓	-	-	✓
AR10B1**	10B-1	0.625	15.875	9.65	10.16	14.60	1.55	1.55	5.08	18.8	2.5	-	22200	0.96	✓	✓	✓	-	-	✓
AR12B1**	12B-1	0.750	19.050	11.68	12.07	16.00	1.81	1.81	5.72	21.9	2.6	-	28900	1.22	✓	✓	✓	-	-	✓
AR16B1**	16B-1	1.000	25.400	17.02	15.88	21.08	4.12	3.10	8.28	34.9	2.2	-	60000	2.80	✓	✓	✓	-	✓	✓
AR20B1**	20B-1	1.250	31.750	19.56	19.05	26.42	4.62	3.61	10.19	39.8	2.7	-	95000	3.85	✓	✓	✓	-	✓	-
AR24B1**	24B-1	1.500	38.100	25.40	25.40	33.40	6.10	5.08	14.63	52.6	6.8	-	160000	7.45	✓	✓	✓	-	✓	-
AR28B1	28B-1	1.750	44.450	30.99	27.94	37.08	7.62	6.35	15.90	64.2	6.8	-	200000	9.35	✓	✓	✓	-	✓	-
AR32B1	32B-1	2.000	50.800	30.99	29.21	42.29	7.11	6.35	17.81	63.4	8.0	-	250000	10.10	✓	✓	✓	-	✓	-
AR40B1	40B-1	2.500	63.500	39.30	39.37	52.96	8.13	8.13	22.89	78.2	9.5	-	355000	16.50	✓	✓	✓	-	✓	-

Европейская (BS) приводная - Двухрядные

		A	A	B	C	D	E	F	G	H2	J	K								
1000004	04	0.236	6.000	2.80	4.00	5.00	0.60	0.60	1.85	7.4	1.0	5.50	6000	0.24	✓	✓	-	✓	-	✓
AR05B2	05B-2	0.315	8.000	3.00	5.00	7.11	0.76	0.76	2.31	14.3	1.5	5.64	7800	0.36	✓	✓	-	✓	-	✓
AR06B2*	06B-2	0.375	9.525	5.72	6.35	8.20	1.29	1.04	3.28	23.0	1.3	10.24	16900	0.78	✓	✓	-	✓	-	✓
AR08B2**	08B-2	0.500	12.700	7.75	8.51	11.70	1.55	1.55	4.45	30.4	2.0	13.92	31100	1.38	✓	✓	-	✓	-	✓
AR10B2**	10B-2	0.625	15.875	9.65	10.16	14.60	1.55	1.55	5.08	35.4	2.5	16.59	44500	1.69	✓	✓	-	✓	-	✓
AR12B2**	12B-2	0.750	19.050	11.68	12.07	16.00	1.81	1.81	5.72	41.4	2.6	19.46	57800	2.42	✓	✓	-	✓	-	✓
AR16B2**	16B-2	1.000	25.400	17.02	15.88	21.08	4.12	3.10	8.28	66.8	2.2	31.88	106000	5.50	✓	✓	-	✓	✓	-
AR20B2	20B-2	1.250	31.750	19.56	19.05	26.42	4.62	3.61	10.19	76.7	2.7	36.45	170000	7.80	✓	✓	-	✓	✓	-
AR24B2	24B-2	1.500	38.100	25.40	25.40	33.40	6.10	5.08	14.63	101.3	6.8	48.36	280000	14.80	✓	✓	✓	-	✓	-
AR28B2	28B-2	1.750	44.450	30.99	27.94	37.08	7.62	6.35	15.90	123.7	6.8	59.56	360000	18.60	✓	✓	✓	-	✓	-
AR32B2	32B-2	2.000	50.800	30.99	29.21	42.29	7.11	6.35	17.81	122.0	8.0	58.55	450000	20.10	✓	✓	✓	-	✓	-
AR40B2	40B-2	2.500	63.500	39.30	39.37	52.96	8.13	8.13	22.89	150.5	9.5	72.29	630000	32.80	✓	✓	✓	-	✓	-

European (BS) Standard - Трехрядные

		A	A	B	C	D	E	F	G	H3	J	K								
AR05B3	05B-3	0.315	8.000	3.00	5.00	7.11	0.76	0.76	2.31	19.9	1.5	5.64	11100	0.54	✓	✓	-	✓	-	✓
AR06B3*	06B-3	0.375	9.525	5.72	6.35	8.20	1.29	1.04	3.28	33.3	1.3	10.24	24900	1.11	✓	✓	-	✓	-	✓
AR08B3	08B-3	0.500	12.700	7.75	8.51	11.70	1.55	1.55	4.45	44.3	2.0	13.92	44500	2.06	✓	✓	-	✓	-	✓
AR10B3	10B-3	0.625	15.875	9.65	10.16	14.60	1.55	1.55	5.08	52.0	2.5	16.59	66700	2.54	✓	✓	-	✓	-	✓
AR12B3	12B-3	0.750	19.050	11.68	12.07	16.00	1.81	1.81	5.72	60.9	2.6	19.46	86700	3.59	✓	✓	-	✓	-	✓
AR16B3	16B-3	1.000	25.400	17.02	15.88	21.08	4.12	3.10	8.28	98.6	2.2	31.88	160000	8.15	✓	✓	-	✓	✓	-
AR20B3	20B-3	1.250	31.750	19.56	19.05	26.42	4.62	3.61	10.19	113.2	2.7	36.45	250000	11.65	✓	✓	-	✓	✓	-
AR24B3	24B-3	1.500	38.100	25.40	25.40	33.40	6.10	5.08	14.63	149.7	6.8	48.36	425000	22.25	✓	✓	✓	-	✓	-
AR28B3	28B-3	1.750	44.450	30.99	27.94	37.08	7.62	6.35	15.90	183.3	6.8	59.56	530000	28.00	✓	✓	✓	-	✓	-
AR32B3	32B-3	2.000	50.800	30.99	29.21	42.29	7.11	6.35	17.81	180.5	8.0	58.55	670000	30.00	✓	✓	✓	-	✓	-
AR40B3	40B-3	2.500	63.500	39.30	39.37	52.96	8.13	8.13	22.89	222.8	9.5	72.29	950000	48.90	✓	✓	✓	-	✓	-

* Только с прямыми пластинами ** Имеются прямые боковые пластины

A&S Roller Chain

ANSI приводная / ISO 606

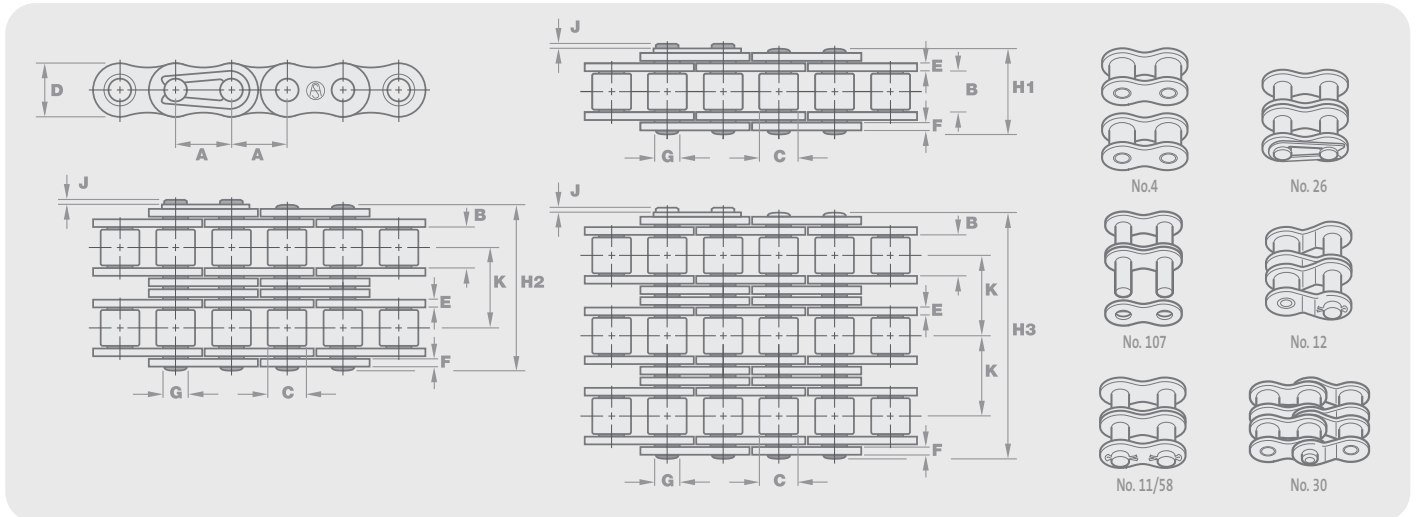

Номер заказа цепи		Технические характеристики (мм)													Соединительные звенья						
Номер цепи по каталогу Ренгольд	Номер ANSI	Шаг (дюйм)	Шаг (мм)	Внутренняя ширина	Диаметр ролика	Высота пластины	Ширина пластины внутр	Ширина пластины наруж	Дам. штифта	Длина штифта	Удлинение соед. звена	Поперечный шаг	Предел прочности на разрыв по ISO606 (Ньютоны)	Вес кг/м	No. 4	No. 107	No. 11	No. 26	No. 58	No. 12	No. 30
				мин	макс	макс	макс	макс	макс	макс	макс	Номинальный	мин								

ANSI приводная - Однорядная

		A	A	B	C	D	E	F	G	H1	J	K									
AR25A1 [◇]	25-1	0.250	6.350	3.10	3.30	5.90	0.76	0.76	2.30	7.9	1.2	-	3500	0.12	✓	✓	-	✓	-	-	✓
AR35A1 [◇]	35-1	0.375	9.525	4.68	5.08	8.60	1.29	1.29	3.59	12.0	1.7	-	7900	0.35	✓	✓	-	✓	-	-	✓
AR40A1	40-1	0.500	12.700	7.85	7.92	11.20	1.55	1.55	3.97	16.4	2.1	-	13900	0.60	✓	✓	-	✓	-	-	✓
AR50A1**	50-1	0.625	15.875	9.40	10.16	14.60	2.04	2.04	5.08	20.4	2.7	-	21800	1.00	✓	✓	✓	✓	-	✓	✓
AR60A1**	60-1	0.750	19.050	12.57	11.91	17.50	2.45	2.45	5.94	25.3	2.6	-	31300	1.47	✓	✓	✓	✓	-	✓	✓
AR80A1	80-1	1.000	25.400	15.75	15.88	24.13	3.25	3.25	7.94	32.7	3.0	-	55600	2.80	✓	✓	✓	-	✓	✓	-
AR100A1	100-1	1.250	31.750	18.90	19.05	30.17	4.06	4.06	9.54	39.7	4.2	-	87000	4.20	✓	✓	✓	-	✓	✓	-
AR120A1	120-1	1.500	38.100	25.23	22.23	36.20	4.80	4.80	11.11	49.3	5.3	-	125000	5.70	✓	✓	✓	-	✓	✓	-
AR140A1	140-1	1.750	44.450	25.23	25.40	42.23	5.61	5.61	12.71	52.9	5.2	-	170000	7.80	✓	✓	✓	-	✓	✓	-
AR160A1	160-1	2.000	50.800	31.55	28.58	48.26	6.35	6.35	14.29	63.1	6.5	-	223000	10.40	✓	✓	✓	-	✓	✓	-
AR200A1	200-1	2.500	63.500	37.85	39.67	60.33	8.13	8.13	19.85	76.9	9.0	-	347000	17.30	✓	✓	✓	-	✓	✓	-

ANSI приводная - Двухрядные

		A	A	B	C	D	E	F	G	H2	J	K									
AR25A2 [◇]	25-2	0.250	6.350	3.10	3.30	5.90	0.76	0.76	2.30	14.2	1.2	6.40	7000	0.26	✓	✓	-	✓	-	-	✓
AR35A2 [◇]	35-2	0.375	9.525	4.68	5.08	8.60	1.29	1.29	3.59	22.2	1.7	10.13	15800	0.62	✓	✓	-	✓	-	-	✓
AR40A2	40-2	0.500	12.700	7.85	7.92	11.20	1.55	1.55	3.97	30.8	2.1	14.38	27800	1.20	✓	✓	-	✓	-	-	✓
AR50A2	50-2	0.625	15.875	9.40	10.16	14.60	2.04	2.04	5.08	38.4	2.7	18.11	43600	1.98	✓	✓	✓	✓	-	✓	✓
AR60A2	60-2	0.750	19.050	12.57	11.91	17.50	2.45	2.45	5.94	48.1	2.6	22.78	62600	2.91	✓	✓	✓	✓	-	✓	✓
AR80A2	80-2	1.000	25.400	15.75	15.88	24.13	3.25	3.25	7.94	61.9	3.0	29.29	111200	5.50	✓	✓	✓	-	✓	✓	-
AR100A2	100-2	1.250	31.750	18.90	19.05	30.17	4.06	4.06	9.54	75.4	4.2	35.76	174000	8.40	✓	✓	✓	-	✓	✓	-
AR120A2	120-2	1.500	38.100	25.23	22.23	36.20	4.80	4.80	11.11	94.7	5.3	45.44	250000	11.00	✓	✓	✓	-	✓	✓	-
AR140A2	140-2	1.750	44.450	25.23	25.40	42.23	5.61	5.61	12.71	101.8	5.2	48.87	340000	15.50	✓	✓	✓	-	✓	✓	-
AR160A2	160-2	2.000	50.800	31.55	28.58	48.26	6.35	6.35	14.29	121.6	6.5	58.55	446000	20.60	✓	✓	✓	-	✓	✓	-

ANSI приводная - Трехрядные

		A	A	B	C	D	E	F	G	H3	J	K									
AR25A3 [◇]	25-3	0.250	6.350	3.10	3.30	5.90	0.76	0.76	2.30	20.8	1.2	6.40	10500	0.39	✓	✓	-	✓	-	-	✓
AR35A3 [◇]	35-3	0.375	9.525	4.68	5.08	8.60	1.29	1.29	3.59	32.2	1.7	10.13	23700	0.93	✓	✓	-	✓	-	-	✓
AR40A3	40-3	0.500	12.700	7.85	7.92	11.20	1.55	1.55	3.97	45.1	2.1	14.38	41700	1.80	✓	✓	-	✓	-	-	✓
AR50A3	50-3	0.625	15.875	9.40	10.16	14.60	2.04	2.04	5.08	56.5	2.7	18.11	65400	2.96	✓	✓	✓	✓	-	✓	✓
AR60A3	60-3	0.750	19.050	12.57	11.91	17.50	2.45	2.45	5.94	70.9	2.6	22.78	93900	4.38	✓	✓	✓	✓	-	✓	✓
AR80A3	80-3	1.000	25.400	15.75	15.88	24.13	3.25	3.25	7.94	91.2	3.0	29.29	166800	8.30	✓	✓	✓	-	-	✓	-
AR100A3	100-3	1.250	31.750	18.90	19.05	30.17	4.06	4.06	9.54	111.2	4.2	35.76	261000	12.60	✓	✓	✓	-	-	✓	-
AR120A3	120-3	1.500	38.100	25.23	22.23	36.20	4.80	4.80	11.11	140.2	5.3	45.44	375000	16.70	✓	✓	✓	-	-	✓	-
AR140A3	140-3	1.750	44.450	25.23	25.40	42.23	5.61	5.61	12.71	150.7	5.2	48.87	510000	23.10	✓	✓	✓	-	-	✓	-
AR160A3	160-3	2.000	50.800	31.55	28.58	48.26	6.35	6.35	14.29	180.2	6.5	58.55	669000	31.00	✓	✓	✓	-	-	✓	-

[◇] Втулочные цепи ** Имеются прямые боковые пластины

Цепь Renold ANSI Xtra

RENOLD ANSI XTRA...

Сверхударостойкие
штифты



Стойкость к ударным
нагрузкам



Стойкость к усталостным
нагрузкам



Высокие нагрузки

Сверхобработка - упрочняющая
дробеструйная обработка и
пробивка отверстий шарами
Сверхнадежность -
посадка с натягом

Сверхкруглые компоненты
с бесшовными роликами/
втулками

Сверхтолстые пластины
- стойкость к высоким
нагрузкам

... THE HEAVY DUTY CHAIN

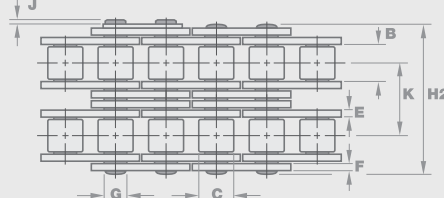
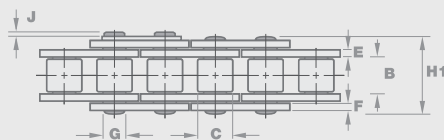
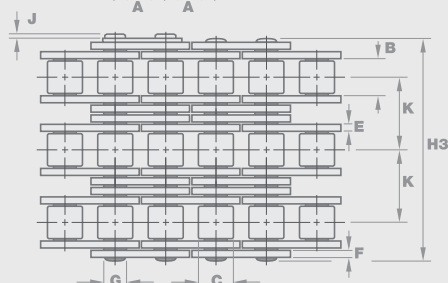
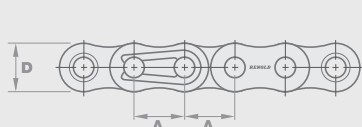

No. 4



No. 11/58



No. 107



No. 26

Описание продукции

Цепь RENOLD ANSI XTRA имеет обычные для цепей Ренольд конструктивные особенности, обеспечивающие улучшение ее рабочих характеристик, в частности бесшовные втулки, отверстия в пластинах, пробитые твердыми шарами, пластины, упрочненные дробеструйной обработкой, а также оптимизированная посадка с натягом. Дополнительные конструктивные особенности цепей этого типа:

- Утолщенные боковые пластины (обозначение "H"). Эти пластины приблизительно на 20% толще стандартных пластин цепи ANSI
- Полностью закаленные штифты (обозначение "V")

Размеры элементов, взаимодействующих с зубчатыми колесами, цепи ANSI XTRA не отличаются от размеров наших однорядных цепей ANSI, поэтому они нормально работают со стандартными звездочками. В связи с увеличенным поперечным шагом двух- и трехрядных цепей с утолщенными боковыми пластинами (типа H или HV) для них требуются специальные звездочки. Краткие характеристики этой номенклатуры:

Номенклатура H - Идентична стандартной цепи ANSI за исключением общей ширины. Утолщенные пластины обеспечивают этой цепи великолепную стойкость к тяжелым нагрузкам и способствуют гашению ударных нагрузок. Для двух- и трехрядных цепей необходимы звездочки с увеличенным поперечным шагом зубьев.

Номенклатура V - Идентична стандартной цепи ANSI, но имеет увеличенную прочность на разрыв и великолепное сопротивление ударным нагрузкам.

Номенклатура HV - Сочетает преимущества цепей "H" и "V", великолепная стойкость к тяжелым и ударным нагрузкам.

Срок службы может быть дополнительно увеличен за счет закалки зубьев звездочек привода. Цепи "H" и "HV" имеют увеличенную усталостную выносливость, поэтому использование соединений со смещением и подвижной посадкой, имеющих пониженную усталостную выносливость, не рекомендуется.

Далее изложены простые рекомендации по выбору цепи в соответствии с эксплуатационными условиями.

Тип цепи	Прочность	Износ	Тяжелые нагрузки	Ударные нагрузки	Высокие скорости
Стандарт ANSI XTRA H Ассортимент XTRA V Ассортимент XTRA HV Ассортимент	Хорошая Хорошая Отличная Отличная	Отличная Отличная Хорошая Хорошая	Хорошая Отличная Хорошая Отличная	Хорошая Хорошая Отличная Отличная	Отличная Непригодна Хорошая Непригодна

Цепь Renold ANSI Xtra

Роликовая цепь ANSI XTRA предназначена для крайне тяжелых эксплуатационных условий, например при частом воздействии импульсных или тяжелых нагрузок или неблагоприятных окружающих условиях - при шахтной или

карьерной добыче полезных ископаемых, бурении скальной породы, в лесной и строительной промышленности. Эта цепь взаимозаменяема с нашими стандартными цепями номенклатуры ANSI, ее можно

использовать для улучшения работы действующих установок/оборудования при условии обычной предварительно проверки расчетом и проверки монтажных требований. Можно заказать вариант Multiplex этой цепи.

Номер заказа цепи		Технические характеристики (mm)													Соединительные звенья			
Номер цепи по каталогу Renold	Номер ANSI	Шаг (дюйм)	Шаг (mm)	Внутренняя ширина	Диаметр ролика	Высота пластины	Ширина пластины внутр	Ширина пластины наружн	Дам. штифта	Длина штифта	Удлинение соед. звена	Поперечный шаг	Предел прочности на разрыв по ISO606 (Ньютон)	Вес кг/м	No. 4	No. 107	No. 11	No. 58

ANSI Xtra - simple and Многорядные

		A	A	B	C	D	E	F	G	H1	J	K						
60HR	60H-1	0.750	19.050	12.570	11.910	17.500	3.170	3.170	5.940	28.600	4.600	-	31300	1.800	✓	✓	-	✓
60H-2R	60H-2	0.750	19.050	12.570	11.910	17.500	3.170	3.170	5.940	57.000	4.600	26.110	62600	3.600	✓	✓	-	✓
60H-3R	60H-3	0.750	19.050	12.570	11.910	17.500	3.170	3.170	5.940	83.100	4.600	26.110	93900	5.400	✓	✓	-	✓
60HVR	60HV-1	0.750	19.050	12.570	11.910	17.500	3.170	3.170	5.940	28.600	4.600	-	55000	1.800	✓	✓	-	✓
60HV-2R	60HV-2	0.750	19.050	12.570	11.910	17.500	3.170	3.170	5.940	57.000	4.600	26.110	110000	3.500	✓	✓	-	✓
60HV-3R	60HV-3	0.750	19.050	12.570	11.910	17.500	3.170	3.170	5.940	83.100	4.600	26.110	165000	5.300	✓	✓	-	✓
80HR	80H-1	1.000	25.400	15.750	15.880	24.050	4.060	4.060	7.940	37.000	5.400	-	55600	3.300	✓	✓	-	✓
80H-2R	80H-2	1.000	25.400	15.750	15.880	24.050	4.060	4.060	7.940	68.700	5.400	32.590	112200	6.600	✓	✓	-	✓
80H-3R	80H-3	1.000	25.400	15.750	15.880	24.050	4.060	4.060	7.940	101.300	5.400	32.590	166800	9.900	✓	✓	-	✓
80VR	80V-1	1.000	25.400	15.750	15.880	24.050	3.250	3.250	7.940	33.500	5.400	-	75000	2.800	✓	✓	✓	✓
80V-2R	80V-2	1.000	25.400	15.750	15.880	24.050	3.250	3.250	7.940	62.700	5.400	29.290	150000	5.500	✓	✓	✓	✓
80V-3R	80V-3	1.000	25.400	15.750	15.880	24.050	3.250	3.250	7.940	91.900	5.400	29.290	225000	8.300	✓	✓	✓	✓
80HVR	80HV-1	1.000	25.400	15.750	15.880	24.050	4.060	4.060	7.940	37.000	5.400	-	87000	3.300	✓	✓	-	✓
80HV-2R	80HV-2	1.000	25.400	15.750	15.880	24.050	4.060	4.060	7.940	69.000	5.400	32.590	174000	6.600	✓	✓	-	✓
80HV-3R	80HV-3	1.000	25.400	15.750	15.880	24.050	4.060	4.060	7.940	102.000	5.400	32.590	261000	9.900	✓	✓	-	✓
100HR	100H-1	1.250	31.750	18.900	19.050	29.970	4.800	4.800	9.540	44.100	6.100	-	87000	4.800	✓	✓	-	✓
100H-2R	100H-2	1.250	31.750	18.900	19.050	29.970	4.800	4.800	9.540	83.200	6.100	39.090	174000	10.300	✓	✓	-	✓
100H-3R	100H-3	1.250	31.750	18.900	19.050	29.970	4.800	4.800	9.540	122.300	6.100	39.090	261000	15.500	✓	✓	-	✓
100VR	100V-1	1.250	31.750	18.900	19.050	29.970	4.060	4.060	9.540	41.100	6.100	-	122000	4.200	✓	✓	✓	✓
100HVR	100HV-1	1.250	31.750	18.900	19.050	29.970	4.800	4.800	9.540	44.100	6.100	-	133450	4.800	✓	✓	-	✓
100HV-2R	100HV-2	1.250	31.750	18.900	19.050	29.970	4.800	4.800	9.540	83.200	6.100	39.090	266900	10.300	✓	✓	-	✓
100HV-3R	100HV-3	1.250	31.750	18.900	19.050	29.970	4.800	4.800	9.540	122.300	6.100	39.090	400350	15.450	✓	✓	-	✓
120HR	120H-1	1.500	38.100	25.230	22.230	35.890	5.610	5.610	11.110	52.5300	6.600	-	125000	6.300	✓	✓	-	✓
120H-2R	120H-2	1.500	38.100	25.230	22.230	35.890	5.610	5.610	11.110	105.000	6.600	48.870	250000	12.600	✓	✓	-	✓
120H-3R	120H-3	1.500	38.100	25.230	22.230	35.890	5.610	5.610	11.110	158.000	6.600	48.870	375000	18.800	✓	✓	-	✓
120VR	120V-1	1.500	38.100	25.230	22.230	35.890	4.800	4.800	11.110	50.800	6.600	-	169000	5.700	✓	✓	✓	✓
120V-2R	120V-2	1.500	38.100	25.230	22.230	35.890	4.800	4.800	11.110	96.300	6.600	45.440	338000	11.000	✓	✓	✓	✓
120V-3R	120V-3	1.500	38.100	25.230	22.230	35.890	4.800	4.800	11.110	141.700	6.600	45.440	507000	16.700	✓	✓	✓	✓
120HVR	120HV-1	1.500	38.100	25.230	22.230	35.890	5.610	5.610	11.110	52.500	6.600	-	182400	6.300	✓	✓	-	✓
120HV-2R	120HV-2	1.500	38.100	25.230	22.230	35.890	5.610	5.610	11.110	52.500	6.600	48.870	364800	6.300	✓	✓	-	✓
120HV-3R	120HV-3	1.500	38.100	25.230	22.230	35.890	5.610	5.610	11.110	158.000	6.600	48.870	400350	18.800	✓	✓	-	✓
140HR	140H-1	1.750	44.450	25.230	25.400	41.810	6.350	6.350	12.710	57.900	7.400	-	170000	8.600	✓	✓	-	✓
140H-2R	140H-2	1.750	44.450	25.230	25.400	41.810	6.350	6.350	12.710	106.900	7.400	52.200	340000	16.700	✓	✓	-	✓
140H-3R	140H-3	1.750	44.450	25.230	25.400	41.810	6.350	6.350	12.710	160.400	7.400	52.200	510000	25.100	✓	✓	-	✓
140VR	140V-1	1.750	44.450	25.230	25.400	41.810	5.610	5.610	12.710	54.900	7.400	-	235000	7.800	✓	✓	✓	✓
140V-2R	140V-2	1.750	44.450	25.230	25.400	41.810	5.610	5.610	12.710	103.600	7.400	48.870	470000	15.500	✓	✓	✓	✓
140V-3R	140V-3	1.750	44.450	25.230	25.400	41.810	5.610	5.610	12.710	152.400	7.400	48.870	705000	23.100	✓	✓	✓	✓
140HVR	140HV-1	1.750	44.450	25.230	25.400	41.810	6.350	6.350	12.710	57.900	7.400	-	258000	8.600	✓	✓	-	✓
140HV-2R	140HV-2	1.750	44.450	25.230	25.400	41.810	6.350	6.350	12.710	106.900	7.400	52.200	516000	16.740	✓	✓	-	✓
140HV-3R	140HV-3	1.750	44.450	25.230	25.400	41.810	6.350	6.350	12.710	160.400	7.400	52.200	774000	25.100	✓	✓	-	✓
160HR	160H-1	2.000	50.800	31.550	28.580	47.730	7.110	7.110	14.290	68.500	7.900	-	223000	11.200	✓	✓	-	✓
160H-2R	160H-2	2.000	50.800	31.550	28.580	47.730	7.110	7.110	14.290	130.400	7.900	61.900	446000	23.500	✓	✓	-	✓
160H-3R	160H-3	2.000	50.800	31.550	28.580	47.730	7.110	7.110	14.290	182.900	7.900	61.900	669000	35.200	✓	✓	-	✓
160VR	160V-1	2.000	50.800	31.550	28.580	47.730	6.350	6.350	14.290	65.500	7.900	-	289000	10.400	✓	✓	✓	✓
160HVR	160HV-1	2.000	50.800	31.550	28.580	47.730	7.110	7.110	14.290	68.500	7.900	-	311400	11.200	✓	✓	-	✓
160HV-2R	160HV-2	2.000	50.800	31.550	28.580	47.730	7.110	7.110	14.290	130.400	7.900	61.900	622800	23.500	✓	✓	-	✓
160HV-3R	160HV-3	2.000	50.800	31.550	28.580	47.730	7.110	7.110	14.290	182.900	7.900	61.900	934250	35.200	✓	✓	-	✓
180HR	180H-1	2.250	57.150	35.480	35.710	53.510	8.130	8.130	17.460	73.900	9.100	-	281000	15.200	✓	✓	-	✓
180H-2R	180H-2	2.250	57.150	35.480	35.710	53.510	8.130	8.130	17.460	140.800	9.100	65.840	562000	30.400	✓	✓	-	✓
180H-3R	180H-3	2.250	57.150	35.480	35.710	53.510	8.130	8.130	17.460	206.000	9.100	65.840	843000	45.600	✓	✓	-	✓
180VR	180V-1	2.250	57.150	35.480	35.710	53.510	7.110	7.110	17.460	73.900	9.100	-	382500	13.940	✓	✓	✓	✓
180HVR	180HV-1	2.250	57.150	35.480	35.710	53.510	8.130	8.130	17.460	73.900	9.100	-	422500	15.200	✓	✓	-	✓
180HV-2R	180HV-2	2.250	57.150	35.480	35.710	53.510	8.130	8.130	17.460	140.800	9.100	65.840	845000	30.400	✓	✓	-	✓
180HV-3R	180HV-3	2.250	57.150	35.480	35.710	53.510	8.130	8.130	17.460	206.000	9.100	65.840	1267500	45.600	✓	✓	-	✓
200HR	200H-1	2.500	63.500	37.850	39.670	59.560	9.650	9.650	19.850	86.400	10.200	-	347000	19.500	✓	✓	-	✓
200H-2R	200H-2	2.500	63.500	37.850	39.670	59.560	9.650	9.650	19.850	164.700	10.200	78.310	694000	39.000	✓	✓	-	✓
200H-3R	200H-3	2.500	63.500	37.850	39.670	59.560	9.650	9.650	19.850	243.000	10.200	78.310	1041000	57.700	✓	✓	-	✓
200VR	200V-1	2.500	63.500	37.850	39.670	59.560	8.130	8.130	19.850	80.300	10.200	-	445000	17.300	✓	✓	✓	✓
200HVR	200HV-1	2.500	63.500	37.850	39.670	59.560	9.650	9.650	19.850	86.400	10.200	-	600500	19.500	✓	✓	-	✓
200HV-2R	200HV-2	2.500	63.500	37.850	39.670	59.560	9.650	9.650	19.850	164.700	10.200	78.310	1201000	39.000	✓	✓	-	✓
200HV-3R	200HV-3	2.500	63.500	37.850	39.670	59.560	9.650	9.650	19.850	243.000	10.200	78.310	1801500	57.700	✓	✓	-	

Renold Многорядные ANSI Стандарт

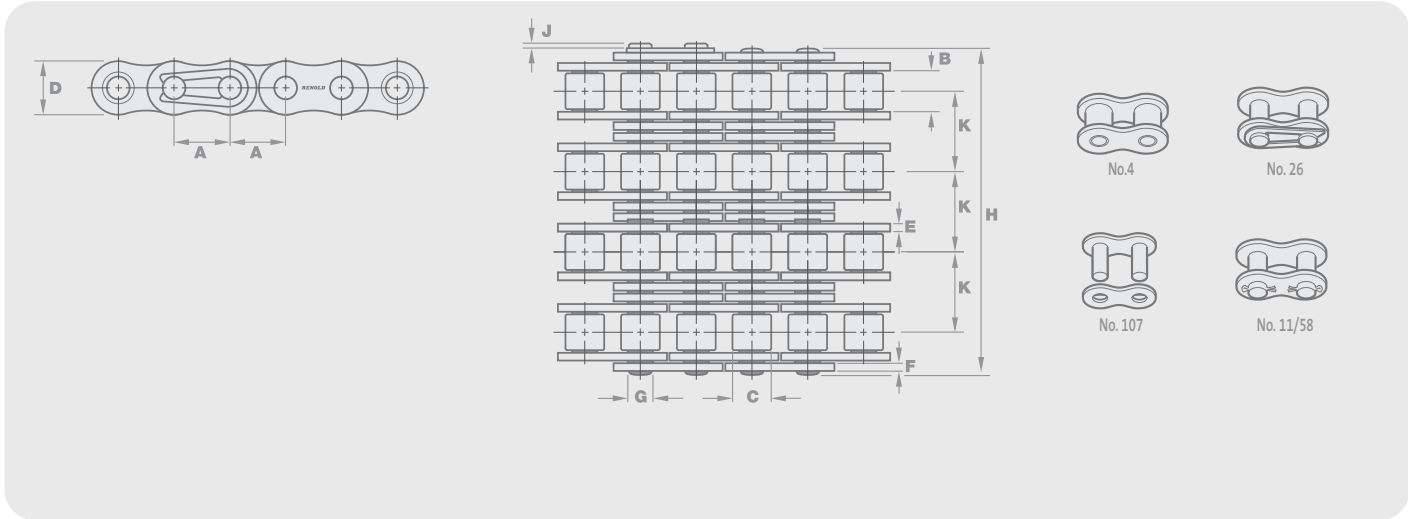

Номер заказа цепи			Технические характеристики (mm)													Соединительные звенья			
Номер цепи по каталогу Ренольд	Номер ISO	Номер ANSI	Шаг (дюйм)	Шаг (mm)	Внутренняя ширина	Диаметр ролика	Высота пластины	Ширина пластины внутр	Ширина пластины наружн	Дам. штифта	Длина штифта	Удлинение соед. звена	Поперечный шаг	Предел прочности на разрыв по ISO606 (Ньютоны)	Вес кг/м	No. 4	No. 107	No. 11/58	No. 26

ANSI приводная - Многорядные

			A	A	B	C	D	E	F	G	H1	J	K						
40-4R	08A-4	40-4	0.500	12.700	7.85	7.92	11.15	1.55	1.55	3.98	59.7	3.9	14.38	67600	2.50	✓	✓	✓	✓
50-4R	10A-4	50-4	0.625	15.875	9.40	10.16	14.55	2.03	2.03	5.07	75.2	4.1	18.11	111200	4.20	✓	✓	✓	-
50-5R	10A-5	50-5	0.625	15.875	9.40	10.16	14.55	2.03	2.03	5.07	93.3	4.1	18.11	139000	5.25	✓	✓	✓	-
50-6R	10A-6	50-6	0.625	15.875	9.40	10.16	14.55	2.03	2.03	5.07	111.3	4.1	18.11	166800	6.30	✓	✓	✓	-
60-4R	12A-4	60-4	0.750	19.050	12.57	11.91	17.45	2.39	2.39	5.96	94.3	4.6	22.78	151250	6.20	✓	✓	✓	-
60-5R	12A-5	60-5	0.750	19.050	12.57	11.91	17.45	2.39	2.39	5.96	116.9	4.6	22.78	190000	7.75	✓	✓	✓	-
60-6R	12A-6	60-6	0.750	19.050	12.57	11.91	17.45	2.39	2.39	5.96	139.7	4.6	22.78	226800	9.30	✓	✓	✓	-
80-4R	16A-4	80-4	1.000	25.400	15.38	15.75	24.05	3.25	3.25	7.93	120.7	5.4	29.29	258000	11.20	✓	✓	✓	-
80-5R	16A-5	80-5	1.000	25.400	15.38	15.75	24.05	3.25	3.25	7.93	149.9	5.4	29.29	322500	14.00	✓	✓	✓	-
80-6R	16A-6	80-6	1.000	25.400	15.38	15.75	24.05	3.25	3.25	7.93	179.4	5.4	29.29	387000	16.80	✓	✓	✓	-
80-8R	16A-8	80-8	1.000	25.400	15.38	15.75	24.05	3.25	3.25	7.93	237.8	5.4	29.29	516000	22.40	✓	✓	✓	-
100-4R	20A-4	100-4	1.250	31.750	19.05	19.05	29.97	4.06	4.06	9.54	147.1	6.1	35.76	418150	16.80	✓	✓	✓	-
100-5R	20A-5	100-5	1.250	31.750	19.05	19.05	29.97	4.06	4.06	9.54	182.9	6.1	35.76	522600	21.00	✓	✓	✓	-
100-6R	20A-6	100-6	1.250	31.750	19.05	19.05	29.97	4.06	4.06	9.54	218.7	6.1	35.76	627200	25.20	✓	✓	✓	-
120-4R	24A-4	120-4	1.500	38.100	25.68	22.23	35.89	4.80	4.80	11.11	185.7	6.6	45.44	570000	22.92	✓	✓	✓	-
120-5R	24A-5	120-5	1.500	38.100	25.68	22.23	35.89	4.80	4.80	11.11	231.2	6.6	45.44	711700	27.96	✓	✓	✓	-
120-6R	24A-6	120-6	1.500	38.100	25.68	22.23	35.89	4.80	4.80	11.11	276.6	6.6	45.44	854000	33.50	✓	✓	✓	-
120-8R	24A-8	120-8	1.500	38.100	25.68	22.23	35.89	4.80	4.80	11.11	367.6	6.6	45.44	1138000	44.65	✓	✓	✓	-
140-4R	28A-4	140-4	1.750	44.450	25.73	25.40	41.81	5.61	5.61	12.64	199.7	7.4	48.87	765000	30.21	✓	✓	✓	-
140-5R	28A-5	140-5	1.750	44.450	25.73	25.40	41.81	5.61	5.61	12.64	248.4	7.4	48.87	956400	37.72	✓	✓	✓	-
140-6R	28A-6	140-6	1.750	44.450	25.73	25.40	41.81	5.61	5.61	12.64	297.5	7.4	48.87	1147680	45.24	✓	✓	✓	-
160-4R	32A-4	160-4	2.000	50.800	32.13	28.58	47.73	6.35	6.35	14.29	238.8	7.9	58.55	978600	38.90	✓	✓	✓	-
200-4R	40A-4	200-4	2.500	63.500	38.15	39.67	59.56	8.13	8.13	19.81	291.6	10.2	71.55	1690000	68.24	✓	✓	✓	-

Detachable Cottered Chain - See Oilfield Chain page 126 - 127

Connecting links

Note: No.12 Crank links - please consult Renold.

Пластина прямой формы

ISO 606

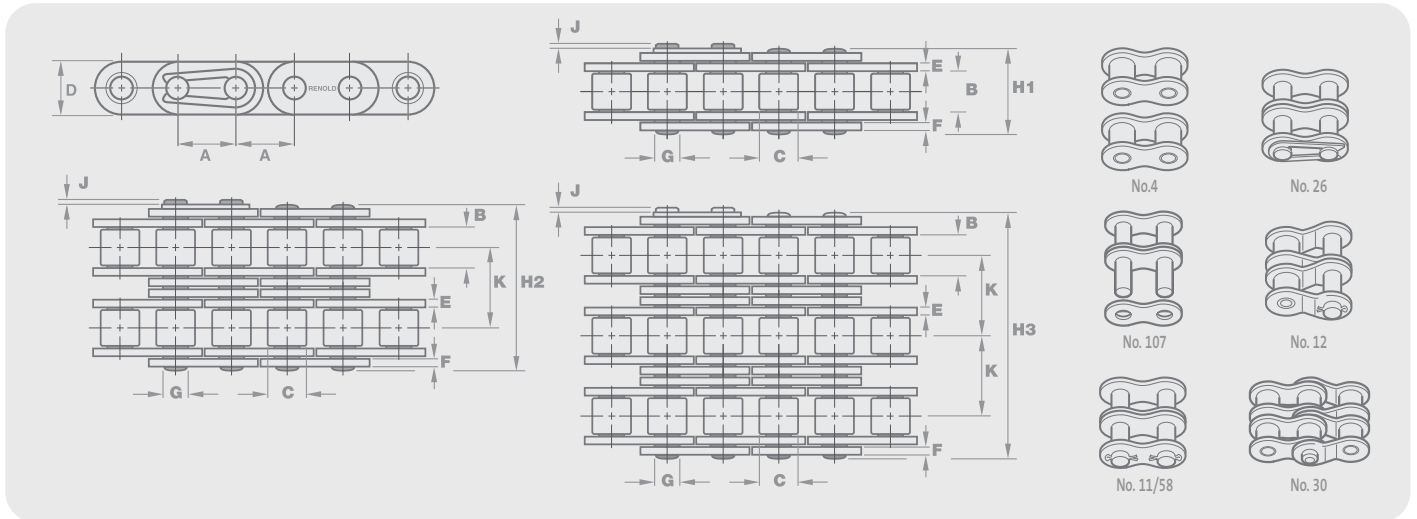

Номер заказа цепи		Технические характеристики (мм)													Соединительные звенья						
Номер цепи по каталогу Ренولد	Номер ANSI	Шаг (дюйм)	Шаг (мм)	Внутренняя ширина	Диаметр ролика	Высота пластины	Ширина пластины внутри	Ширина пластины наружн	Дам. штифта	Длина штифта	Удлинение соед. звена	Поперечный шаг	Предел прочности на разрыв по ISO606 (Ньютоны)	Вес кг/м	No. 4	No. 107	No. 11	No. 26	No. 58	No. 12	No. 30

Однорядная

		A	A	B	C	D	E	F	G	H1	J	K										
110047	08B-1	0.500	12.70	7.75	8.51	11.81	1.55	1.55	4.45	17.0	3.9	-	17800	0.70	✓	✓	✓	✓	✓	✓	✓	✓
110057	10B-1	0.625	15.88	9.65	10.16	14.70	1.55	1.55	5.08	19.6	4.1	-	22200	0.92	✓	✓	✓	✓	✓	✓	✓	✓
110067	12B-1	0.750	19.05	11.68	12.07	15.93	1.80	1.80	5.72	22.7	4.6	-	28900	1.20	✓	✓	✓	✓	✓	✓	✓	✓
110080	16B-1	1.000	25.40	17.02	15.88	24.06	4.12	3.10	8.28	36.1	5.4	-	60000	3.45	✓	✓	-	✓	-	-	-	-
110120	24B-1	1.500	38.10	25.40	25.40	35.75	6.10	5.08	14.63	53.4	6.6	-	160000	7.45	✓	✓	-	✓	-	-	-	-
110140	28B-1	1.750	44.45	30.99	27.94	41.68	7.62	6.35	15.90	65.1	7.4	-	200000	9.35	✓	✓	-	✓	-	-	-	-
110160	32B-1	2.000	50.80	30.99	29.21	47.60	7.11	6.35	17.81	67.4	7.9	-	250000	10.10	✓	✓	-	✓	-	-	-	-

Двухрядные

		A	A	B	C	D	E	F	G	H2	J	K											
114047	08B-2	0.500	12.70	7.75	8.51	11.81	1.55	1.55	4.45	31.0	3.9	13.92	31000	1.38	✓	✓	✓	✓	✓	✓	✓	✓	✓
114057	10B-2	0.625	15.88	9.65	10.16	14.70	1.55	1.55	5.08	36.2	4.1	16.59	44500	1.80	✓	✓	✓	✓	✓	✓	✓	✓	✓
114067	12B-2	0.750	19.05	11.68	12.07	15.93	1.80	1.80	5.72	42.2	4.6	19.46	57800	2.40	✓	✓	✓	✓	✓	✓	✓	✓	✓
114080	16B-2	1.000	25.40	17.02	15.88	21.08	4.12	3.10	8.28	68.0	5.4	31.88	106000	5.50	✓	✓	-	✓	-	-	-	-	-
114120	24B-2	1.500	38.10	25.40	25.40	35.75	6.10	5.08	14.63	101.8	6.6	48.36	280000	14.80	✓	✓	-	✓	-	-	-	-	-

Трёхрядные

		A	A	B	C	D	E	F	G	H3	J	K											
116048	08B-3	0.500	12.70	7.75	8.51	11.81	1.55	1.55	4.45	44.9	3.9	13.92	445000	2.06	✓	✓	✓	✓	✓	✓	✓	✓	✓
116080	16B-3	1.000	25.40	17.02	15.88	24.06	4.12	3.10	8.28	99.9	5.4	31.88	160000	10.12	✓	✓	-	✓	-	-	-	-	-

Цепи с изогнутыми пластинами

Европейская (BS) приводная

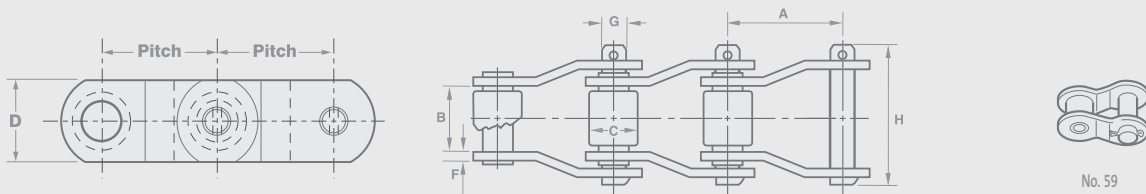

Номер заказа цепи		Технические характеристики (мм)										Соеди звенья	
Номер цепи по каталогу Ренольд	Номер API	Шаг (дюйм)	Шаг (мм)	Внутренняя ширина	Диаметр ролика	Высота пластины	Ширина пластины	Дам. штифта	Длина штифта	Предел прочности на разрыв по ISO606 (Ньютон)	Вес кг/м	No.	
				мин	макс	макс	макс	макс	макс	мин			

Цепи с изогнутыми пластинами

		A	A	B	C	D	F	G	H			
181046	-	3.067	77.900	39.850	41.400	46.630	10.920	18.550	104.390	409000	18.300	✓
187050	API3	3.075	78.100	38.280	31.800	40.160	9.780	16.540	96.770	320285	12.500	✓
184051	API4	4.063	103.200	49.380	44.500	58.290	12.950	22.340	127.510	667260	23.900	✓
180847	-	5.000	127.000	70.030	63.500	88.900	16.130	31.760	161.290	1380000	52.000	✓

Номер заказа цепи		Технические характеристики (мм)									
Номер цепи по каталогу Ренольд	Шаг (дюйм)	Шаг (мм)	Диаметр ролика	Высота пластины	Ширина пластины	Дам. штифта	Длина штифта	Предел прочности на разрыв по ISO606 (Ньютон)	Вес кг/м		
			макс	макс	макс	макс	макс	мин			

Цепи с изогнутыми пластинами

	A	A	C	F		G	H		
IS2065	2.000	50.800	28.575	7.938	39.243	15.062	73.819	65,000	11.307
JS882	2.069	52.553	22.225	6.350	28.575	11.113	62.706	26,000	5.356
JS1031	3.075	78.105	31.750	7.938	38.100	15.875	83.344	48,000	10.861
JS3075	3.075	78.105	31.750	9.525	42.863	16.434	89.694	75,000	13.390
JS3011	3.067	77.902	41.275	9.525	57.150	19.050	89.694	110,000	19.490
JS3514	3.500	88.900	44.450	12.700	57.150	22.250	102.394	140,000	25.739
JS4014	4.063	103.200	44.450	12.700	57.150	22.250	111.919	140,000	22.912
JS4106	4.063	103.200	44.450	12.700	57.150	22.250	111.919	70,000	23.207
JS1245A	4.073	103.454	45.244	14.288	60.325	23.800	121.444	170,000	27.822
IS4121	4.090	103.886	47.625	14.288	69.850	25.349	118.269	210,000	35.707
IS4522	4.500	114.300	57.150	14.288	76.200	27.915	125.413	220,000	37.195
JS5031	5.000	127.000	63.500	15.875	88.900	31.750	146.844	280,000	53.561
1605AAA	5.000	127.000	63.500	19.050	88.900	34.925	161.925	350,000	64.720
JS6042	6.000	152.400	76.200	19.050	101.600	38.100	174.625	420,000	69.034



Цепь с полыми штифтами

Европейская (BS) приводная / ANSI приводная

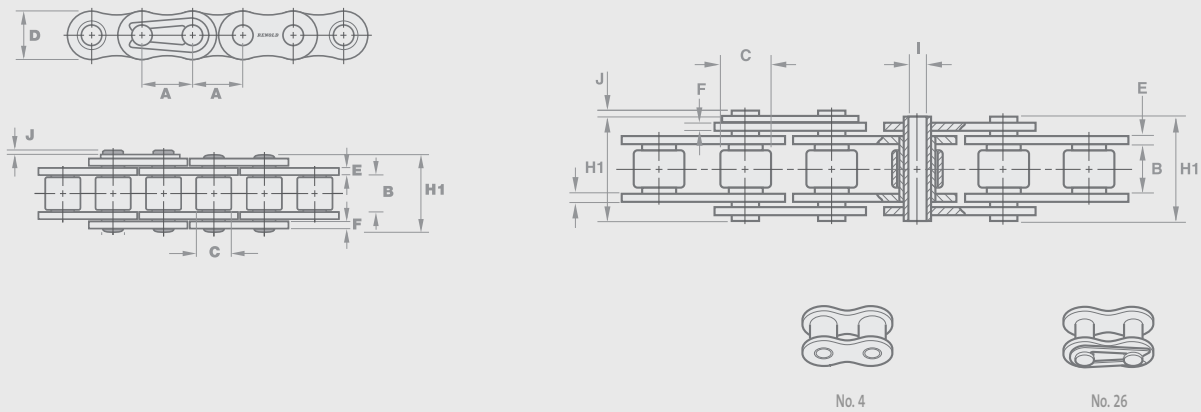

Номер заказа цепи		Технические характеристики (mm)													Соеди звенья	
Номер цепи по каталогу Ренولد	Номер ANSI	Шаг (дюйм)	Шаг (mm)	Внутренняя ширина	Диаметр ролика	Высота пластины	Ширина пластины внутр	Ширина пластины наруж	Выс штифта	Длина штифта	Удлинение соед. звена	Поперечный шаг	Предел прочности на разрыв по ISO606 (Ньютоны)	Вес кг/м	No. 4	No. 26

Европейская (BS) приводная - Однорядная втулочная цепь

		A	A	B	C	D	E	F	I	H1	J	K				
1204387	-	0.500	12.70	7.75	8.51	12.1	1.51	1.51	4.50	16.5	1.1	-	12000	0.66	✓	✓
1204989	-	1.000	25.40	12.70	15.88	23.0	3.00	3.00	6.00	30.8	1.3	-	70000	2.22	✓	✓
1203629	-	1.000	25.40	12.70	15.88	23.0	3.00	3.00	7.05	30.8	1.3	-	40000	2.20	✓	✓
1000947	-	1.968	50.00	10.00	30.00	27.5	3.00	3.00	8.20	26.0	4.0	-	60000	2.20	✓	✓
1000884	-	2.000	50.80	10.00	30.00	25.5	3.00	3.00	8.20	26.0	4.0	-	60000	2.10	✓	✓
1000948	-	3.937	100.00	10.00	30.00	25.5	3.00	3.00	8.20	26.0	4.0	-	60000	1.50	✓	✓

Европейская (BS) приводная - Однорядная нержавеющая цепь

		A	A	B	C	D	E	F	G	H1	J	K				
1206742	-	0.500	12.70	7.75	8.51	12.5	1.51	1.51	4.58	16.5	1.1	-	10500	0.61	✓	✓

ANSI приводная - Однорядная втулочная цепь

		A	A	B	C	D	E	F	G	H1	J	K				
50HP-1	-	0.625	15.88	9.40	10.16	15.1	2.00	2.00	5.10	20.4	1.0	-	18000	1.05	✓	✓
60HP-1	-	0.750	19.05	12.70	11.91	17.5	2.40	2.40	6.00	25.3	1.3	-	28500	1.39	✓	✓
80HP-1	-	1.000	25.40	15.88	15.88	25.0	2.70	3.70	9.50	34.0	5.1	-	60000	2.20	✓	✓

Длиннозвененная цепь

ISO 1275 / ANSI B29.00

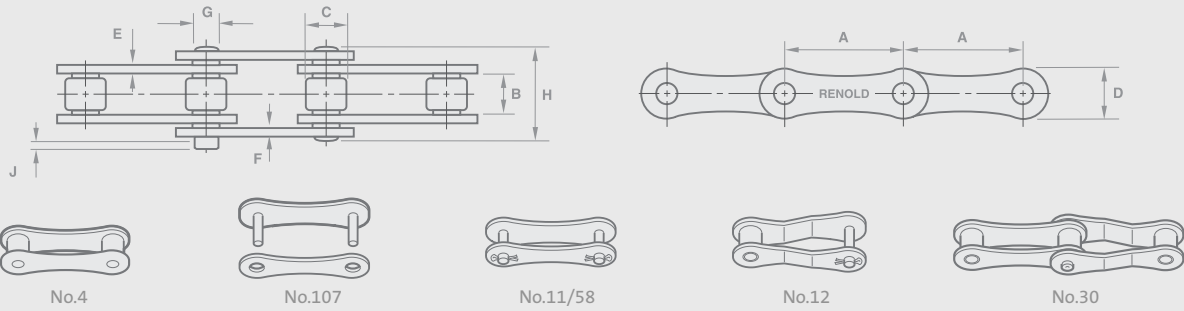

Номер заказа цепи		Технические характеристики (мм)												Соединительные звенья						
Номер цепи по каталогу Ренольд	Номер ISO	Шаг (дюйм)	Шаг (мм)	Внутренняя ширина	Диаметр ролика	Высота пластины	Ширина пластины внутр.	Ширина пластины наруж.	Дам. штифта	Длина штифта	Удлинение соедин. звена	Поперечный шаг	Предел прочности на разрыв по ISO606 (Ньютоны)	Вес кг/м	No. 4	No. 107	No. 11	No. 26	No. 12	No. 30
				мин	макс	макс	макс	макс	макс	макс	макс	Номинальный	мин							

ISO 1275 - Однорядная

		A	A	B	C	D	E	F	G	H1	J	K								
113083*	208B	1.00	25.40	7.75	8.51	11.43	1.55	1.55	4.45	16.6	3.9	-	19000	0.53	✓	✓	✓	-	-	✓
113103*	210B	1.25	31.75	9.65	10.16	13.72	1.55	1.55	5.08	19.6	4.1	-	23000	0.66	✓	✓	✓	-	-	✓
113123*	212B	1.50	38.10	11.68	12.07	15.88	1.80	1.80	5.72	22.7	4.6	-	30500	0.90	✓	✓	✓	-	-	✓
113168	216B	2.00	50.80	17.02	15.88	20.83	4.12	3.10	8.28	36.1	5.4	-	67000	1.80	✓	✓	✓	-	-	✓
113203	220B	2.50	63.50	19.56	19.05	24.64	4.12	3.61	10.19	43.2	6.1	-	98070	2.45	✓	✓	✓	-	✓	-
113243	224B	3.00	76.20	25.40	25.40	33.53	6.10	5.08	14.63	53.4	6.6	-	166700	4.80	✓	✓	✓	-	✓	-
113323	232B	4.00	101.60	30.99	29.21	40.13	7.11	6.35	17.81	67.4	7.9	-	255000	5.95	✓	✓	✓	-	-	-

ANSI приводная - Conveyor Small Roller

		A	A	B	C	D	E	F	G	H1	J	K								
C2040R*	-	1.00	25.40	7.85	7.92	11.80	1.50	1.50	3.97	17.8	3.9	-	14100	0.50	✓	✓	✓	✓	✓	-
C2050R*	-	1.25	31.75	9.40	10.16	15.00	2.00	2.00	5.09	21.8	4.1	-	22200	0.84	✓	✓	✓	✓	✓	-
C2060R*	-	1.50	38.10	12.57	11.91	17.80	3.17	3.17	5.95	28.6	4.6	-	38000	1.44	✓	✓	✓	✓	✓	-
C2080R*	-	2.00	50.80	15.75	15.88	24.10	4.00	4.00	7.92	35.8	5.4	-	65000	2.42	✓	✓	✓	✓	✓	-
C2100H*	-	2.50	63.50	19.00	19.05	28.80	4.75	4.75	9.54	42.4	4.3	-	137000	3.47	✓	✓	✓	✓	✓	-
C2120H*	-	3.00	76.20	25.40	22.23	35.10	5.61	5.61	11.11	52.4	5.3	-	185900	4.93	✓	✓	✓	✓	✓	-
C2160H*	-	4.00	101.60	31.50	28.58	47.90	7.30	7.30	14.29	65.6	6.7	-	305500	8.00	✓	✓	✓	✓	✓	-

ANSI приводная - Conveyor Large Roller

		A	A	B	C	D	E	F	G	H1	J	K								
C2042R*	-	1.00	25.40	7.85	15.88	11.80	1.50	1.50	3.97	17.8	3.9	-	14100	0.82	✓	✓	✓	✓	✓	-
C2052R*	-	1.25	31.75	9.40	19.05	15.00	2.00	2.00	5.09	21.8	4.1	-	22200	1.26	✓	✓	✓	✓	✓	-
C2062R*	-	1.50	38.10	12.57	22.23	17.80	3.17	3.17	5.95	28.6	4.6	-	38000	2.03	✓	✓	✓	✓	✓	-
C2082R*	-	2.00	50.80	15.75	28.58	24.10	4.00	4.00	7.92	35.8	5.4	-	65000	3.36	✓	✓	✓	✓	✓	-
C2102H*	-	2.50	63.50	19.00	39.67	28.80	4.75	4.75	9.54	42.4	4.3	-	137000	5.65	✓	✓	✓	✓	✓	-
C2122H*	-	3.00	76.20	25.40	44.45	35.10	5.61	5.61	11.11	54	5.3	-	185900	7.90	✓	✓	✓	✓	✓	-
C2162H*	-	4.00	101.60	31.50	57.15	47.90	7.30	7.30	14.29	65.6	6.7	-	305500	12.80	✓	✓	✓	✓	✓	-

ANSI приводная - Drive Chain

		A	A	B	C	D	E	F	G	H1	J	K								
A2040	-	1.00	25.40	7.85	7.92	11.80	1.50	1.50	3.97	17.8	3.9	-	14100	0.40	✓	✓	✓	✓	✓	-
A2050	-	1.25	31.75	9.40	10.16	15.00	2.00	2.00	5.09	21.8	4.1	-	22200	0.70	✓	✓	✓	✓	✓	-
A2060	-	1.50	38.10	12.57	11.91	17.80	2.40	2.40	5.95	26.9	4.6	-	31800	1.05	✓	✓	✓	✓	✓	-
A2080	-	2.00	50.80	15.75	15.88	24.10	3.00	3.00	7.92	33.5	5.4	-	56700	1.76	✓	✓	✓	✓	✓	-

* Прямые боковые пластины

Поворотная цепь

Европейская (BS) приводная

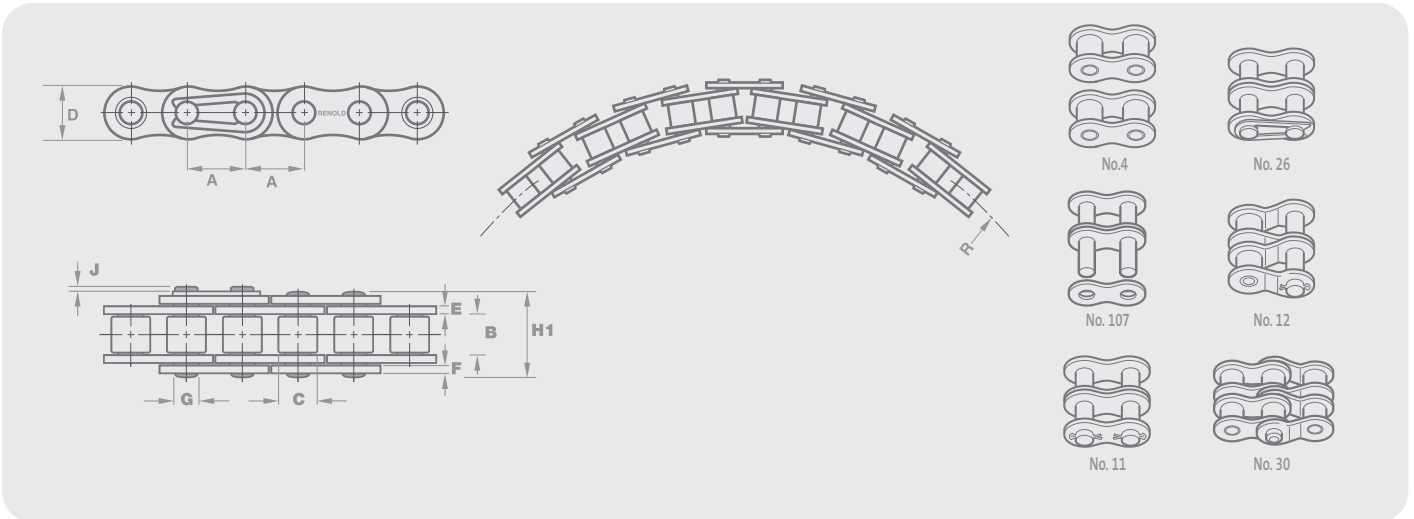

Номер заказа цепи		Технические характеристики (мм)											Соеди звенья			
Номер цепи по каталогу Ренольд	Шаг (дюйм)	Шаг (мм)	Внутренняя ширина	Диаметр ролика	Высота пластины	Ширина пластины внутр.	Ширина пластины наруж.	Дам. штифта	Длина штифта	Удлинение соед. звена	Bow Radius	Прочность на разрыв по ISO 606 (Ньютон)	Вес кг/м	No. 4	No. 11	No. 26
			мин	макс	макс	макс	макс	макс	макс	макс		мин				

Однорядная

	A	A	B	C	D	E	F	G	H1	J	R					
1202219	0.375	9.520	5.72	6.35	8.26	1.30	1.30	3.28	13.5	3.3	195	9000	0.39	✓	✓	✓
1206046#	0.500	12.700	7.85	7.95	11.89	1.55	1.55	3.42	17.0	3.9	350	13000	0.58	✓	✓	✓
1205319	0.500	12.700	7.75	8.51	11.89	1.55	1.55	4.45	17.0	3.9	400	19000	0.69	✓	✓	✓
1200180	0.625	15.875	9.65	10.16	13.72	1.55	1.55	4.70	18.7	4.1	450	22400	0.85	✓	✓	✓
1201871	0.750	19.050	11.68	12.07	15.93	1.80	1.80	5.72	22.7	4.6	650	29000	1.18	✓	✓	✓
1205954	1.000	25.400	17.02	15.88	20.57	4.12	3.10	8.27	36.1	5.4	750	65000	2.50	✓	✓	✓
1202031†	1.250	31.750	9.53	10.16	15.00	2.00	2.00	4.45	21.8	4.1	650	222000	0.69	✓	✓	✓

На основе цепи ANSI 40.

† На основе цепи ANSI 2050 с удлиненными звеньями.

Цепь с боковым изгибом имеет увеличенные (по сравнению со стандартными цепями) зазоры между штифтами и втулками. В связи с этим допуск на длину этой цепи составляет +0,3%, а не +0,15% как для стандартных цепей.

Renold Поворотная цепь

Application:

Цепь Ренольд с боковым изгибом предназначена для использования в конвейерах с криволинейными лентами, применяемыми для розлива напитков по бутылкам, упаковки, в консервной и текстильной промышленности. Некоторые характерные применения этой цепи:

- Для эксплуатации приводного роликового конвейера с криволинейным путем
- Для транспортировки материалов по криволинейному пути с помощью навесных приспособлений или конвейерных пластин
- Для передачи мощности в условиях, при которых возможно нештатное перекручивание цепи

Описание изделия

Цепь Ренольд с боковым изгибом основана на цепях по стандарту ANSI и Британскому стандарту с соответствующей длиной звеньев. В этой цепи требуется использование штифтов уменьшенного диаметра, обеспечивающего увеличенный зазор между штифтом и втулкой, благодаря которому цепь может изгибаться.

Для этой цепи могут быть поставлены навесные приспособления, которые выполняются на заказ. Наши стандартные процедуры выбора цепи не распространяются на цепи данного типа, поэтому мы рекомендуем обратиться за консультацией к нашему техническому персоналу. Цепь необходимо защитить от грязи и влаги и смазывать качественным маслом на нефтяной основе, не содержащим моющих присадок.

Перед отгрузкой с завода цепь Ренольд с боковым изгибом смазывается, однако, как и все остальные цепи, в ходе эксплуатации она требует регулярного смазывания. Для большинства условий эксплуатации при температуре от -5°C до 60°C пригодны универсальные масла SAE 20/50. Для удовлетворения особых эксплуатационных требований может наноситься специальная смазка или покрытия.

Стандартные конструктивные пластины

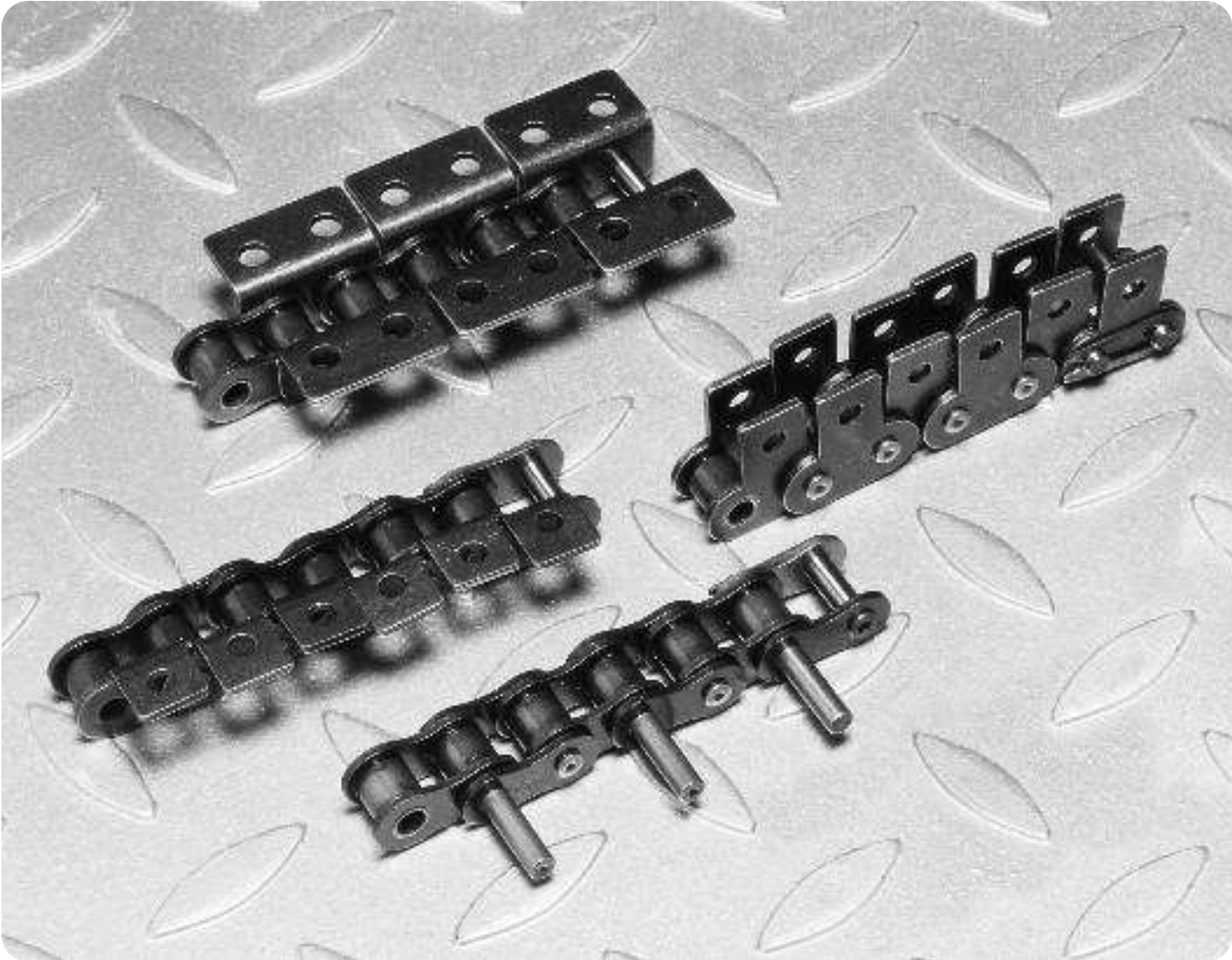

▲
Clockwise from top
K2 attachment, M1 attachment,
Цепь с высаженными штифтами
& K1 attachment

Стандартные навесные приспособления Ренольд

Европейская (BS) приводная / ISO 606

Стандартная приводная цепь Ренольд может быть приспособлена для использования в качестве конвейера, для этого на ней достаточно смонтировать навесные приспособления, показанные на этих страницах. Навесные приспособления можно устанавливать на одной или обеих сторонах цепи с любым шагом.

Примечание:

1. Навесные приспособления K2 нельзя устанавливать на соседних внутренних или наружных звеньях на одной стороне цепи.
2. Навесные приспособления M1 нельзя устанавливать рядом со сдвоенным соединением коленчатого звена No 30.

Несущие штифты с удлинением на одной стороне цепи можно вставлять в цепь с любым шагом, с их помощью можно легко крепить к цепи трубчатые опорные стержни. Штифты для цепей серий BS/DIN имеют канавки под стандартные (BS 3673, часть 2) кольцевые пружинные зажимы (не поставляются), так что, если требуется, навесные приспособления можно фиксировать на концах, или же поставляться стандартные прямые удлиненные штифты.

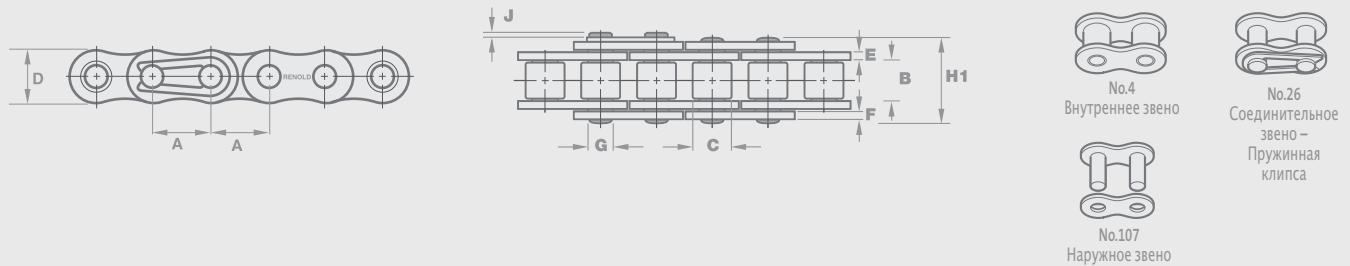

Номер заказа цепи		Технические характеристики (мм)											
Номер цепи по каталогу Ренольд	Номер ISO	Шаг (дюйм)	Шаг (мм)	Внутренняя ширина	Диаметр ролика	Высота пластины	Ширина пластины внутр	Ширина пластины наружн	Дам. штифта	Длина штифта	Удлинение соед. звена	Предел прочности на разрыв по ISO606 (Ньютоны)	Вес кг/м
				мин	макс	макс	макс	макс	макс	макс	макс	мин	

Европейская (BS) приводная - Однорядная

		A	A	B	C	D	E	F	G	H1	J		
08B1	08B-1	0.500	12.700	7.75	8.51	11.81	1.55	1.55	4.45	17.0	3.9	17800	0.70
10B1	10B-1	0.625	15.875	9.65	10.16	14.73	1.55	1.55	5.08	19.6	4.1	22200	0.92
12B1	12B-1	0.750	19.050	11.68	12.07	16.13	1.80	1.80	5.72	22.7	4.6	28900	1.20
16B1	16B-1	1.000	25.400	17.02	15.88	21.08	4.12	3.10	8.28	36.1	5.4	60000	2.80
20B1	20B-1	1.250	31.750	19.56	19.05	26.42	4.62	3.61	10.19	43.2	6.1	95000	3.85
24B1	24B-1	1.500	38.100	25.40	25.40	33.40	6.10	5.08	14.63	53.4	6.6	160000	7.45

K1 Конструктивные пластины ISO 606

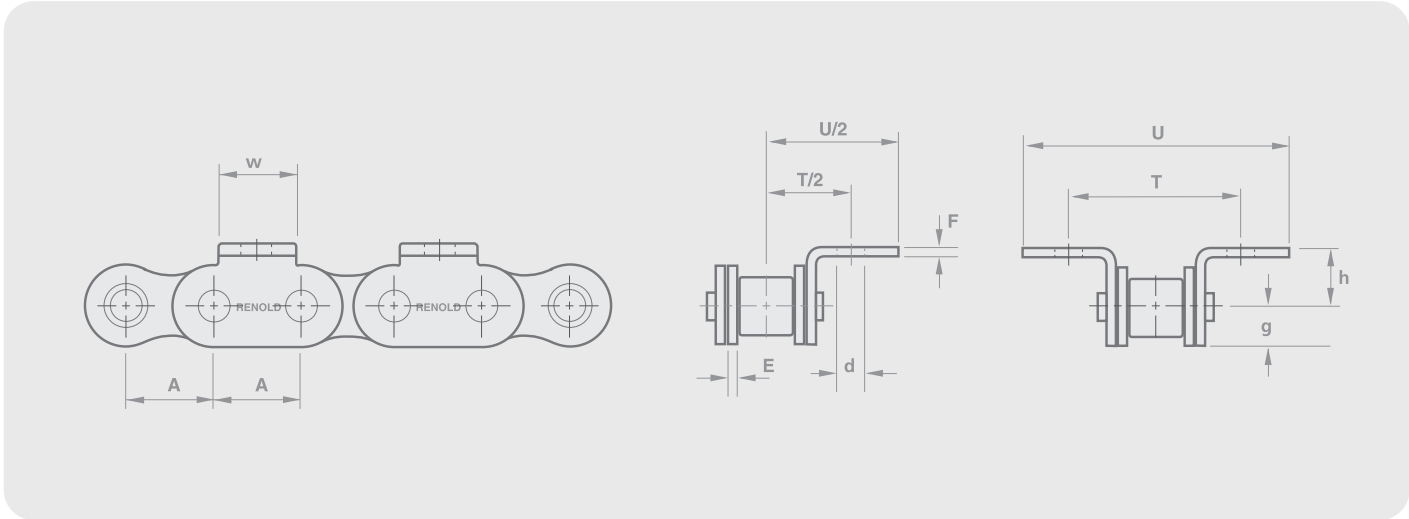

Номер заказа цепи		Технические характеристики (mm)									
Номер цепи по каталогу Ренольд	Номер ISO	Шаг (дюйм)	Шаг (mm)								

Renold приводная

		A	A	E	F	w	h	d	g	T	U
08B1	08B	0.500	12.700	1.57	1.57	11.56	8.89	4.19	6.80	23.80	37.92
10B1	10B	0.625	15.875	1.57	1.57	12.83	10.16	4.98	6.80	31.75	44.45
12B1	12B	0.750	19.050	1.83	1.83	16.64	13.49	7.14	8.02	38.10	59.66
16B1	16B	1.000	25.400	4.06	3.10	24.32	15.24	6.68	10.27	47.63	74.45
20B1	20B	1.250	31.750	4.62	3.61	25.59	19.84	8.08	12.58	63.50	93.62

ISO приводная

		A	A	E	F	w	h	d	g	T	U
1161	04	0.236	6.000	0.57	0.57	5.8	4.5	2.3	2.5	11.2	17.6
05B1	05B	0.315	8.000	0.73	0.73	7.8	5.3	2.3	3.4	13.5	21.5
06B1*	06B	0.375	9.525	1.25	1.00	8.0	6.7	3.3	4.1	19.6	28.5
08B1	08B	0.500	12.700	1.51	1.51	11.0	8.9	4.3	5.9	25.4	41.7
10B1	10B	0.625	15.875	1.51	1.51	14.0	10.3	5.3	6.8	31.8	49.0
12B1	12B	0.750	19.050	1.76	1.76	18.0	13.5	6.6	8.1	38.1	52.7
16B1	16B	1.000	25.400	3.70	3.00	24.0	15.9	6.6	10.5	50.8	85.6
20B1	20B	1.250	31.750	4.40	3.50	30.0	19.9	8.4	13.2	63.5	101.0
24B1	24B	1.500	38.100	5.40	5.00	36.0	28.0	10.5	16.7	88.0	124.7

* Straight plate



K2 Конструктивные пластины

ISO 606

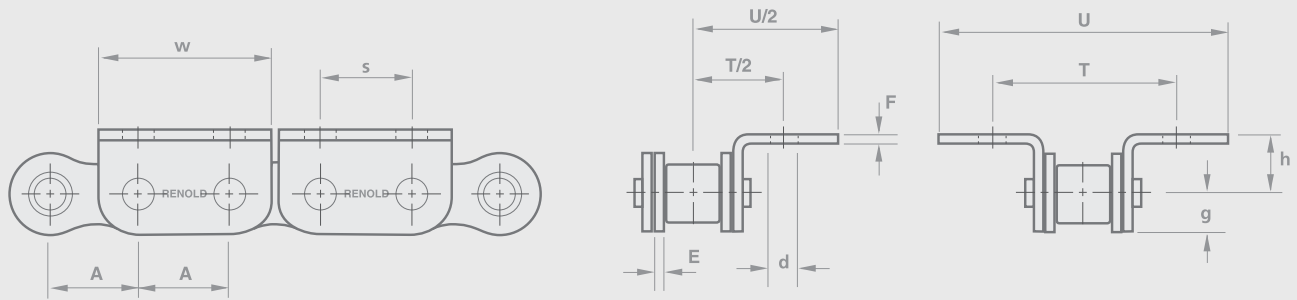

Номер заказа цепи		Технические характеристики (мм)										
Номер цепи по каталогу Ренгольд	Номер ISO	Шаг (дюйм)	Шаг (мм)									

Renold приводная

		A	A	E	F	h	d	g	w	s	T	U
08B1	08B	0.500	12.700	1.57	1.57	8.890	4.85	6.80	24.50	12.700	25.40	40.46
10B1	10B	0.625	15.875	1.57	1.57	10.160	4.98	6.80	29.97	15.875	31.75	45.57
12B1	12B	0.750	19.050	1.83	1.83	11.430	5.54	8.02	35.48	19.050	34.93	51.13
16B1	16B	1.000	25.400	4.06	3.10	15.875	8.08	10.27	45.91	25.400	57.15	78.26
20B1	20B	1.250	31.720	4.62	3.61	19.840	8.08	12.58	58.10	31.750	63.50	93.62

ISO приводная

		A	A	E	F	h	d	g	w	s	T	U
1161	04	-	6.000	0.57	0.57	4.5	2.3	2.5	11.1	6.0	11.2	17.6
05B1	05B	-	8.000	0.73	0.73	5.3	2.3	3.4	14.8	8.0	13.5	21.5
06B1*	06B	0.375	9.525	1.25	1.00	6.7	3.3	4.1	19.6	9.5	19.6	28.5
08B1	08B	0.500	12.700	1.51	1.51	8.9	4.3	5.9	24.4	12.7	25.4	41.7
10B1	10B	0.625	15.875	1.51	1.51	10.3	5.3	6.8	29.9	15.9	31.8	49.6
12B1	12B	0.750	19.050	1.76	1.76	13.5	6.6	8.1	35.4	19.0	38.1	48.8
16B1	16B	1.000	25.400	3.70	3.00	15.9	6.6	10.5	46.2	26.4	50.8	85.6
20B1	20B	1.250	31.750	4.40	3.50	19.9	8.4	13.2	57.0	31.7	63.5	101.0
24B1	24B	1.500	38.100	5.40	5.00	28.0	10.5	16.7	71.5	38.1	88.0	124.7

* Straight plate

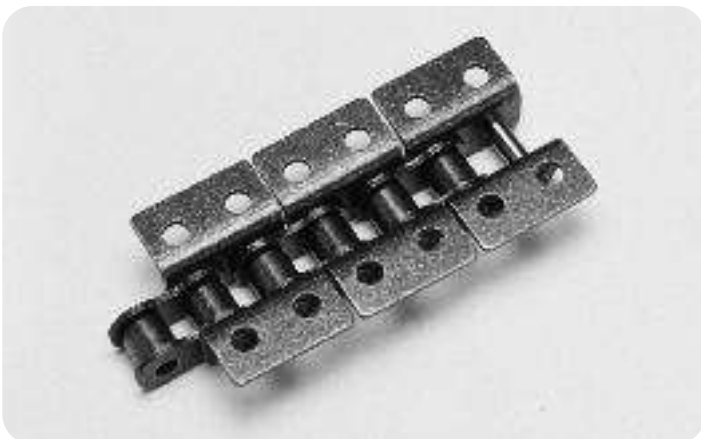

M1 Конструктивные пластины ISO 606

Section 1

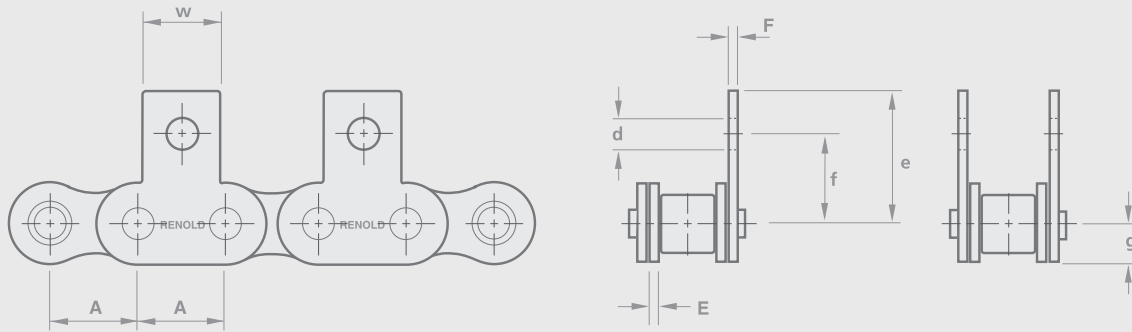

Номер заказа цепи		Технические характеристики (mm)								
Номер цепи по каталогу Ренольд	Номер ISO	Шаг (дюйм)	Шаг (mm)							

Renold приводная

		A	A	E	F	w	e	f	d	g
08B1	08B	0.500	12.700	1.57	1.57	11.56	19.00	12.700	4.19	6.80
10B1	10B	0.625	15.875	1.57	1.57	12.83	22.54	15.875	4.98	6.80
12B1	12B	0.750	19.050	1.83	1.83	16.64	31.98	22.230	7.14	8.02
16B1	16B	1.000	25.400	4.06	3.10	24.32	34.13	23.800	6.73	10.27
20B1	20B	1.250	31.750	4.62	3.61	25.59	46.02	31.750	8.20	12.58

ISO приводная

		A	A	E	F	w	e	f	d	g
1161	04	-	6.000	0.57	0.57	5.80	10.0	6.8	2.3	2.5
05B1	05B	-	8.000	0.73	0.73	7.80	11.9	8.6	2.3	3.4
06B1*	06B	0.375	9.525	1.25	1.00	8.00	14.5	10.1	3.3	4.1
08B1	08B	0.500	12.700	1.51	1.51	11.00	20.8	13.0	4.3	5.9
10B1	10B	0.625	15.875	1.51	1.51	14.00	24.9	16.5	5.3	6.8
12B1	12B	0.750	19.050	1.76	1.76	18.00	28.2	21.0	6.6	8.1
16B1	16B	1.000	25.400	3.70	3.00	24.00	39.7	23.0	6.6	10.5
20B1	20B	1.250	31.750	4.40	3.50	30.00	47.5	30.5	8.4	13.2
24B1	24B	1.500	38.100	5.40	5.00	36.00	61.5	42.7	10.5	16.7

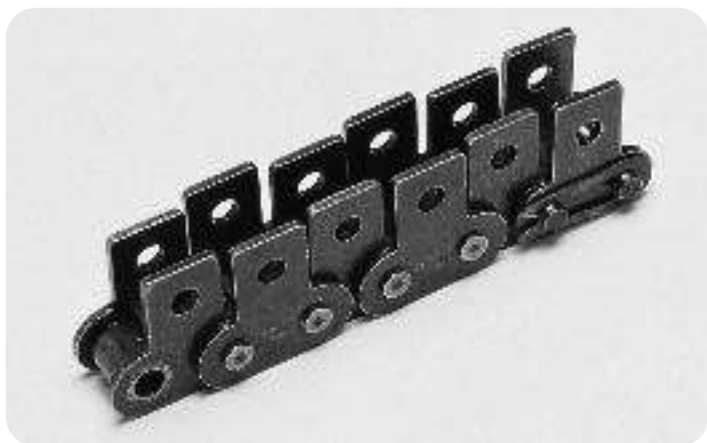

M2 Конструктивные пластины

ISO 606

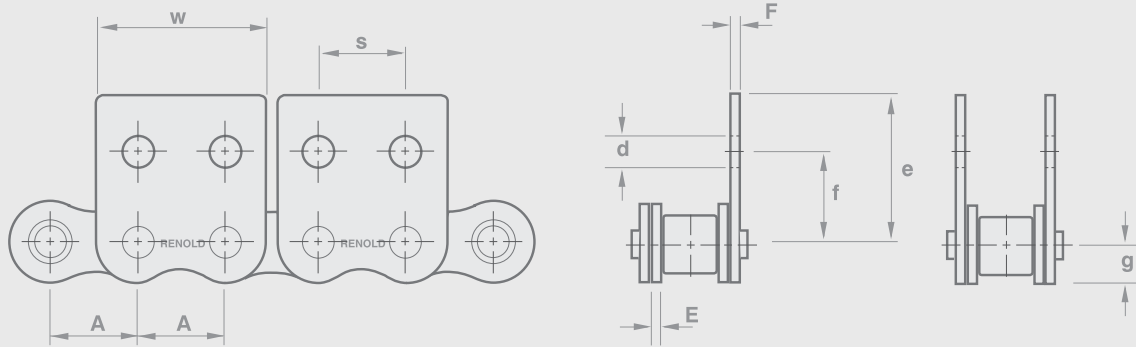

Номер заказа цепи		Технические характеристики (mm)									
Номер цепи по каталогу Ренольд	Номер ISO	Шаг (дюйм)	Шаг (mm)								

ISO приводная

		A	A	E	F	e	f	d	g	w	s
1161	04	-	6.000	0.57	0.57	10.0	6.8	2.3	2.5	11.1	6.0
05B1	05B	-	8.000	0.73	0.73	11.9	8.6	2.3	3.4	14.8	8.0
06B1*	06B	0.375	9.525	1.25	1.00	14.5	10.1	3.3	4.1	17.6	9.5
08B1	08B	0.500	12.700	1.51	1.51	20.8	13.0	4.3	5.9	24.4	12.7
10B1	10B	0.625	15.875	1.51	1.51	24.9	16.5	5.3	6.8	29.9	15.9
12B1	12B	0.750	19.050	1.76	1.76	28.2	21.0	6.6	8.1	35.4	19.0
16B1	16B	1.000	25.400	3.70	3.00	39.7	23.0	6.6	10.5	46.2	25.4
20B1	20B	1.250	31.750	4.40	3.50	47.5	30.5	8.4	13.2	57.0	31.7
24B1	24B	1.500	38.100	5.40	5.00	61.5	42.7	10.5	16.7	71.5	38.1

* Straight plate



Длиннозвенная K1/K2 Конструктивные пластины

Section 1

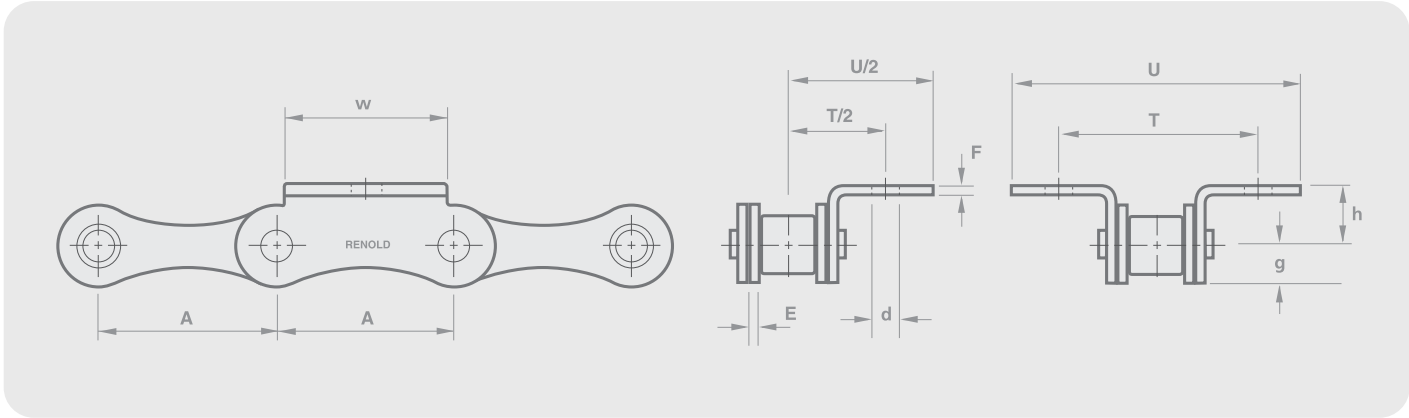

Номер заказа цепи		Технические характеристики (mm)									
Номер цепи по каталогу Ренольд	Номер ISO	Шаг (дюйм)	Шаг (mm)								

Renold BS K1 Конструктивные пластины

		A	A	E	F	w	h	d	g	T	U
113083*	208B	1.00	25.40	1.51	1.51	23.8	8.5	4.3	5.8	27.6	42.5
113103*	210B	1.25	31.75	1.51	1.51	25.4	10.5	5.3	7.4	31.6	48.5
113123*	212B	1.50	38.10	1.76	1.76	20.0	12.2	6.4	8.2	35.2	54.8
113168	216B	2.00	50.80	3.70	3.00	40.0	17.0	8.4	10.3	58.0	83.8
113203	220B	2.50	63.50	4.40	4.10	40.0	21.0	10.5	11.3	69.0	98.7
113243	224B	3.00	76.20	5.40	5.00	70.0	28.0	10.5	16.7	88.0	124.7

*Straight plate

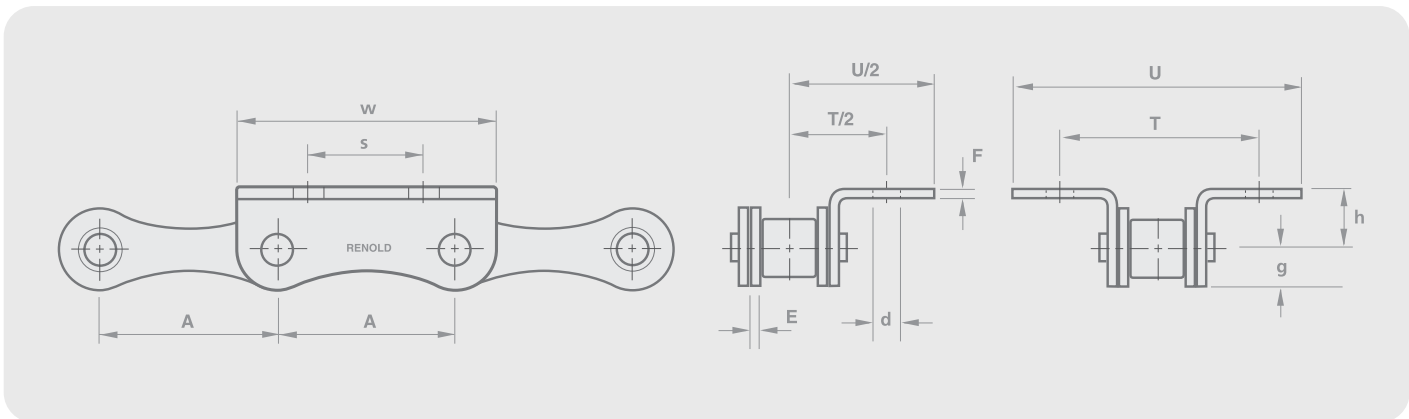

Номер заказа цепи		Технические характеристики (mm)									
Номер цепи по каталогу Ренольд	Номер ISO	Шаг (дюйм)	Шаг (mm)								

Renold BS K2 Конструктивные пластины

		A	A	E	F	h	d	g	w	s	T	U
113083*	208B	1.00	25.40	1.51	1.51	8.5	4.3	5.8	37.1	12.7	27.6	42.5
113103*	210B	1.25	31.75	1.51	1.51	10.5	5.3	7.4	46.7	15.8	31.6	48.5
113123*	212B	1.50	38.10	1.76	1.76	12.2	6.4	8.2	54.4	19.0	35.2	54.8
113168	216B	2.00	50.80	3.70	3.00	17.0	8.4	10.3	71.3	25.4	58.0	83.8
113203	220B	2.50	63.50	4.40	4.10	21.0	10.5	11.3	86.5	31.7	69.0	98.7

*Straight plate

Длиннозвенная М1/М2 Конструктивные пластины

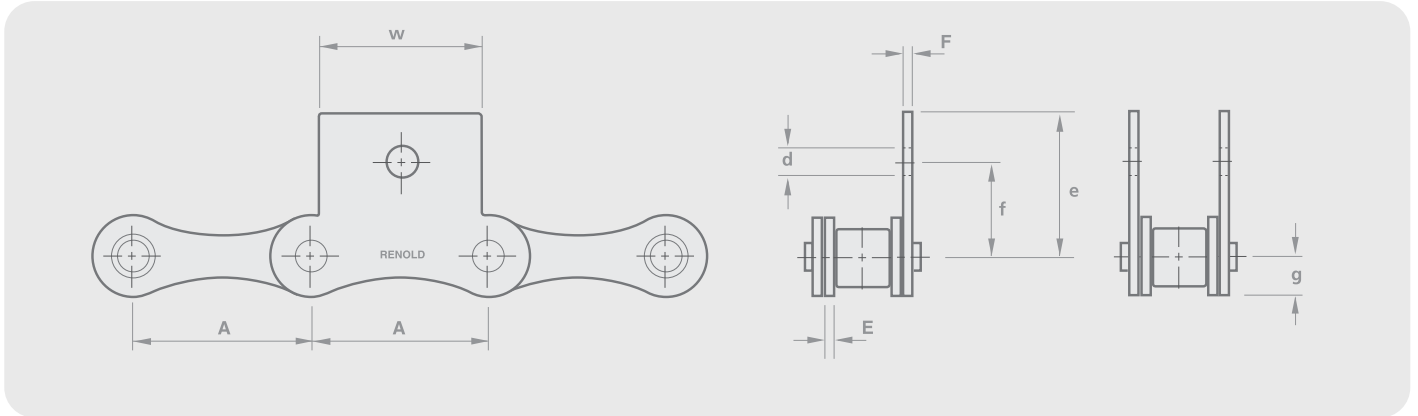

Номер заказа цепи		Технические характеристики (мм)								
Номер цепи по каталогу Ренольд	Номер ISO	Шаг (дюйм)	Шаг (мм)							

Renold BS M1 Конструктивные пластины

		A	A	E	F	w	e	f	d	g
113083*	208B	1.00	25.40	1.51	1.51	23.8	20.8	13.7	4.3	5.8
113103*	210B	1.25	31.85	1.51	1.51	25.4	24.9	16.5	5.3	7.4
113123*	212B	1.50	38.10	1.73	1.73	20.0	28.3	18.5	6.4	8.2
113168	216B	2.00	50.80	3.70	3.00	40.0	40.0	27.4	8.4	10.3
113203	220B	2.50	63.50	4.40	4.10	40.0	48.7	33.0	10.5	11.3
113243	224B	3.00	76.20	5.40	5.00	70.0	61.5	42.7	10.5	16.7

*Straight plate

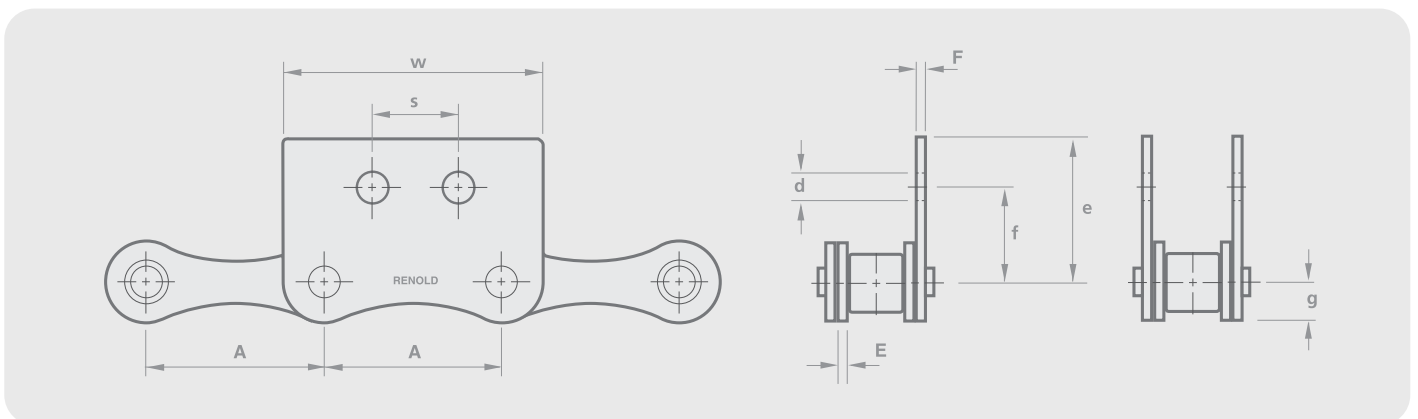

Номер заказа цепи		Технические характеристики (мм)								
Номер цепи по каталогу Ренольд	Номер ISO	Шаг (дюйм)	Шаг (мм)							

Renold BS M2 Конструктивные пластины

		A	A	E	F	e	f	d	g	w	s
113083*	208B	1.00	25.40	1.51	1.51	20.8	13.7	4.3	5.8	37.1	12.7
113103*	210B	1.25	31.75	1.51	1.51	24.9	16.5	5.3	7.4	46.7	15.8
113123*	212B	1.50	38.10	1.76	1.76	28.3	18.5	6.4	8.2	54.4	19.0
113168	216B	2.00	50.80	3.70	3.00	40.0	27.4	8.4	10.3	71.3	25.4
113203	220B	2.50	63.50	4.40	4.10	48.7	33.0	10.5	11.3	86.5	31.7
113243	224B	3.00	76.20	5.40	5.00	61.5	42.7	10.5	16.7	-	38.1

*Straight plate

Цепь с высаженными штифтами

Европейская (BS) приводная / ISO 606

Section 1

Удлиненный штифт с канавкой (type C)

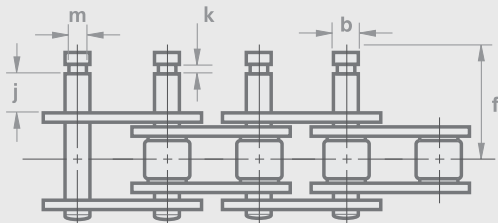

Unit assemblies



Номер заказа цепи		Технические характеристики (mm)						
Номер цепи по каталогу Ренольд	Номер ISO	Шаг (дюйм)	Шаг (mm)	Диаметр штифта	Максимальный выступ штифта замка	Ширина паза под пружинную клипсу	Диаметр паза под пружинную клипсу	Расстояние от конца высаженого штифта до осевой линии цепи
				макс	макс	мин	мин	макс

Type C

		A	A	b	j	k	m	f
08B1	08B-1	0.500	12.700	4.45	7.19	0.58	3.18	17.78
10B1	10B-1	0.625	15.875	5.08	9.45	0.71	3.73	21.34
12B1	12B-1	0.750	19.050	5.72	11.81	0.71	4.78	25.15
16B1	16B-1	1.000	25.400	8.28	15.75	1.02	6.93	36.58

Удлиненный штифт с канавкой



Прямой удлиненный штифт (type D)

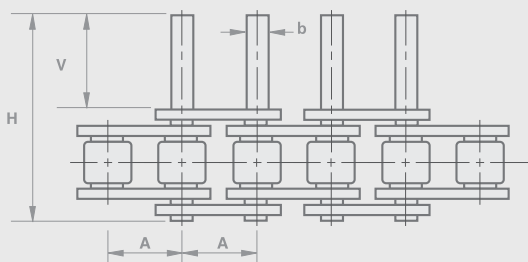

Unit assemblies



Номер заказа цепи		Технические характеристики (mm)				
Номер цепи по каталогу Ренольд	Номер ISO	Шаг (дюйм)	Шаг (mm)	Диаметр штифта	Extension Длина	Длина штифта
				±0.01	±0.25	макс

Type D - ISO 606

		A	A	b	v	h
06B1*	06B-1	0.375	9.525	3.28	11.3	23.8
08B1	08B-1	0.500	12.700	4.45	14.8	31.0
10B1	10B-1	0.625	15.875	5.08	17.6	36.2
12B1	12B-1	0.750	19.050	5.72	20.7	42.4
16B1	16B-1	1.000	25.400	8.28	33.3	68.0
20B1	20B-1	1.250	31.750	10.19	38.3	79.7
24B1	24B-1	1.500	38.100	14.63	50.3	101.8

Прямой удлиненный штифт



*Прямые боковые пластины

Стандартные конструктивные пластины

Европейская (BS) приводная / ISO 606

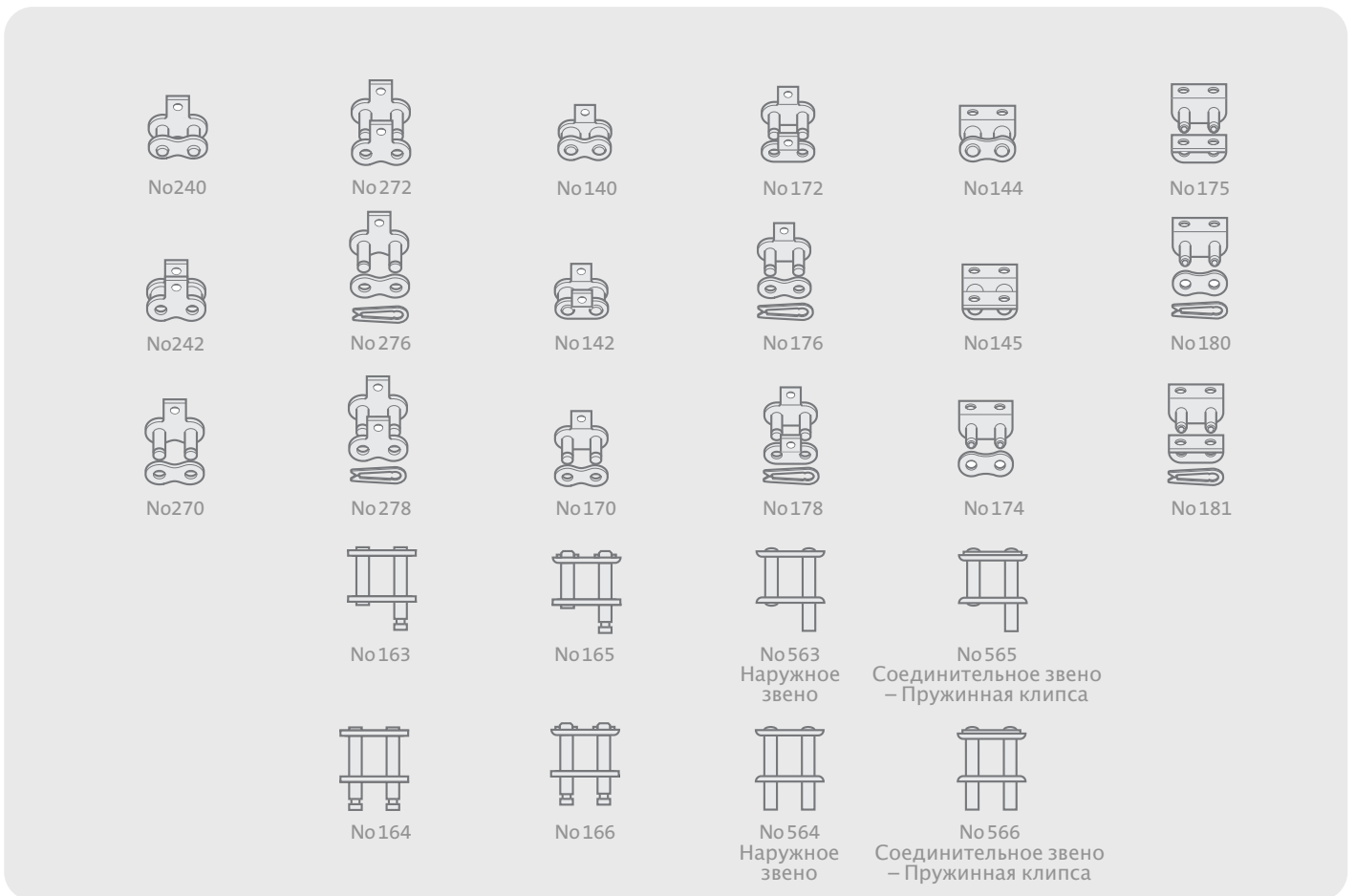

Специальная или приспособленная приводная цепь

Помимо номенклатур стандартных цепей мы поставляем следующее:

- Приводные цепи с шагом до 300 мм и пределом прочности на разрыв до 450 т
- Цепи стандартных серий, приспособленные с помощью навесных приспособлений для выполнения ваших уникальных требований
- Специальная цепь с встроенными навесными приспособлениями для выполнения конкретных требований

Цепь Ренольд, приспособленная для конкретных требований, может иметь специальные пластины, штифты, ролики или блоки, которые можно рассчитывать, изготавливать и встраивать в цепи любых размеров. Навесные приспособления можно выполнять из обычных материалов, нержавеющей стали и пластика. Пожалуйста, присылайте свои требования - мы сообщим оценочные прочность, долговечность и цену цепи, а также сроки ее отгрузки. Их можно изготавливать по вашей собственной конструкторской разработке или получать путем приспособления существующих цепей, с использованием существующих чертежей. На иллюстрациях показана только небольшая часть широкой номенклатуры вариантов исполнения. Эти цепи с успехом использовались во многих отраслях промышленности для подачи, транспортировки и выгрузки различных продуктов.

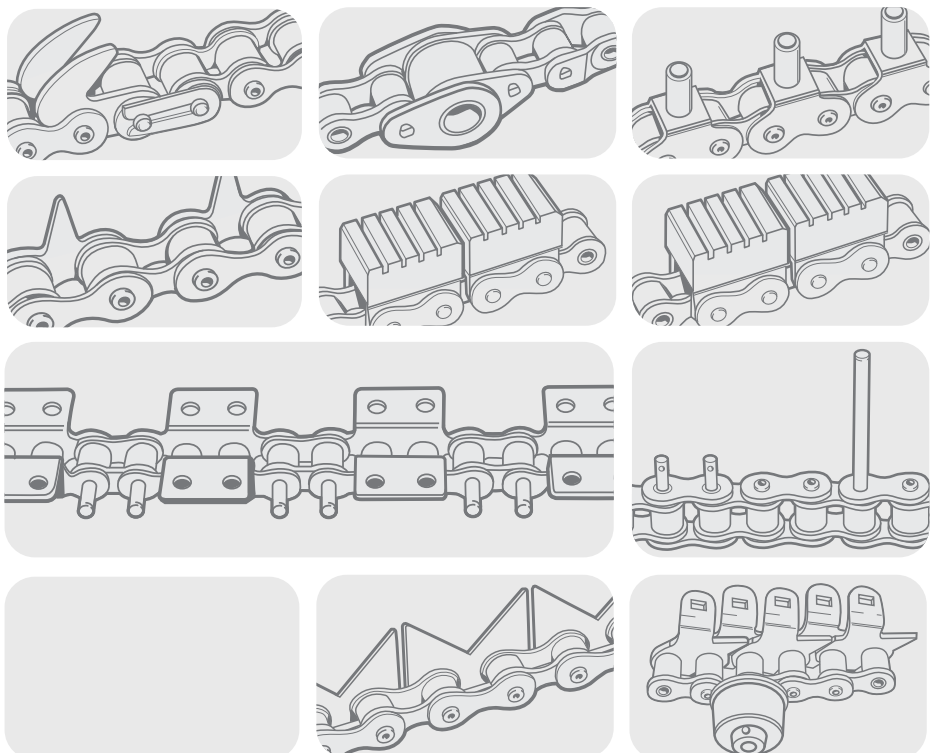

Стандартные конструктивные пластины

ANSI приводная

Стандартная приводная цепь Ренольд может быть приспособлена для использования в качестве конвейера, для этого на ней достаточно смонтировать навесные приспособления, показанные на этих страницах. Навесные приспособления можно устанавливать на одной или обеих сторонах цепи с любым шагом.

Примечание:

1. Навесные приспособления K2 нельзя устанавливать на соседних внутренних или наружных звеньях на одной стороне цепи.
2. Навесные приспособления M1 нельзя устанавливать рядом со двоянным соединением колеччатого звена No 30.

Несущие штифты с удлинением на одной стороне цепи можно вставлять в цепь с любым шагом, с их помощью можно легко крепить к цепи трубчатые опорные стержни. Штифты для цепей серий BS/DIN имеют канавки под стандартные (BS 3673, часть 2) кольцевые пружинные зажимы (не поставляются), так что, если требуется, навесные приспособления можно фиксировать на концах, или же поставляться стандартные прямые удлиненные штифты.

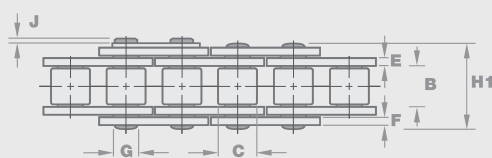
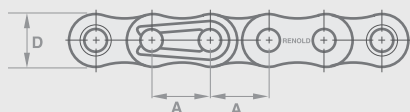

No.4
Внутреннее
звено



No.26
Соединительное звено –
Пружинная клипса
(for chains up to .75" pitch)



No.107
Riveting pin link



No.58
Connecting link-press fit
(for chains of 1" pitch)

Номер заказа цепи		Технические характеристики (мм)											
Номер цепи по каталогу Ренольд	Номер ANSI	Шаг (дюйм)	Шаг (мм)	Внутренняя ширина	Диаметр ролика	Высота пластины	Ширина пластины внутр	Ширина пластины наруж	Дам. штифта	Длина штифта	Удлинение соед. звена	Предел прочности на разрыв по ISO606 (Ньютон)	Вес
			мин	макс	макс	макс	макс	макс	макс	макс	Номинальный	мин	кг/м

ANSI приводная - Однорядная

		A	A	B	C	D	E	F	G	H1	J	K	
35A1 [◊]	35	0.375	9.525	4.68	5.080 ^{◊◊}	8.66	1.30	1.30	3.59	15.5	3.3	7900	0.33
40A1	40	0.500	12.700	7.85	7.920	11.15	1.55	1.55	3.98	17.8	3.9	13900	0.63
50A1	50	0.625	15.875	9.40	10.160	14.55	2.03	2.03	5.07	21.8	4.1	21800	1.05
60A1	60	0.750	19.050	12.58	11.910	17.45	2.39	2.39	5.96	26.9	4.6	31300	1.55
80A1	80	1.000	25.400	15.75	15.880	24.05	3.25	3.25	7.93	33.5	5.4	55600	2.80

[◊] Втулочные цепи ^{◊◊} Диаметр Втулочные

K1 Конструктивные пластины

ANSI B29.100 / ISO 606

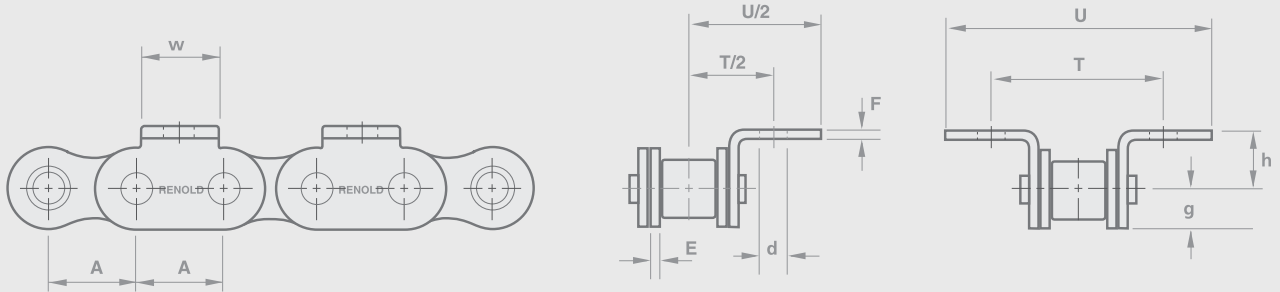

Номер заказа цепи		Технические характеристики (мм)									
Номер цепи по каталогу Ренольд	Номер ISO	Шаг (дюйм)	Шаг (мм)								

ANSI приводная

		A	A	E	F	w	h	d	g	T	U
40A1	40	0.500	12.700	1.52	1.52	9.50	7.900	3.20	6.01	25.3	35.30
50A1	50	0.625	15.875	2.03	2.03	12.70	10.300	5.20	7.54	31.8	46.02
60A1	60	0.750	19.050	2.39	2.39	15.90	12.140	5.20	9.04	38.1	54.23
80A1	80	1.000	25.400	3.15	3.15	19.05	15.875	6.73	11.43	50.8	70.08

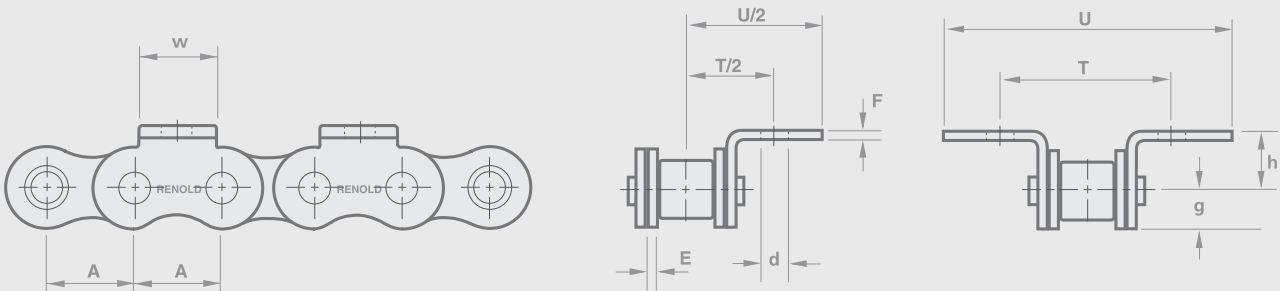

Номер заказа цепи		Технические характеристики (мм)									
Номер цепи по каталогу Ренольд	Номер ISO	Шаг (дюйм)	Шаг (мм)								

ANSI приводная

		A	A	E	F	w	h	d	g	T	U
40A1	40	0.500	12.700	1.51	1.51	9.5	7.9	3.3	5.5	25.4	35.8
50A1	50	0.625	15.875	2.00	2.00	12.7	10.3	5.3	7.2	31.8	49.8
60A1	60	0.750	19.050	2.40	2.40	15.9	11.9	5.3	8.6	38.2	58.0
80A1	80	1.000	25.400	3.00	3.00	24.0	15.9	6.6	12.1	50.8	82.6

K2 Конструктивные пластины

ANSI B29.100 / ISO 606

Section 1

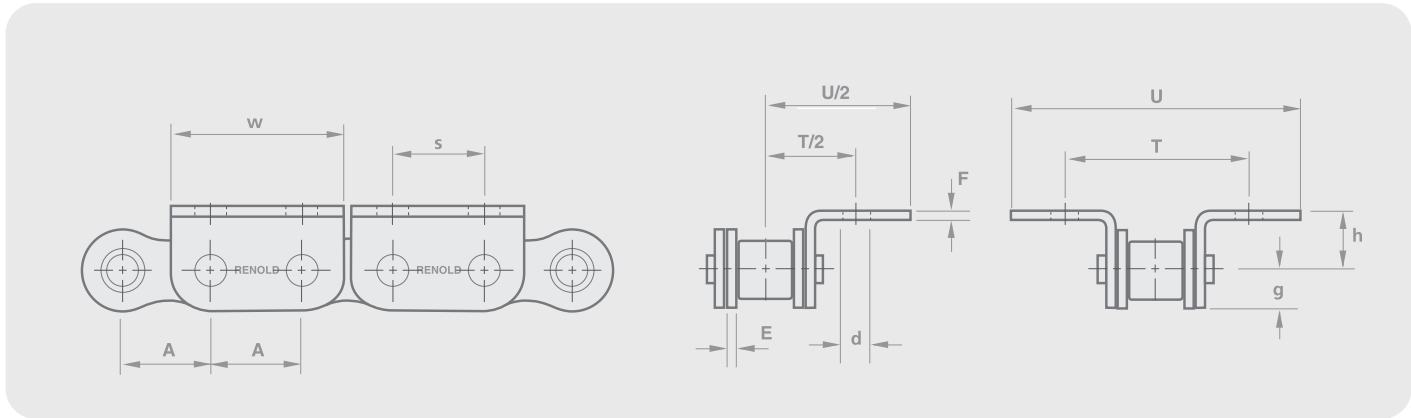

Номер заказа цепи		Технические характеристики (mm)										
Номер цепи по каталогу Ренольд	Номер ISO	Шаг (дюйм)	Шаг (mm)									

ISO/ANSI приводная

		A	A	E	F	h	d	g	w	s	T	U
40A1	40	0.500	12.700	1.51	1.51	7.9	3.3	5.5	24.0	12.7	25.4	35.8
50A1	50	0.625	15.875	2.00	2.00	10.3	5.3	7.2	29.9	15.8	31.8	49.8
60A1	60	0.750	19.050	2.40	2.40	11.9	5.3	8.6	35.6	19.0	38.2	58.0
80A1	80	1.000	25.400	3.00	3.00	15.9	6.6	12.1	46.2	25.4	50.8	82.6

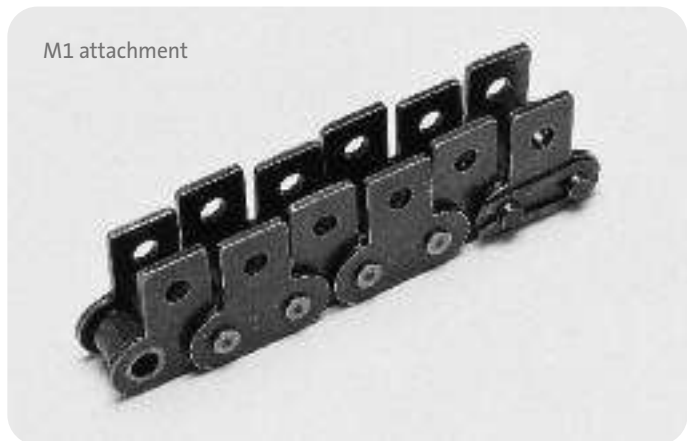
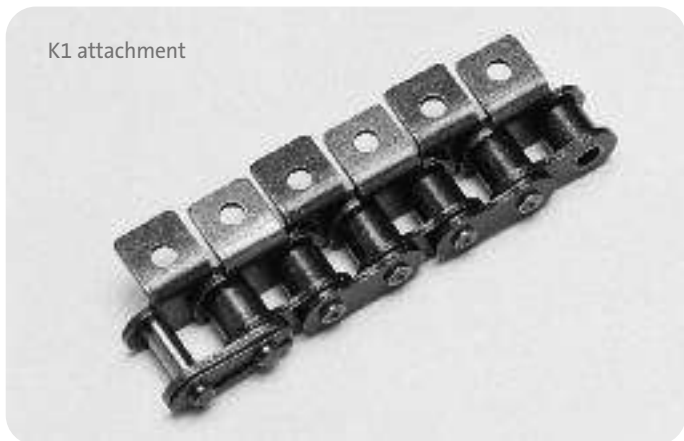

M1 Конструктивные пластины

ANSI B29.100 / ISO 606

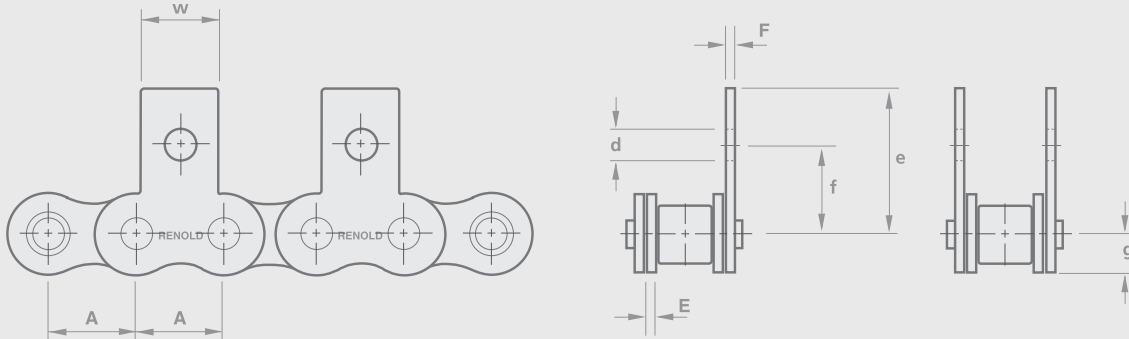

Номер заказа цепи		Технические характеристики (мм)								
Номер цепи по каталогу Ренольд	Номер ISO	Шаг (дюйм)	Шаг (мм)							

ANSI приводная

		A	A	E	F	w	e	f	d	g
40A1	40	0.500	12.700	1.52	1.52	9.50	17.40	12.42	3.20	6.01
50A1	50	0.625	15.875	2.03	2.03	12.70	22.73	15.70	5.20	7.54
60A1	60	0.750	19.050	2.39	2.39	15.90	26.36	18.19	5.20	9.04
80A1	80	1.000	25.400	3.15	3.15	19.05	34.29	24.59	6.73	11.43

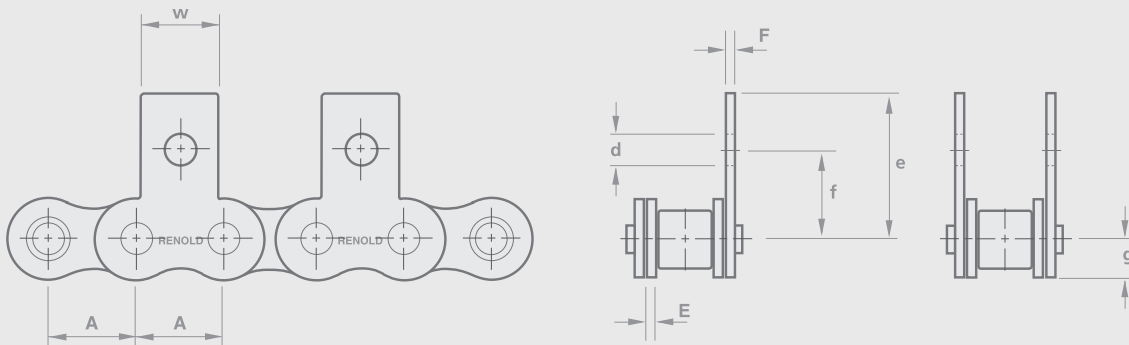

Номер заказа цепи		Технические характеристики (мм)								
Номер цепи по каталогу Ренольд	Номер ISO	Шаг (дюйм)	Шаг (мм)							

ISO/ANSI приводная

		A	A	E	F	w	e	f	d	g
40A1	40	0.500	12.700	1.51	1.51	9.5	17.5	12.7	3.3	5.5
50A1	50	0.625	15.875	2.00	2.00	12.7	24.6	15.9	5.3	7.2
60A1	60	0.750	19.050	2.40	2.40	15.9	27.4	18.3	5.3	8.6
80A1	80	1.000	25.400	3.00	3.00	24.0	39.7	24.6	6.6	12.1

M2 Конструктивные пластины

ANSI B29.100 / ISO 606

Section 1

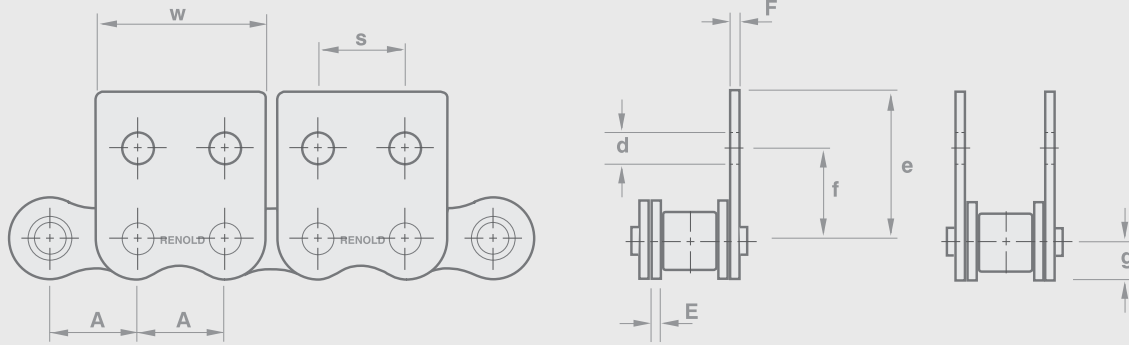

Номер заказа цепи		Технические характеристики (mm)									
Номер цепи по каталогу Ренольд	Номер ISO	Шаг (дюйм)	Шаг (mm)								

ISO/ANSI приводная

		A	A	E	F	e	f	d	g	w	s
40A1	40	0.500	12.700	1.51	1.51	17.5	12.7	3.3	5.5	24.0	12.7
50A1	50	0.625	15.875	2.00	2.00	24.6	15.9	5.3	7.2	29.9	15.8
60A1	60	0.750	19.050	2.40	2.40	27.4	18.3	5.3	8.6	35.6	19.0
80A1	80	1.000	25.400	3.00	3.00	39.7	24.6	6.6	12.1	46.2	25.4

Цепь с высаженными штифтами

ANSI B29.100 / ISO 606

Прямой удлиненный штифт (type D)

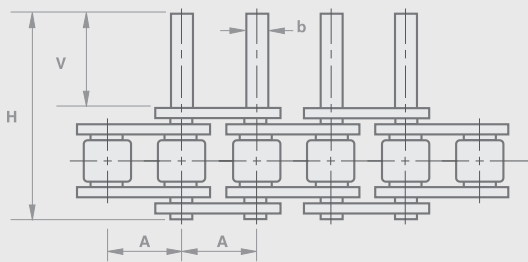

Unit assemblies



Номер заказа цепи		Технические характеристики (mm)				
Номер цепи по каталогу Ренольд	Номер ISO	Шаг (дюйм)	Шаг (mm)	Диаметр штифта	Extension Длина	Расстояние от конца высаженого штифта до осевой линии цепи
				±0.01	±0.25	макс

ANSI приводная

		A	A	b	v	h
35A1 ^o	35	0.375	9.525	3.58	9.53	15.5
40A1	40	0.500	12.700	3.96	9.73	18.0
50A1	50	0.625	15.875	5.08	11.89	22.4
60A1	60	0.750	19.050	5.94	14.27	27.2
80A1	80	1.000	25.400	7.92	19.05	35.7

Прямой удлиненный штифт



^o Втулочные цепи

Длиннозвенная K1/M2 Конструктивные пластины

ANSI B29.100 / ISO 606

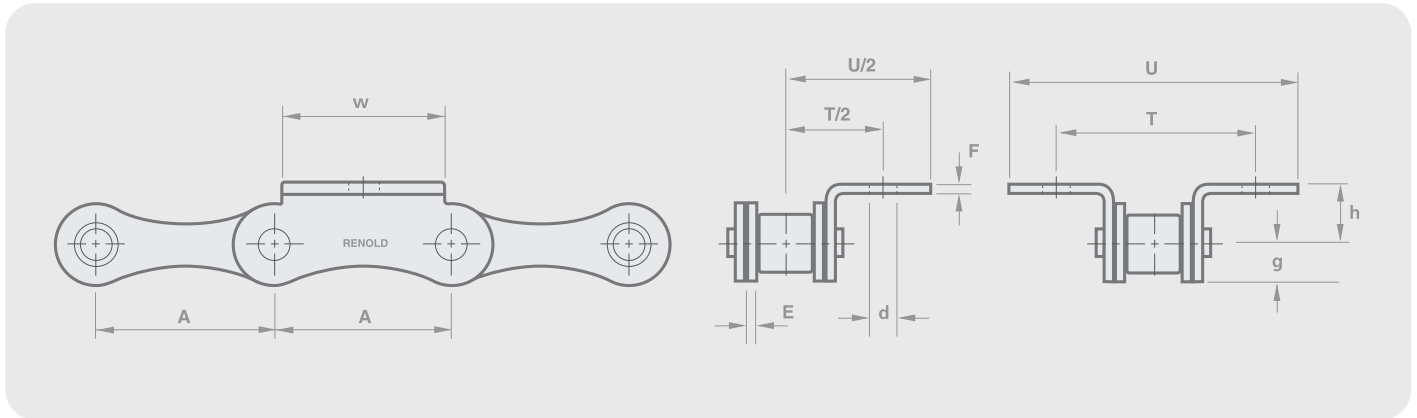

Номер заказа цепи		Технические характеристики (мм)									
Номер цепи по каталогу Ренольд	Номер ISO	Шаг (дюйм)	Шаг (мм)								

ANSI приводная K1

		A	A	E	F	w	h	d	g	T	U
113040	2040	1.00	25.40	1.51	1.51	23.8	9.1	3.3	5.7	25.4	40.6
113050	2050	1.25	31.75	2.00	2.00	25.4	11.1	5.3	7.4	31.8	48.9
113060	2060	1.50	38.10	2.40	2.40	28.6	14.7	5.3	8.8	42.8	58.0
113560*	C2060	1.50	38.10	3.17	3.17	28.6	14.7	5.3	8.8	42.8	61.6

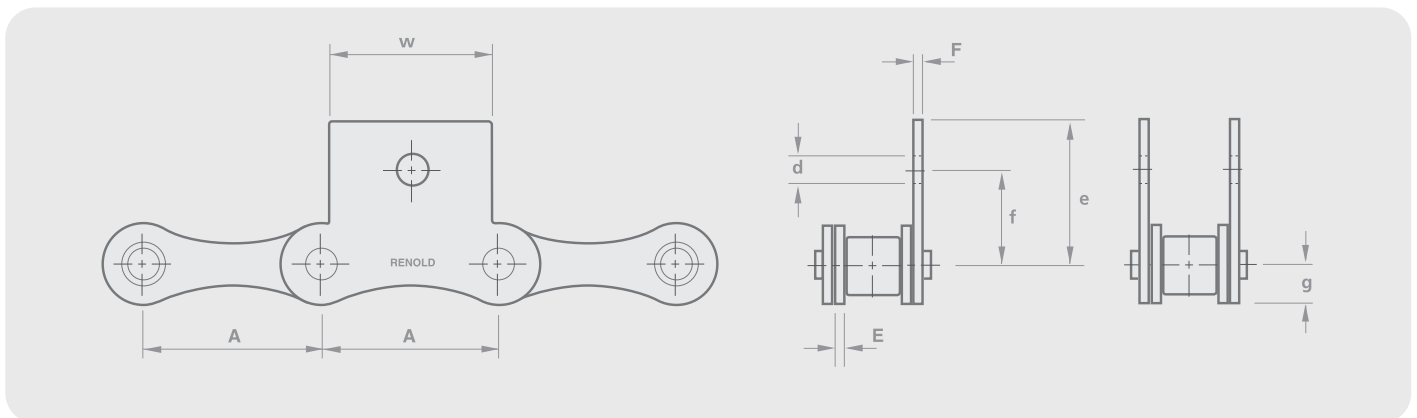

Номер заказа цепи		Технические характеристики (мм)									
Номер цепи по каталогу Ренольд	Номер ISO	Шаг (дюйм)	Шаг (мм)								

ANSI приводная M1

		A	A	E	F	w	e	f	d	g
113040	2040	1.00	25.40	1.51	1.51	23.8	20.9	11.1	3.3	5.7
113050	2050	1.75	31.75	2.00	2.00	25.4	24.9	14.3	5.3	7.4
113060	2060	1.50	38.10	2.40	2.40	28.6	30.2	19.0	5.3	8.8
113560*	C2060	1.50	38.10	3.17	3.17	28.6	30.2	19.0	5.3	8.8

* Straight Plate

Стандартные конструктивные пластины

ANSI приводная

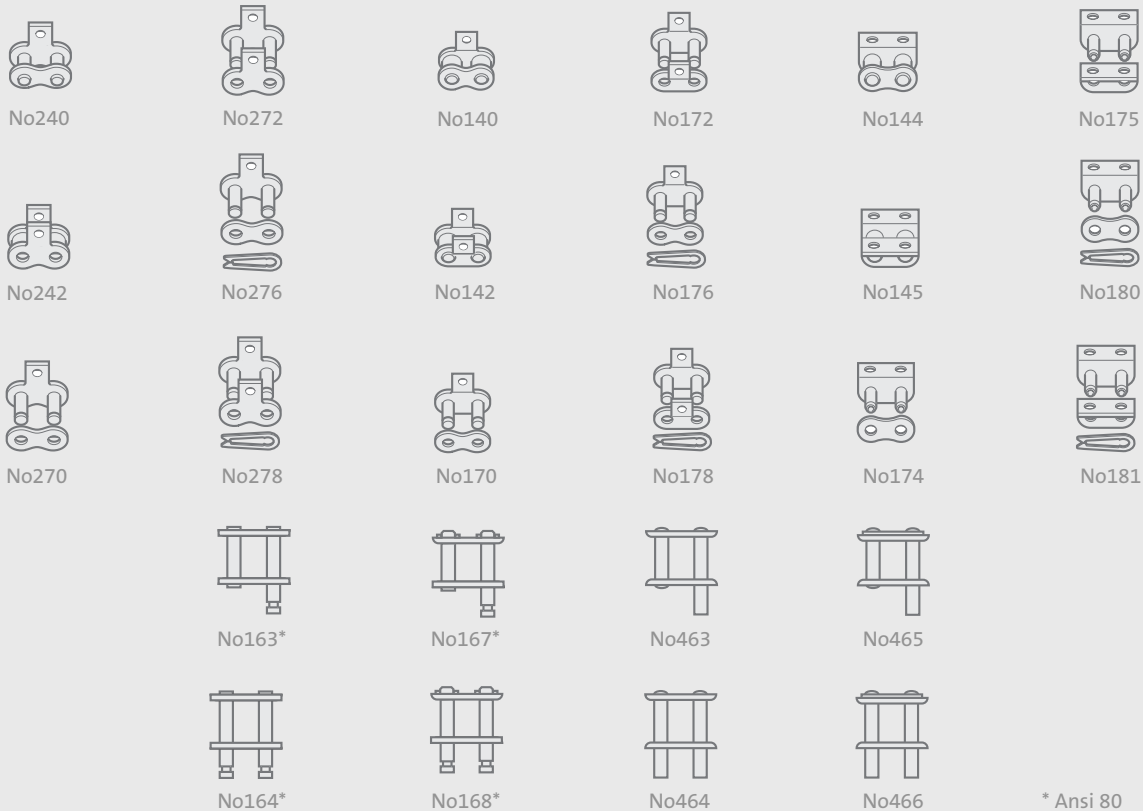

Специальная или приспособленная приводная цепь

Помимо номенклатур стандартных цепей мы поставляем следующее:

- Приводные цепи с шагом до 300 мм и пределом прочности на разрыв до 450 т
- Цепи стандартных серий, приспособленные с помощью навесных приспособлений для выполнения ваших уникальных требований
- Специальная цепь с встроенными навесными приспособлениями для выполнения конкретных требований

Цепь Ренольд, приспособленная для конкретных требований, может иметь специальные пластины, штифты, ролики или блоки, которые можно рассчитывать, изготавливать и встраивать в цепи любых размеров. Навесные приспособления можно выполнять из обычных материалов, нержавеющей стали и пластика. Пожалуйста, присылайте свои требования - мы сообщим оценочные прочность, долговечность и цену цепи, а также сроки ее отгрузки. Их можно изготавливать по вашей собственной конструкторской разработке или получать путем приспособления существующих цепей, с использованием существующих чертежей. На иллюстрациях показана только небольшая часть широкой номенклатуры вариантов исполнения. Эти цепи с успехом использовались во многих отраслях промышленности для подачи, транспортировки и выгрузки различных продуктов.

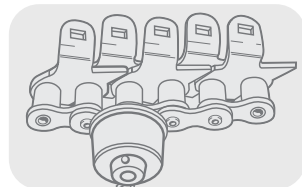
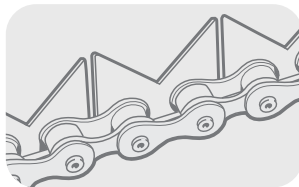
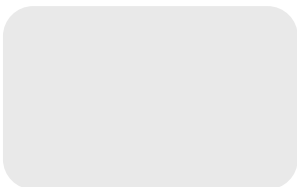
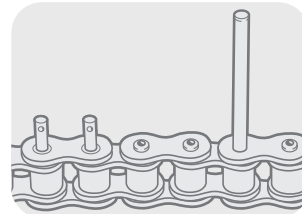
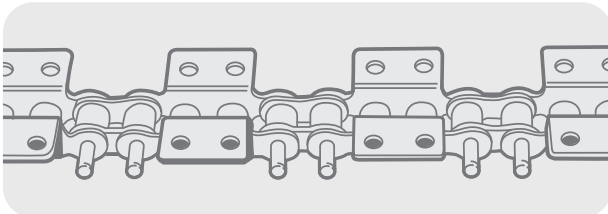
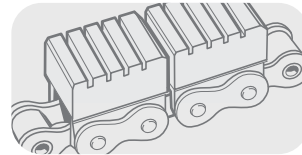
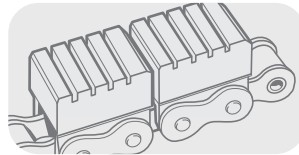
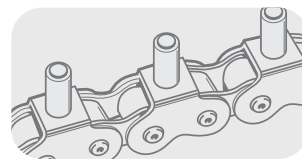
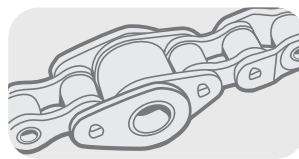
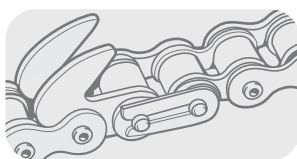

Renold Klik-Top™

Цепи с плоскими полимерными навесными приспособлениями

Цепь Klik-Top с полимерными навесными приспособлениями быстро монтируется, отличается высокой прочностью и пригодна для использования в гигиеничных условиях. Кроме того, она не требует таких длительных и дорогостоящих простоев как обычные цепи с полимерными навесными приспособлениями. Цепь Klik-Top™ - это надежность, качество и экономическая эффективность. Она идеально подходит для работы с такими легко повреждающимися материалами как стекло, дерево и упаковка.

На цепь Klik-Top™ можно положиться!

- Кратковременные простои - повышенная производительность
- Долговечные полимерные зажимы
- Легкосъемные - замена занимает минимум времени
- Одобрены для использования в пищевой промышленности
- Основа цепи может выполняться из нержавеющей стали

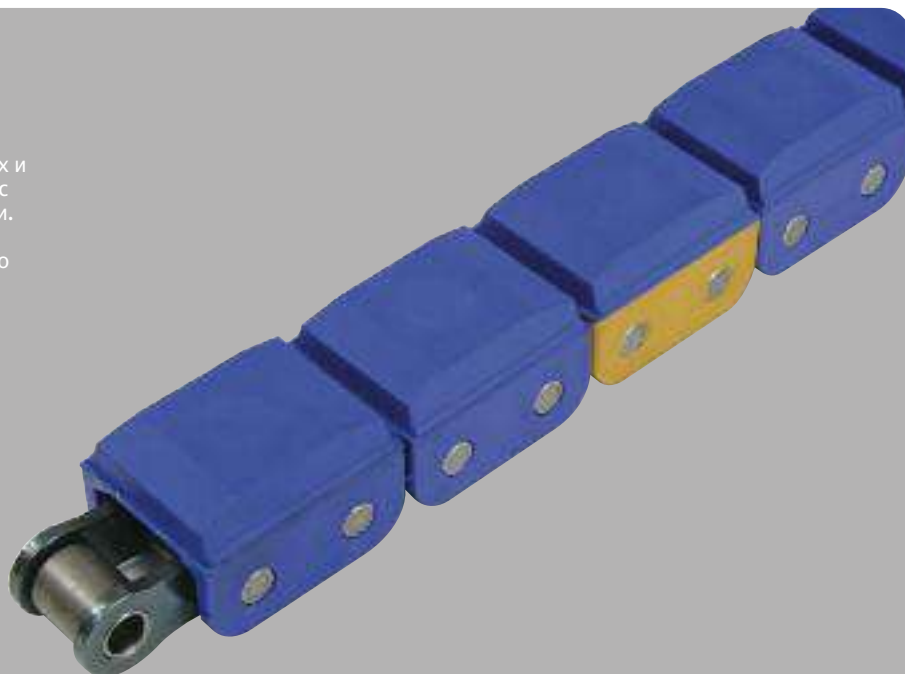

Обычный ремонт

- Снимите цепь
- Сточите головки несущих штифтов
- Вытащите/выколотите несущие штифты
- Снимите поврежденные детали
- Установите новые детали
- Проверьте цепь на гибкость
- Установите цепь на место

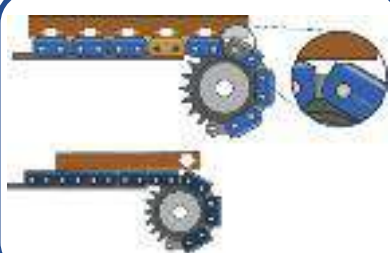
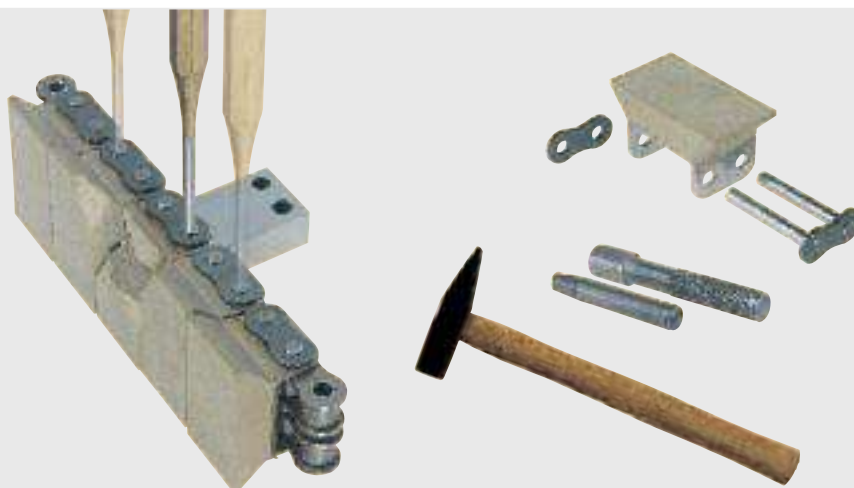

Ремонт цепи Klik-Top™ максимально прост

- Снимите поврежденный зажим
- Установите новый зажим



Renold Klik-Top™

Цепи с плоскими полимерными навесными приспособлениями

Section 1

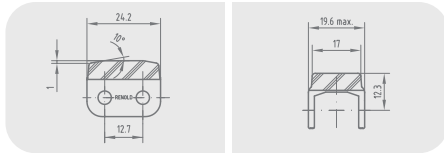

Similar DIN/ISO	Renold No.	Part No. Chain	Part No. Conn. link	Part No. Clip
08B-1 08B-1	1603 1603 RF**	1215255 1210314	1317972 1317973	1317979 1317979

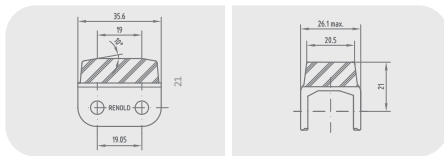

Similar DIN/ISO	Renold No.	Part No. Chain	Part No. Conn. link	Part No. Clip
12B-1 12B-1	1642 1642 RF**	1215541 1210318	1317976 1317977	1317981 1317981

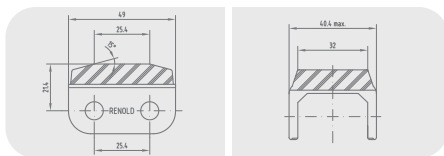

Similar DIN/ISO	Renold No.	Part No. Chain	Part No. Conn. link	Part No. Clip
16B-1 16B-1	1666 1666 RF**	1215390 1210319	1317165 1317978	1317164 1317164

** RF = The chain is made of rustproof and acid-resistant materials.

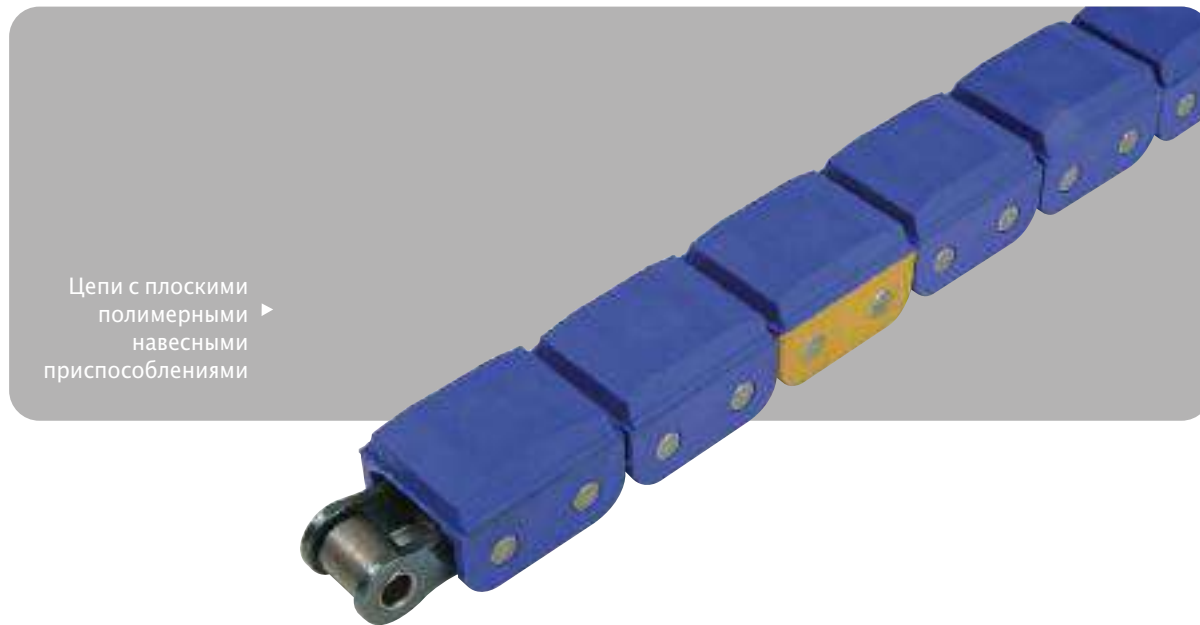

Цепи с плоскими полимерными навесными приспособлениями

Цепи с плоскими полимерными навесными приспособлениями



◀ Пример цепи Ренольд с плоскими навесными приспособлениями

Цепь Renold Sextuplex с плоскими навесными приспособлениями ▶

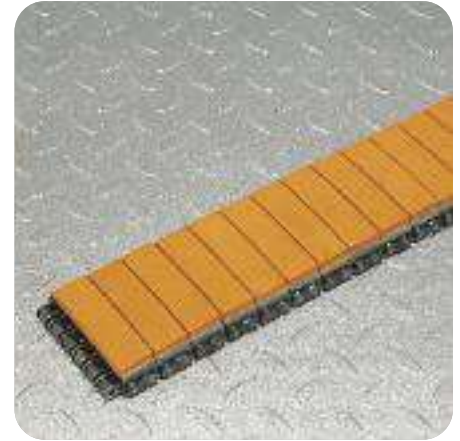

Цепи с плоскими полимерными навесными приспособлениями

Цепи Ренольд с плоскими полимерными (резиновыми) навесными приспособлениями предназначены специально для подачи, транспортировки и выгрузки материалов/изделий в тех случаях, когда обязательным требованием является исключение повреждения поверхности готовых изделий. Цепи Ренольд успешно используются в машинах и оборудовании всех типов, применяемых во всех отраслях промышленности. Примеры:

- Деревообработка
- Мебельная промышленность
- Профильное шлифование
- Изготовление книжных переплетов
- Транспортировка пластмассовых труб
- Местная транспортировка/перегрузка стеклянных изделий
- Укладка/намотка кабелей
- Местная транспортировка хрупких компонентов

Эта цепь (в одно- и двухрядном варианте) базируется на стандартах ISO, DIN и ANSI, единственное различие заключается в полной длине штифта. Одни и те же цепи с полимерными плоскими навесными приспособлениями могут использоваться в различных условиях, для этого достаточно правильно подобрать материал навесных приспособлений. Наиболее часто используемые цепи из этого каталога можно заказывать со склада - мы храним запасы этих цепей. Полимерные навесные приспособления, привулканизованные к П-образным пластинам, отличаются износостойкостью и имеют твердость 50 - 60 по Шору. Они пригодны для рабочих температур до 80°C.

- Цепи с полимерными плоскими навесными приспособлениями поставляются только с длинами, кратными четному числу шагов, включая соединительное звено
- Цепи могут поставляться без полимерных плоских навесных приспособлений, со стандартными П-образными пластинами, установленными на наружные звенья
- За небольшую дополнительную плату выполняется оцинковка цепи, однако оцинковка приводит к снижению прочности цепи на разрыв на 10%
- Размеры цепей с плоскими полимерными навесными приспособлениями соответствуют стандартным звездочкам

Мы поставляем не только наиболее употребительные и заказные цепи, упомянутые в этом каталоге, но и цепи и навесные приспособления других размеров. Для особых эксплуатационных условий, где требуется увеличенная ширина поверхности полимерных навесных приспособлений, поставляются прекрасно зарекомендовавшие себя на практике цепи типа Multiplex типоразмеров до Sextuplex. Технические характеристики материалов плоских навесных приспособлений приведены на стр. 56.

Широко используемый тип

ISO No.	ANSI No.	Pitch (inch)	Type
08B-1	-	0.50	Однорядная
08B-2	-	0.50	Двухрядные
12B-1	-	0.75	Однорядная
12B-2	-	0.75	Двухрядные
-	80	0.50	Однорядная
-	80-2	1.00	Двухрядные
24B-1	-	1.50	Однорядная

Заказные размеры

ISO No.	ANSI No.	Pitch (inch)	Type
04	-	6mm	Однорядная
06B-1	-	0.375	Однорядная
08B-3	-	0.500	Трехрядные
10B-2	-	0.625	Двухрядные
20B-1	-	1.250	Однорядная

Для получения помощи в выборе типоразмера цепи, типа или профиля плоских навесных приспособлений для конкретных эксплуатационных условий обращайтесь в наш Технический отдел.

Цепь с полимерными блоками

Коды и данные материалов

Код	Тип материала	Твердость по Шору	Износ DIN 53516 мм3	Цвет
NR	Natural Rubber	65 +/- 5	160	RAL1014 Ivory
IR	Isoprene Rubber (Synth. polyisoprene)	-	-	-
SBR	Styrene-Butadiene Rubber	-	-	-
BR	Butadiene Rubber (Polybutadiene)	-	-	-
EPDM	Ethylene-Propylene-Diene Polymer	-	-	-
NBR	Acronitrille Butadiene Rubber	75 +/- 5	160	RAL7034 Yellow-Grey
CR	Chloroprene Rubber (Polychloroprene)	65 +/- 5	160	RAL1021 Cadmium-Yellow
AU	Polyester Urethane Rubber	-	-	-
SI	Silicone Resins	70 +/- 5	160*	RAL3012 Beige-Red
FSI	Fluoric Silicone Resins	-	-	-
FPM	Fluoropolymers	75 +/- 5	160*	RAL8008 Olive-Brown
PUR	Polyurethane	85 +/- 5	80	RAL1007 Chrome-Yellow Transparent
PTFE	Polytetrafluoroethylene	-	-	-

- Details available on request.

* Renold design.

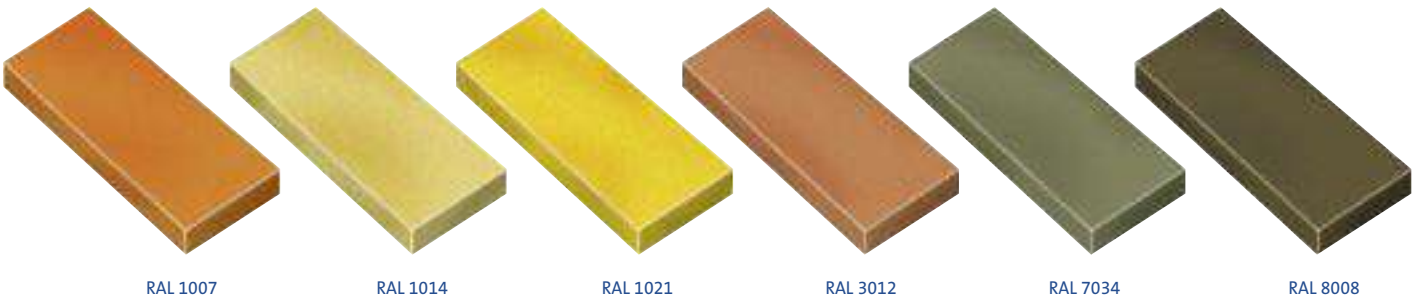

Для каждого отдельного заказа может быть разработана специальная конструкция, специально подобрана твердость и износостойкость навесных приспособлений

(при условии, что число цепей в заказе превышает определенный минимум).

Цвет материала навесных приспособлений может отличаться от показанных здесь цветов.

Material mechanical values/resistance

Type	Material													
	NR	IR	SBR	BR	IIR	EPDM	NBR	CR	AU	SI	FSI	FPM	PUR	PTFE
Tensile Strength	1	2	5	6	4	5	5	3	2	6	6	5	1	1
Elongation at Fracture	1	1	2	3	2	3	2	2	2	4	4	3	2	3
Rebond Resilience	2	2	3	1	6	3	3	3	3	3	3	5	2	NA
Wear Resistance	2	2	2	1	3	3	2	2	1	5	5	4	1	3
Tear Strength	2	3	3	5	4	4	4	3	4	6	6	3	1	2
Current Flow Resistance	1	1	2	2	2	2	4	3	3	1	1	4	2	1
Temperature Hot -Air Degrees C	+90	+90	+100	+100	+140	+150	+130	+120	+120	+200	+200	+220	+80	+260
Minimum Temperature Degrees C	-50	-40	-40	-60	-40	-40	-40	-30	-20	-80	-80	-25	-35	-190
Age Resistance	3	3	3	3	2	1	3	2	2	1	1	1	1	1
Ozone Resistance	4	4	4	3	2	1	3	2	2	1	1	1	1	1
Benzine Resistance	6	6	4	5	6	5	1	2	1	5	1	1	2	1
Oil and Grease Resistance	6	6	5	6	6	4	1	2	1	1	1	1	2	1
Acid Resistance	3	3	3	3	2	1	4	2	5	5	4	1	6	1
Alkali Resistance	3	3	3	3	2	2	3	2	5	5	4	1	6	1
Resistance to Hot Water	3	3	2	3	1	2	3	3	5	5	4	2	6	1

1 = Excellent 2 = Very Good 3 = Good 4 = Moderate 5 = Poor 6 = Insufficient

При выборе наиболее подходящего материала можно воспользоваться приведенной выше таблицей.

Например, если цепь эксплуатируется в присутствии масла или консистентной смазки, следует использовать пластмассы: NBR, AU, SI, FSI FPM или PTFE.

Для получения консультации относительно пригодности приведенных здесь материалов обращайтесь к нашему техническому персоналу.

Цепь с полимерными блоками Types

Однорядная roller chain

Type Number	Profile without Blocks	Chain No.		Chain Fitted with Material Type			
		NR	NBR	PUR	FPM	SI	
Based on 08B-1 0.500" Pitch	1850 0520	1208770 -	- MIN	- 1208781	- MIN	- ENQ	- MIN
1870	-	MIN	MIN	MIN	ENQ	ENQ	
2720	-	MIN	MIN	TR	ENQ	ENQ	
2750	-	MIN	1208782	MIN	ENQ	ENQ	
4740	-	MIN	1208783	TR	ENQ	ENQ	
5800	-	MIN	1208784	TR	ENQ	ENQ	
Based on 12B-1 0.750" Pitch	5130 4680	1208775 -	- MIN	- 1208788	- TR	- ENQ	- ENQ
5350	-	MIN	MIN	TR	ENQ	ENQ	
Based on ANSI 80 1.000" Pitch	0641 0570	1208779 -	- MIN	- 1208792	- TR	- ENQ	- ENQ
1120	-	MIN	MIN	TR	ENQ	ENQ	
1300	-	MIN	1208793	TR	ENQ	ENQ	
1310	-	TR	TR	MIN	TR	TR	
Based on 24B-1 1.500" Pitch	0839 0830	12058788 -	- MIN	- MIN	- TR	- ENQ	- ENQ

Двухрядная roller chain

Type Number	Profile without Blocks	Chain No.		Chain Fitted with Material Type			
		NR	NBR	PUR	FPM	SI	
Based on 08B-2 0.500" Pitch	0800 0530	1208771 -	- MIN	- 1208785	- MIN	- MIN	- MIN
0540	-	MIN	MIN	TR	ENQ	ENQ	
0560	-	MIN	MIN	TR	ENQ	ENQ	
0590	-	MIN	MIN	TR	ENQ	ENQ	
0610	-	MIN	MIN	TR	ENQ	ENQ	
0660	-	MIN	1208786	MIN	ENQ	ENQ	
0810	-	MIN	MIN	TR	ENQ	ENQ	
0820	-	MIN	MIN	TR	ENQ	ENQ	
0910	-	MIN	MIN	TR	ENQ	ENQ	
1360	-	MIN	MIN	TR	ENQ	ENQ	
1760	-	MIN	MIN	MIN	ENQ	ENQ	
2020	-	MIN	MIN	TR	ENQ	ENQ	
2520	-	MIN	1208787	TR	ENQ	ENQ	
Based on 12B-2 0.750" Pitch	0639 0630	1208776 -	- MIN	- 1208789	- TR	- ENQ	- ENQ
0760	-	MIN	1208790	MIN	ENQ	MIN	
1480	-	MIN	MIN	TR	ENQ	ENQ	
Based on ANSI 80-2 1.000" Pitch	0510 0570	1208780 -	- MIN	- TR	- TR	- TR	- TR
1120	-	TR	TR	TR	TR	TR	
1300	-	TR	TR	TR	TR	TR	
1310	-	TR	TR	TR	TR	TR	

MIN = Made to order only. Minimum order quantity of 100M.

TR = A tooling charge would be applied. Minimum order quantity of 100M.

ENQ = Made to order only. Enquire for minimum order quantity

Profile Drawings and dimensions are shown on pages 58 and 59.

Цепь с полимерными блоками

0.500" pitch simple chain profiles

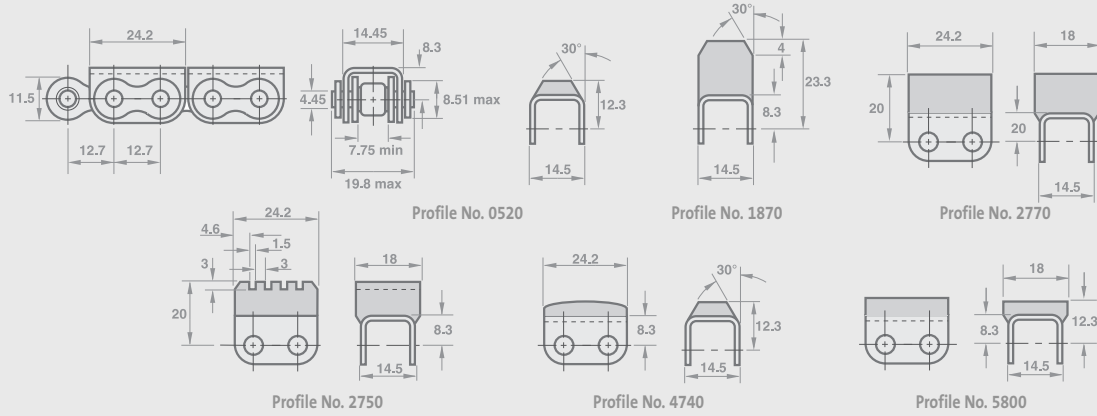

0.750" pitch simple chain profiles

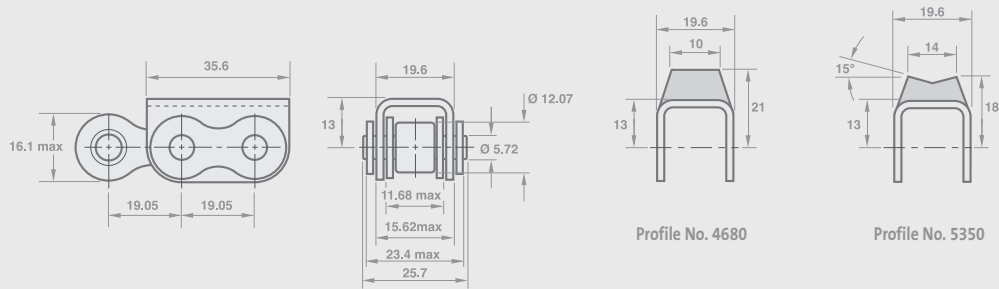

1.000" pitch simple chain profiles

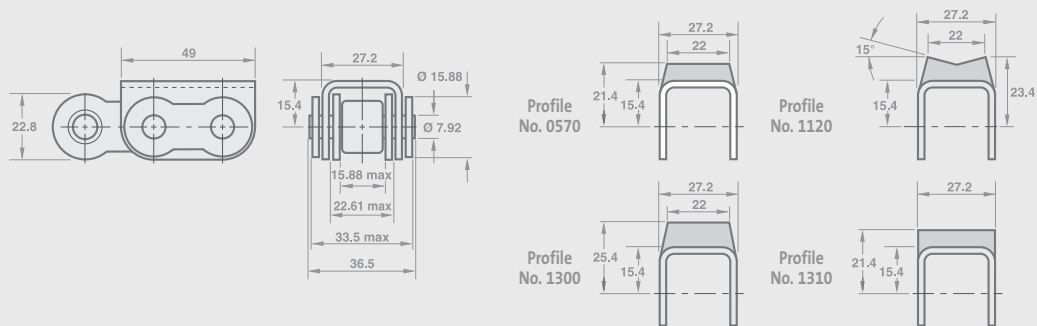

1.500" pitch simple chain profiles

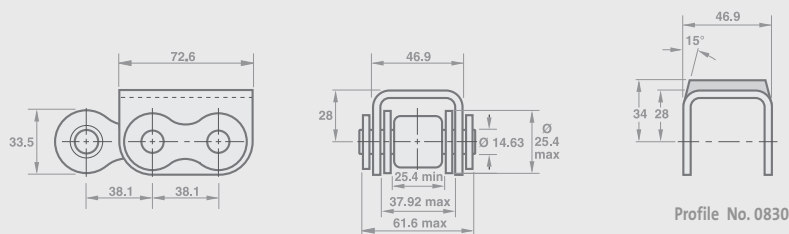

Цепь с полимерными блоками

0.500" pitch duplex chain profiles

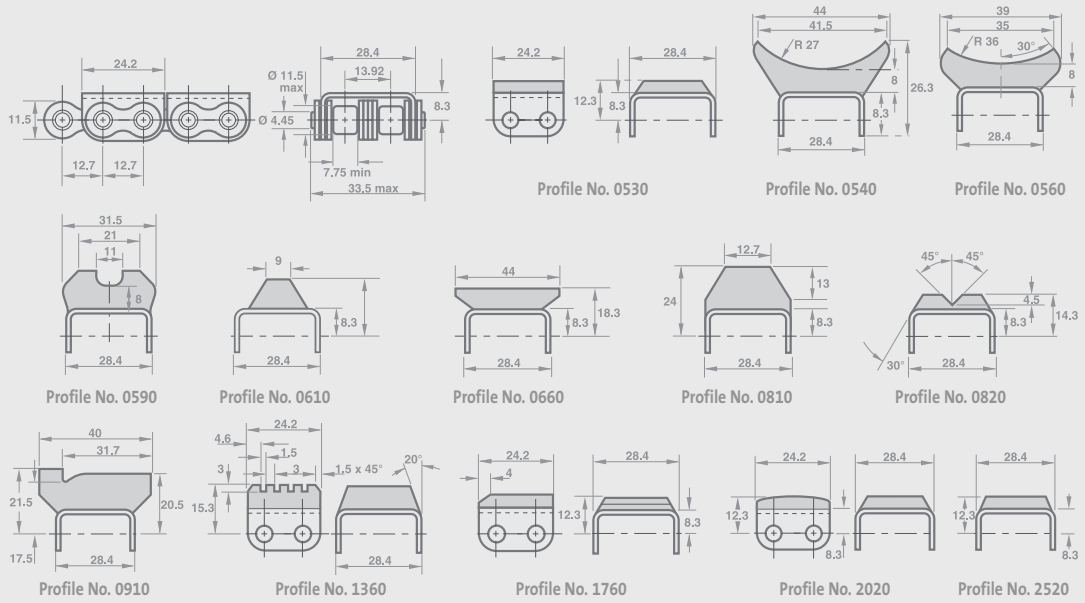

0.750" pitch duplex chain profiles

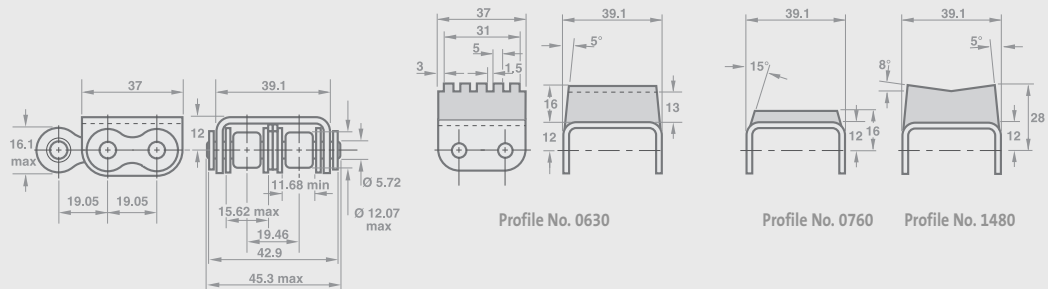

1.000" pitch duplex chain profiles

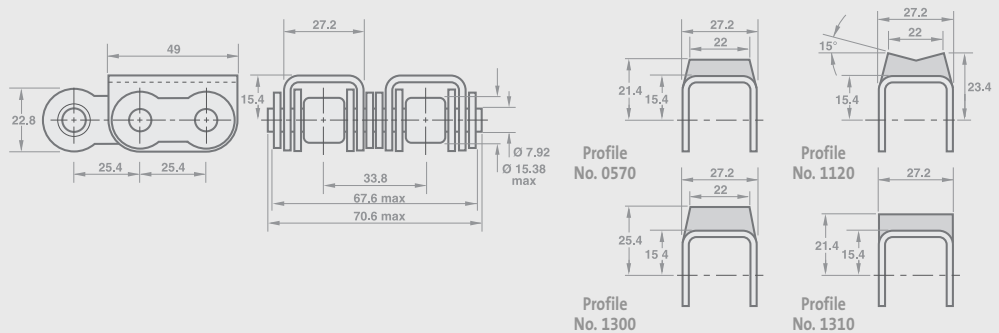

Renold Smartlink

Section 1

Take advantage of Renold's unique diagnostics technology to deliver maximum performance.

- Ensure the smooth running of your chain drive
- Understand loadings applied to the chain
- Diagnose problems with alignment
- Pin point potential causes of reduced chain life
- Increase your production efficiency

Is Smartlink™ suitable for my application?

Is your problem caused by load?
Then yes, Smartlink™ is for you!

Is your problem caused by wear?
Talk to Renold about our market-leading chain range



Smartlink: The world's smallest data logger, unique to Renold

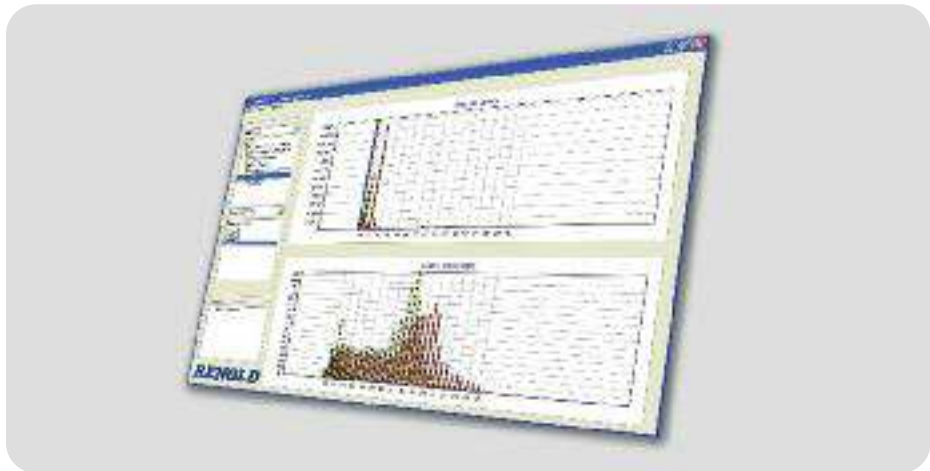

Renold Smartlink

Level 1

Smartlink™ can help you in different ways. With a tiny microprocessor attached to the side plate, the unit can detect the stresses experienced by the chain as it travels through your machine.

Acting as an overload detector and controlled with a small infra-red remote control unit, the system can indicate when your chain exceeds a pre-determined load. This gives you the warning you need to inspect the system and ensure that it is safe to continue running the machine. Smartlink™ gives you the ability to reset the alarm condition using the remote control.

Level 2

To understand more about the working loads being applied to the chain drive there is a second level of diagnostics that Smartlink™ can provide using the same microprocessor unit on the chain but a higher level of sophistication in the remote handheld receiver. Using this receiver, more detailed information about the actual value of the load can be downloaded and transferred to a Windows-based PC. This data can be analysed to determine the exact location of the load peaks in the drive system.

Level 3

Renold also has a much more sophisticated microprocessor available but this unit needs expert support, normally requiring the service of a Renold engineer. This solution would be used in situations where there are unresolved issues or in safety critical applications where an exact prediction of fatigue life is important.

Renold can work in partnership with you to resolve these sorts of issues. Having already helped major companies around the world including manufacturers of earth moving equipment, agricultural machinery, materials handling at ports and leisure rides at theme parks, Renold Smartlink™ represents a ground-breaking opportunity to fully understand system loads which may be detrimental to the perfect performance of your product.

Chain size	1", 1.25", 1.5" ANSI & BS		From 1" to above
Sampling Rate	2Hz		4sec @ 4kHz
Recording Time	N/A	Days	1hour @ 1.3Hz
Resolution	40 points of a third of the breaking load		200 points of a third of the breaking load
Battery life	Approximately 1 year*		5-10 hours
IP Protection (ability to resist ingress of liquid/debris)	IP66		Depends on the installation
Type of information	Visual Alarm	Visual Alarm Time at Level Level Crossing	Waveform Data Time at Level Level Crossing Rainflow Counting
Temperature Range	0-60°C**		

*Battery life depends on the time the unit remains switch on, amount of transmitted information and environment conditions.

**Please contact Renold if your application doesn't meet the temperature requirements.

By demonstrating actual system loads Smartlink™ technology will help you to optimise your products at an early stage. When your new product is being used for field trials, make sure Smartlink™ is present, detecting performance, giving you the full picture.

Smartlink™ is even small enough to fit on 1" pitch roller chain. Light conveying applications such as those at chocolate manufacturers in the UK have benefited from trials that have given a better understanding of loads in the whole system.

Improvements to drive layout and optimum chain selection have all been made possible by the step change in understanding which has resulted.

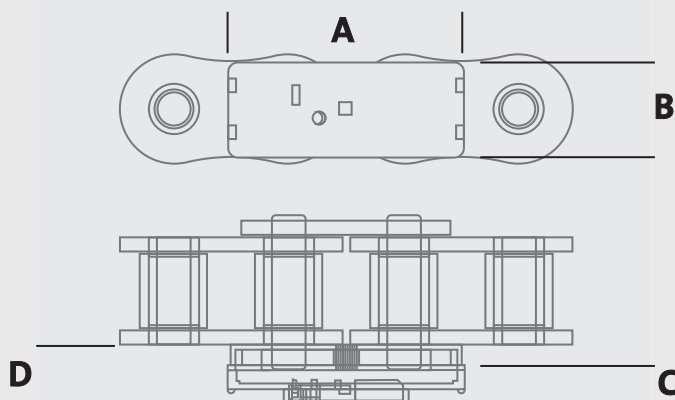

Dimensions for the different units.

	A	B	C	D
Smartlink 16B	52.00	20.42	13.00	17.73
Smartlink 80	52.00	20.42	13.00	17.73
Smartlink 20B	63.37	25.78	13.30	18.86
Smartlink 100	63.37	25.78	13.30	18.86
Smartlink 24B	78.79	30.89	13.30	19.88
Smartlink 120	78.79	30.89	13.30	19.88

Roll-Ring®

Саморегулирующийся натяжитель цепи

Натяжитель Roll-Ring® - простой, но новаторский по конструкции натяжитель цепи из полимерного материала с особой формулой.

Его уникальная конструкция основана на использовании простого зубчатого кольца, которое можно за считанные секунды установить на привод с горизонтальным, вертикальным или наклонным расположением цепи - достаточно просто вставить между ветвями цепи. При работающем приводе натяжитель Roll-Ring®, оказываясь сжатым между ветвями цепи, приобретает овальную форму и полностью компенсирует провисание цепи. Он совмещает натягивающую и амортизирующую функции и идеально подходит для случаев, когда техническое обслуживание затруднено или невозможно.

Технические данные

Действие, которое натяжитель Roll-Ring® оказывает на цепь, складывается из:

- Статического растягивающего усилия эластичного кольца
- Динамического растягивающего усилия от амортизации рабочего материала

Преимущества

Натяжитель Roll-Ring® прост в установке и обслуживании, что обеспечивает экономию средств и времени.

От выгодно отличается от других типов натяжителей цепей тем, что:

- Остается в рабочем положении без дополнительной поддержки. Не нужны ни звездочки, ни болты, ни пластины, ни сверление отверстий, ни дорогостоящий монтаж
- Может устанавливаться в местах, где ограниченное пространство не позволяет использовать обычные натяжители
- Установка Roll-Ring® занимает считанные секунды
- Не требует применения инструментов и натяжного оборудования для подготовки к работе, не нуждается ни в какой дополнительной регулировке
- Отлично подходит для вертикально и наклонно расположенных цепей
- Roll-Ring® работает автоматически, самосмазывается и не нуждается в техническом обслуживании

- Пригоден для использования в присутствии пыли и грязи
- Roll-Ring® обеспечивает как натяжение, так и амортизацию и таким образом способствует снижению уровня шума
- Roll-Ring® работает и в режиме обратного хода

Roll-Ring® снижает износ цепи и повышает эффективность работы цепного привода в целом.

Инновационный натяжитель

Натяжитель Roll-Ring® представляет собой элементарно простой механизм, основанный на новых принципах действия, и является существенным техническим новшеством:

- Roll-Ring® технически прост
- Его работа предельно проста
- Все функции сконцентрированы в единственном компоненте
- Roll-Ring® использует полость, имеющуюся в системе цепного привода, что дает гибкость при конструировании и выборе технических параметров
- Автоматическое позиционирование и самосмазывание

Низ:
Установка
щелчком



Верх:
Провисающая
цепь вибрирует



Низ:
Натяжитель Roll-Ring®
обеспечивает и натяжение,
и амортизацию

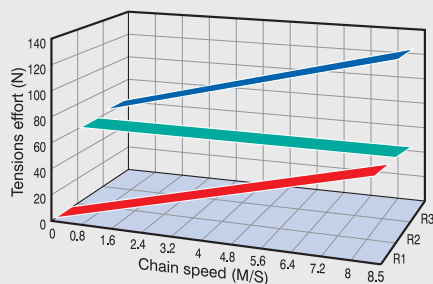

Tensioning effort for ROLL-RING®: Dynamic force R1 ■ Static force R2 ■ Resultant force R3 ■

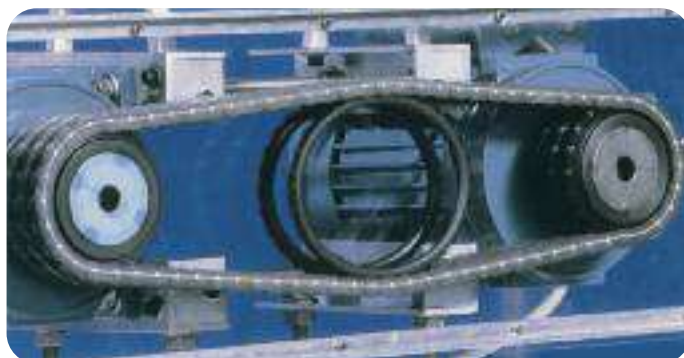

Roll-Ring®

Саморегулирующийся натяжитель цепи

Конкретный случай

Крупная компания – изготовитель шоколада имела серьезные проблемы из-за быстрого выхода из строя цепей на основной производственной линии, кроме того были проблемы с натяжением цепей, вызванные недоступностью цепных приводов. Проблему недолговечности цепей (срок службы составлял 4–5 недель) удалось решить путем выполнения рекомендации инженера Ренольд – перехода на никелированные цепи, в результате срок службы превысил 12 месяцев.

Постоянные простои, вызванные отказом использовавшихся прежде цепей, удалось исключить путем установки натяжителей цепей и их текущей регулировки. В связи со стремлением максимально сократить время обслуживания, изготовитель шоколада хотел найти возможность быстрой регулировки новой цепи, и натяжитель Roll-Ring стал простым и эффективным решением этой проблемы.

Новую цепь Ренольд требовалось отрегулировать так, чтобы после установки она заняла положение, близкое к ее идеальным центрам, затем, после достижения максимального сжатия, был вручную в течение считанных секунд установлен натяжитель Roll-Ring. Благодаря гибкости конструкции Roll-Ring, никакая дальнейшая регулировка не потребовалась – растяжение цепи автоматически компенсировалось натяжителем в течение всего срока службы цепи.

В связи с радикальным уменьшением длительности простоев для регулировки натяжения, изготовитель шоколада сэкономил время, деньги и избавился от хронических проблем.

- Сокращение времени обслуживания - времени на регулировку натяжения
- Простота установки
- Эффективное демпфирование
- Уникальное решение

Новый принцип

Принцип работы натяжителя Roll-Ring® основан на простых явлениях:

- Упругое кольцо взаимодействует с ветвями цепного привода, прокатываясь между ними в преднатяженном состоянии (при этом кольцо имеет эллиптическую форму)
- Противоположные моменты нагруженной и ненагруженной ветвей взаимно нейтрализуют друг друга, в результате натяжитель Roll-Ring сохраняет свое положение

Установка и обслуживание

Натяжители Roll-Ring не нуждаются в обслуживании, их можно использовать на самых разных цепных приводах, для установки натяжителя останов оборудования не требуется.

Требования:

- Наличие рабочего пространства, зазор между ветвями цепи меньше опорного диаметра натяжителя
- Достаточный зазор между ведущими звездочками цепного привода

Мы рекомендуем установку натяжителя Roll-Ring между двумя ветвями цепи так, чтобы между натяжителем и меньшей звездочкой был по меньшей мере один шаг цепи.

Натяжитель Roll-Ring можно также размещать и вне это рекомендованной зоны, для этого достаточно обеспечить предварительное напряжение натяжителя. В этом случае рекомендуется использовать практический метод проб и ошибок.

Натяжители Roll-Ring можно использовать последовательно на одной и той же ветви или параллельно на многоветвевых цепных передачах.

Следует иметь в виду, что в цепных приводах Triplex требуется использование только двух натяжителей Roll-Ring, помещенных на наружных ветвях.



Установка и окончательные размеры натяжителя Roll-Ring®

Part No.	do	di	s	A
10503001	76.5	65.0	20.0	104.0
10603001	91.1	73.0	25.0	122.0
10603601	109.0	89.5	25.0	143.0
10802601	102.1	84.5	24.0	135.8
10803001	121.5	98.0	28.0	161.6
10803401	137.5	115.4	30.0	165.0
11002601	128.4	105.0	28.0	153.0
11003001	148.0	124.6	33.0	177.0
11003401	170.0	141.0	38.0	217.0
11202601	155.0	127.6	35.0	209.5
11203001	182.2	145.0	40.0	241.7
11203401	207.5	169.5	45.0	265.0
11602601	207.0	167.0	45.0	269.0
11603001	245.8	202.0	50.0	306.0
12003001	303.7	244.0	60.0	390.0

Значение A включает безопасное расстояние до звездочек

Натяжитель Roll-Ring® на одном из наших испытательных стендов



Натяжители Roll-Ring® можно использовать многократно

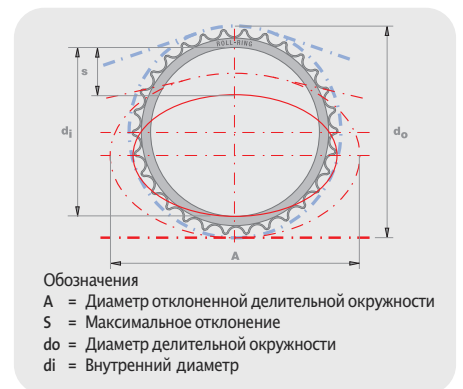

Roll-Ring®

Стандартный ассортимент натяжителей цепей

Part No.	No. of teeth	ISO reference	Renold chain reference	Maximum static expansive force ** (Newtons)	Maximum chain speed (M/S)	Minimum ambient temperature ~ (°C)	Maximum ambient temperature ~ (°C)	Resistant to ultra violet light
10503001	30	05B	110500	2.900	5.000	-20	70	Normal
10603001	30	06B	110038	15.200	5.200	-20	70	Normal
10603601	36	06B	110038	28.500	5.200	-20	70	Normal
10802601	26	08B	110046	15.700	7.500	-20	70	Normal
10803001	30	08B	110046	22.000	8.600	-20	70	Normal
10803401	34	08B	110046	22.000	8.800	-20	70	Normal
10843001	30	081 \ 083 *	111044 \ 6	16.800	7.500	-20	70	Normal
11002601	26	10B	110056	28.200	4.200	-20	70	Normal
11003001	30	10B	110056	23.000	8.800	-20	70	Normal
11003401	34	10B	110056	45.100	8.800	-20	70	Normal
11202601	26	12B	110066	39.200	5.400	-20	70	Normal
11203001	30	12B	110066	65.000	6.200	-20	70	Normal
11203401	34	12B	110066	70.500	6.400	-20	70	Normal
11602601	26	16B	110088	95.700	5.700	-20	70	Normal
11603001	30	16B	110088	108.500	6.200	-20	70	Normal
12003001	30	20B	110106	194.000	7.000	-20	60	Normal
80603001	30	35	129033	5.700	5.200	-20	70	Normal
10802601	26	40	119043	15.200	7.500	-20	70	Normal
10803001	30	40	119043	22.000	8.600	-20	70	Normal
10843001	30	41	119040	16.800	7.500	-20	70	Normal
11002601	26	50	119053	28.200	4.200	-20	70	Normal
11003001	30	50	119053	23.000	8.800	-20	70	Normal
11003401	34	50	119053	45.100	8.800	-20	70	Normal
11202601	26	60	119063	39.200	5.400	-20	70	Normal
11203001	30	60	119063	65.000	6.200	-20	70	Normal
11602601	26	80	119083	95.700	5.700	-20	70	Normal
81603001	30	80	119083	103.000	6.600	-20	70	Normal
12003001	30	100	119103	194.000	7.000	-20	60	Normal
20802601	26	08B	110046	13.500	7.100	-20	70	High #
20803001	30	08B	110046	20.400	7.400	-20	70	High #
20843001	30	081 \ 083 *	111044 \ 6	15.400	6.800	-20	70	High #
21003001	30	10B	110056	20.000	7.800	-20	70	High #
21202601	26	12B	110066	37.000	5.000	-20	70	High #
21203001	30	12B	110066	52.000	5.600	-20	70	High #
21603001	30	16B	110088	100.600	5.800	-20	70	High #
22003001	30	20B	110106	165.800	6.300	-15	60	High #

Стойкие к УФ-излучению натяжители Roll-Rings для использования в сельскохозяйственном, строительном и другом оборудовании, где они подвергаются воздействию УФ-излучения.

~ Если рабочие температуры выше или ниже указанных здесь температур, обратитесь к Ренольд.

* Для установки всех роликовых цепей шириной от 1/8 до 5/16 дюйм.

** Максимальная регулировка при 20°C без воздействия динамической раздвигающей силы, пропорциональной скорости цепи.

NB Механические свойства натяжителя Roll-Rings, стойкого к УФ-излучению, отличаются от механических свойств стандартного натяжителя Roll-Ring®, поэтому он может иметь сокращенный срок службы.

Вышеприведенная информация основана на имеющихся на сегодня сведениях, мы оставляем за собой право на внесение изменений в рамках программы технического совершенствования наших изделий.

Зарегистрированный товарный знак
Номенклатура изделий ROLL-RING®
продолжает расширяться.

Для обсуждения конкретных требований обращайтесь к Ренольд.

Отрасли промышленности

Типичные области применения:

- Сельскохозяйственная техника
- Обработка багажа
- Производство картона
- Производство шоколада
- Оборудование для уплотнения грунта
- Печные конвейеры
- Изготовление системы привода
- Изготовление прессов
- Бумажно-резательные машины
- Полиграфическое оборудование
- Дорожно-строительные машины
- Робототехническое оборудование
- Роликовинтовые передачи
- Производство кафельной плитки
- Транспортные системы
- Транспортировка древесных опилок

Transmission Sprocket Details

Звездочки для приводных цепей



Компания Ренольд выпускает полный ассортимент звездочек для цепей британского стандарта (BS) с шагом до 5 см. По желанию заказчика поставляются звездочки других типоразмеров, в том числе американского стандарта

Кроме того, на заказ изготавливаются звездочки с особыми характеристиками и из особых материалов в соответствии с конкретными особенностями применения, в том числе предназначенные для тяжелых условий эксплуатации. Примеры:

- Звездочки с валами
- Приварные или съемные ступицы
- Звездочки со срезными штифтами
- "Ожерельные" звездочки с цепными пластинами и отдельными зубчатыми участками, предназначенные для вращения больших барабанов или столов
- Комбинированные звездочки (сочетание двух или более звездочек с различным шагом и числом зубьев)
- Звездочки, состоящие из двух или более отдельных частей (разъемные или сегментные)

Звездочка	Плавный ход	Умеренная ударная нагрузка	Тяжелая ударная нагрузка
Up to 29T	EN8 or EN9	EN8 or EN9 Закаленная и отпущенная или поверхностно-закаленная мягкая сталь	EN8 or EN9 Закаленная и отпущенная или поверхностно-закаленная мягкая сталь
30T and Over	Cast Iron	Мягкая сталь или миханит	EN8 or EN9 Закаленная и отпущенная или поверхностно-закаленная мягкая сталь

Выбор материалов звездочек

Выбор материалов и термообработки зависит от формы, диаметра и массы звездочки. Приведенную выше таблицу можно использовать в качестве простого руководства по выбору материалов звездочек.

Совместимость звездочек с цепями

Большинство приводных цепей имеют четное число звеньев, применение ведущих звездочек с нечетным числом зубьев позволяет обеспечить равномерность износа цепи и зубьев звездочки. У ведущих и ведомых звездочек может быть по четному числу зубьев, но равномерность износа зубьев звездочки и цепи в этом случае не достигается.

Число зубьев

У ведомых звездочек число зубьев не должно превышать 114. Такое ограничение обусловлено тем, что при удлинении цепи в результате износа фактический диаметр звездочки при вхождении в зацепление с цепью увеличивается по сравнению с номинальным, т.е. цепь все выше приподнимается на зубьях звездочки. Считается, что допустимый показатель удлинения цепи в результате износа составляет порядка 2% от номинальной длины

Звездочка может компенсировать удлинение цепи не более $200/N$, где N - число зубьев самой большой звездочки системы привода

Рекомендуется, чтобы сумма зубьев ведущей и ведомой звездочек одной и той же цепи составила не менее 50, например при передаточном отношении 1:1 каждая звездочка должна иметь не менее 25 зубьев.

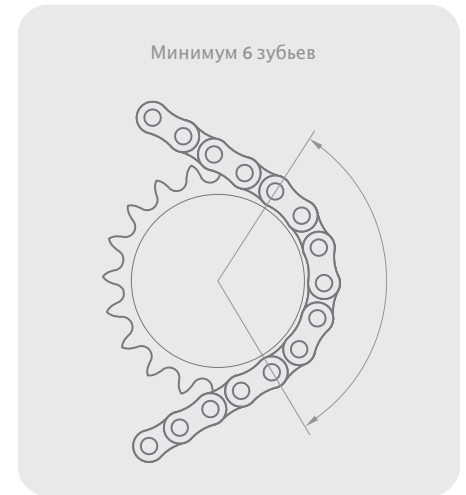

Межцентровое расстояние

Для достижения оптимального срока службы межцентровое расстояние у пары звездочек должно быть, как правило, в 30 - 50 раз больше шага цепи. Если межцентровое расстояние составляет менее 30 длин шага цепи или превышает 2 м, то заказчику рекомендуется обсудить характеристики привода с нашим техническим персоналом.

Минимальное межцентровое расстояние иногда определяется числом зубьев ведущей звездочки, входящих в зацепление с цепью. В таких случаях мы обычно рекомендуем, чтобы в зацеплении с цепью находилось не менее шести зубьев. Межцентровое расстояние может также определяться желательностью использования цепи с четным числом звеньев во избежание применения колечковых звеньев. К такому варианту рекомендуется прибегать только в исключительных случаях.



В приводах, работающих в горизонтальной плоскости, минимальное межцентровое расстояние должно соответствовать рекомендованному числу зубьев ведущей звездочки, входящих в зацепление с цепью (минимум шесть).

Transmission Sprockets

ISO 606 [9.525mm/0.375" Pitch]

Tooth Width SIMPLEX B1 - 5.3mm
 Tooth Width b1 - 5.2mm
 Tooth Width DUPLEX B2 - 15.4mm
 Tooth Width TRIPLEX B3 - 25.6mm

Обозначения

 сталь
 Cast Iron

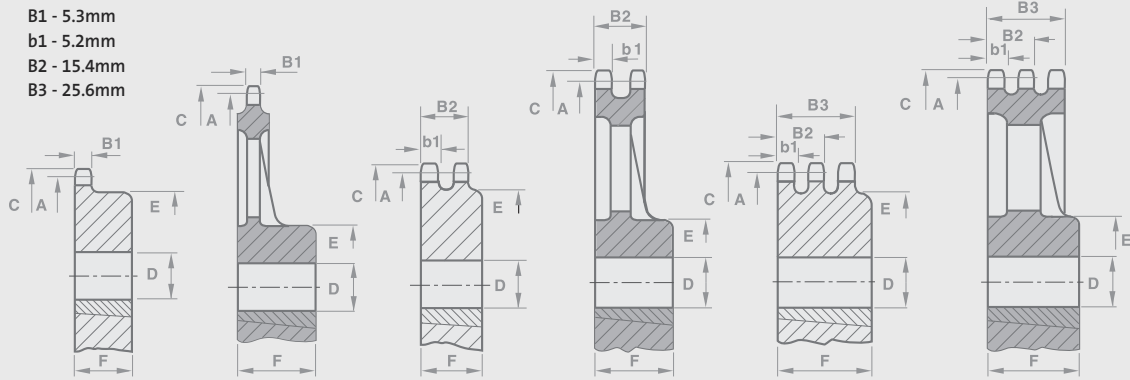

Технические характеристики (mm)			Однорядная					Двухрядные					Трёхрядные				
No. of Teeth	PCD	Top Diam.	Part No.	Bore	Bore	Boss Diam.	Dist. Thro.	Part No.	Bore	Bore	Boss Diam.	Dist. Thro.	Part No.	Bore	Bore	Boss Diam.	Dist. Thro.
				MIN	MAX				MIN	MAX				MIN	MAX		

Цилиндрическое отверстие – сталь

	A	C		D	D	E	F		D	D	E	F		D	D	E	F
11	33.80	37.5	06B1/11T	8.0	14.0	22.0	25.0	06B2/11T	10.0	14.0	22.0	30.0	06B3/11T	12.0	14.0	22.0	35.0
12	36.80	40.5	06B1/12T	8.0	16.0	25.0	25.0	06B2/12T	10.0	16.0	25.0	30.0	06B3/12T	12.0	16.0	25.0	35.0
13	39.80	43.5	06B1/13T	10.0	16.0	28.0	25.0	06B2/13T	10.0	16.0	28.0	30.0	06B3/13T	12.0	16.0	28.0	35.0
14	42.80	46.5	06B1/14T	10.0	20.0	31.0	25.0	06B2/14T	10.0	20.0	31.0	30.0	06B3/14T	12.0	22.0	31.0	35.0
15	45.81	49.5	06B1/15T	10.0	22.0	34.0	25.0	06B2/15T	10.0	22.0	34.0	30.0	06B3/15T	12.0	22.0	34.0	35.0
16	48.82	52.5	06B1/16T	10.0	22.0	37.0	28.0	-	-	-	-	-	-	-	-	-	-
17	51.83	55.5	06B1/17T	10.0	25.0	40.0	28.0	06B2/17T	12.0	25.0	40.0	30.0	06B3/17T	12.0	25.0	40.0	35.0
18	54.85	58.6	06B1/18T	10.0	25.0	43.0	28.0	-	-	-	-	-	-	-	-	-	-
19	57.87	61.6	06B1/19T	10.0	28.0	45.0	28.0	06B2/19T	12.0	28.0	46.0	30.0	06B3/19T	12.0	28.0	46.0	35.0
20	60.89	64.6	06B1/20T	10.0	30.0	46.0	28.0	06B2/20T	12.0	30.0	49.0	30.0	06B3/20T	12.0	30.0	49.0	35.0
21	63.91	67.6	06B1/21T	12.0	32.0	48.0	28.0	06B2/21T	16.0	35.0	52.0	30.0	06B3/21T	16.0	35.0	52.0	40.0
22	66.93	70.6	06B1/22T	12.0	32.0	50.0	28.0	-	-	-	-	-	-	-	-	-	-
23	69.95	73.7	06B1/23T	12.0	38.0	52.0	28.0	06B2/23T	16.0	42.0	58.0	30.0	06B3/23T	16.0	42.0	58.0	40.0
24	72.97	76.7	06B1/24T	12.0	38.0	54.0	28.0	-	-	-	-	-	-	-	-	-	-
25	76.00	79.7	06B1/25T	12.0	38.0	57.0	28.0	06B2/25T	16.0	42.0	64.0	30.0	06B3/25T	16.0	42.0	64.0	40.0
26	79.02	82.7	06B1/26T	12.0	38.0	60.0	28.0	-	-	-	-	-	-	-	-	-	-
27	82.04	85.7	06B1/27T	12.0	38.0	60.0	28.0	06B2/27T	16.0	42.0	70.0	30.0	06B3/27T	16.0	42.0	70.0	40.0
30	91.12	94.8	06B1/30T	12.0	35.0	60.0	28.0	06B2/30T	16.0	40.0	79.0	30.0	06B3/30T	16.0	45.0	79.0	40.0
38	115.34	119.0	06B1/38T	16.0	42.0	70.0	30.0	06B2/38T	16.0	50.0	90.0	30.0	06B3/38T	16.0	55.0	90.0	40.0

Цилиндрическое отверстие - Чугун для тяжелых условий

	A	C		D	D	E	F		D	D	E	F		D	D	E	F
57	172.94	177.5	06B1/57T	19.0	45.0	80.0	25.0	06B2/57T	24.0	50.0	90.0	25.0	06B3/57T	28.0	55.0	95.0	38.0
76	230.49	235.1	06B1/76T	19.0	45.0	80.0	25.0	06B2/76T	24.0	50.0	90.0	25.0	06B3/76T	28.0	65.0	110.0	45.0
95	288.08	292.7	06B1/95T	24.0	50.0	90.0	25.0	06B2/95T	28.0	55.0	95.0	38.0	06B3/95T	28.0	65.0	110.0	45.0
114	345.68	350.3	06B1/114T	24.0	50.0	90.0	38.0	06B2/114T	28.0	55.0	95.0	38.0	06B3/114T	28.0	65.0	110.0	52.0
150	454.81	461.2	06B1/150T	24.0	50.0	90.0	45.0	06B2/150T	35.0	65.0	110.0	52.0	-	-	-	-	-

Технические характеристики (mm)			Однорядная				Двухрядные				Трёхрядные			
No. of Teeth	PCD	Top Diam.	Part No.	Taper Bush	Boss Diam.	Dist. Thro.	Part No.	Taper Bush	Boss Diam.	Dist. Thro.	Part No.	Taper Bush	Boss Diam.	Dist. Thro.
					MIN	MAX			MIN	MAX			MIN	MAX

Конусное отверстие – сталь

	A	C			E	F			E	F			E	F
17	51.83	55.5	T06B1/17T	TB1008	45.0	22.0	T06B2/17T	TB1008	41.0	22.0	T06B3/17T	TB1008	-	25.6
19	57.87	61.6	T06B1/19T	TB1008	45.0	22.0	T06B2/19T	TB1008	46.0	22.0	T06B3/19T	TB1008	-	25.6
21	63.91	67.6	T06B1/21T	TB1008	46.0	22.0	T06B2/21T	TB1008	49.0	22.0	T06B3/21T	TB1008	-	25.6
23	69.95	73.7	T06B1/23T	TB1210	63.0	25.0	T06B2/23T	TB1210	59.0	25.0	T06B3/23T	TB1210	-	25.6
25	76.00	79.7	T06B1/25T	TB1210	63.0	25.0	T06B2/25T	TB1210	64.0	25.0	T06B3/25T	TB1210	-	25.6
38	115.34	119.0	T06B1/38T	TB1210	70.0	25.0	T06B2/38T	TB1610	80.0	25.0	T06B3/38T	TB1615	90.0	38.0

Конусное отверстие - Чугун для тяжелых условий



	A	C			E	F			E	F			E	F
57	172.94	177.5	T06B1/57T	TB1210	80.0	25.0	T06B2/57T	TB1610	90.0	25.0	T06B3/57T	TB1615	95.0	38.0
76	230.49	235.1	T06B1/76T	TB1210	80.0	25.0	T06B2/76T	TB1610	90.0	25.0	T06B3/76T	TB2017	110.0	45.0
95	288.08	292.7	T06B1/95T	TB1210	90.0	25.0	T06B2/95T	TB1615	95.0	38.0	-	-	-	-
114	345.68	350.3	T06B1/114T	TB1615	90.0	38.0	T06B2/114T	TB1615	95.0	38.0	-	-	-	-

Transmission Sprockets

ISO 606 [12.7mm/0.500" Pitch]

Tooth Width SIMPLEX B1 - 7.2mm
 Tooth Width b1 - 7.1mm
 Tooth Width DUPLEX B2 - 21.0mm
 Tooth Width TRIPLEX B3 - 34.9mm

Обозначения

 сталь
 Cast Iron

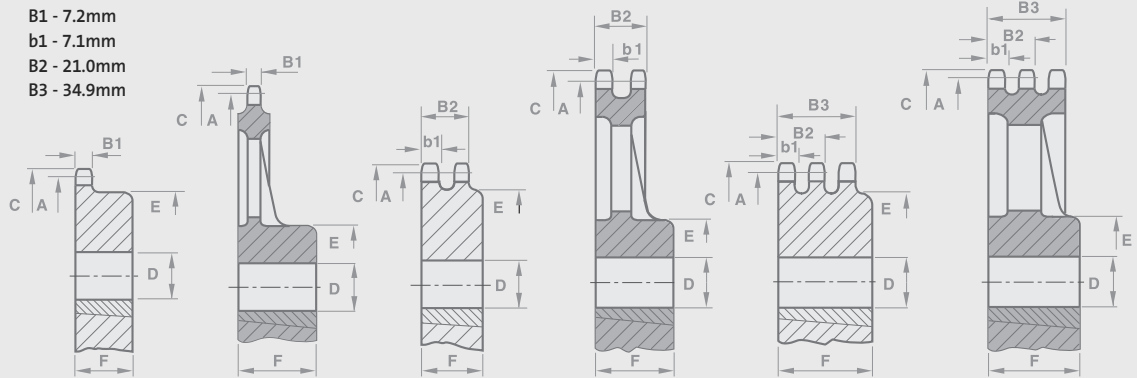

Технические характеристики (мм)			Однорядная					Двухрядные					Трёхрядные				
No. of Teeth	PCD	Top Diam.	Part No.	Bore	Bore	Bore	Dist. Thro.	Part No.	Bore	Bore	Bore	Dist. Thro.	Part No.	Bore	Bore	Bore	Dist. Thro.
				MIN	MAX			MIN	MAX				MIN	MAX			

Цилиндрическое отверстие – сталь

	A	C		D	D	E	F		D	D	E	F		D	D	E	F
11	45.07	49.9	08B1/11T	10.0	19.0	29.0	25.0	08B2/11T	12.0	20.0	32.0	35.0	08B3/11T	16.0	20.0	32.0	50.0
12	49.07	53.9	08B1/12T	10.0	22.0	33.0	28.0	08B2/12T	12.0	22.0	35.0	35.0	08B3/12T	16.0	22.0	35.0	50.0
13	53.07	57.9	08B1/13T	10.0	25.0	37.0	28.0	08B2/13T	12.0	25.0	38.0	35.0	08B3/13T	16.0	25.0	38.0	50.0
14	57.07	61.9	08B1/14T	10.0	25.0	41.0	28.0	08B2/14T	12.0	28.0	42.0	35.0	08B3/14T	16.0	28.0	42.0	50.0
15	61.09	65.9	08B1/15T	10.0	32.0	45.0	28.0	08B2/15T	12.0	32.0	46.0	35.0	08B3/15T	16.0	32.0	46.0	50.0
16	65.10	69.9	08B1/16T	12.0	33.0	50.0	28.0	-	-	-	-	-	-	-	-	-	-
17	69.11	74.0	08B1/17T	12.0	35.0	52.0	28.0	08B2/17T	16.0	38.0	54.0	38.0	08B3/17T	16.0	38.0	54.0	50.0
18	73.14	78.0	08B1/18T	12.0	35.0	56.0	28.0	-	-	-	-	-	-	-	-	-	-
19	77.16	82.0	08B1/19T	12.0	40.0	60.0	28.0	08B2/19T	16.0	42.0	62.0	38.0	08B3/19T	16.0	42.0	62.0	50.0
20	81.18	86.0	08B1/20T	12.0	42.0	64.0	28.0	08B2/20T	16.0	42.0	66.0	38.0	08B3/20T	16.0	42.0	66.0	50.0
21	85.22	90.1	08B1/21T	14.0	45.0	68.0	28.0	08B2/21T	16.0	45.0	70.0	40.0	08B3/21T	16.0	45.0	70.0	55.0
22	89.24	94.1	08B1/22T	14.0	45.0	70.0	28.0	-	-	-	-	-	-	-	-	-	-
23	93.27	98.1	08B1/23T	14.0	45.0	70.0	28.0	08B2/23T	16.0	45.0	70.0	40.0	08B3/23T	16.0	45.0	70.0	55.0
24	97.29	102.1	08B1/24T	14.0	45.0	70.0	28.0	-	-	-	-	-	-	-	-	-	-
25	101.33	106.2	08B1/25T	14.0	45.0	70.0	28.0	08B2/25T	16.0	48.0	80.0	40.0	08B3/25T	16.0	48.0	80.0	55.0
26	105.36	110.2	08B1/26T	16.0	45.0	70.0	30.0	-	-	-	-	-	-	-	-	-	-
27	109.40	114.2	08B1/27T	16.0	45.0	70.0	30.0	08B2/27T	16.0	58.0	85.0	40.0	08B3/27T	20.0	58.0	85.0	55.0
30	121.50	126.3	08B1/30T	16.0	48.0	80.0	30.0	08B2/30T	16.0	60.0	100.0	40.0	08B3/30T	20.0	60.0	100.0	55.0
38	153.80	158.6	08B1/38T	16.0	60.0	90.0	35.0	08B2/38T	20.0	60.0	100.0	40.0	08B3/38T	25.0	72.0	120.0	55.0

Цилиндрическое отверстие - Чугун для тяжелых условий

	A	C		D	D	E	F		D	D	E	F		D	D	E	F
57	230.54	237.1	08B1/57T	19.0	60.0	110.0	32.0	08B2/57T	28.0	65.0	110.0	32.0	08B3/57T	28.0	65.0	110.0	45.0
76	307.33	313.9	08B1/76T	19.0	60.0	110.0	32.0	08B2/76T	38.0	65.0	110.0	45.0	08B3/76T	38.0	75.0	130.0	64.0
95	384.11	390.7	08B1/95T	24.0	50.0	90.0	45.0	08B2/95T	38.0	65.0	110.0	52.0	08B3/95T	38.0	75.0	130.0	64.0
114	460.90	467.4	08B1/114T	34.0	50.0	90.0	45.0	08B2/114T	38.0	65.0	110.0	58.0	08B3/114T	38.0	75.0	130.0	72.0

Технические характеристики (мм)			Однорядная				Двухрядные				Трёхрядные						
No. of Teeth	PCD	Top Diam.	Part No.	Taper Bush	Bore	Bore	Dist. Thro.	Part No.	Taper Bush	Bore	Bore	Dist. Thro.	Part No.	Taper Bush	Bore	Bore	Dist. Thro.
					MIN	MAX				MIN	MAX				MIN	MAX	

Конусное отверстие – сталь

	A	C		E	F		E	F		E	F			
15	61.08	65.9	T08B1/15T	TB1008	45.0	22.0	T08B2/15T	TB1008	48.0	22.0	-	-		
17	69.12	74.0	T08B1/17T	TB1210	60.0	25.0	T08B2/17T	TB1210	56.0	25.0	-	-		
19	77.16	82.0	T08B1/19T	TB1210	63.0	25.0	T08B2/19T	TB1210	64.0	25.0	T08B3/19T	TB1215	62.0	38.0
21	85.21	90.1	T08B1/21T	TB1610	71.0	25.0	T08B2/21T	TB1610	71.0	25.0	T08B3/21T	TB1615	70.0	38.0
23	93.27	98.1	T08B1/23T	TB1610	76.0	25.0	T08B2/23T	TB1610	79.0	25.0	T08B3/23T	TB1615	70.0	38.0
25	101.33	106.2	T08B1/25T	TB1610	76.0	25.0	T08B2/25T	TB2012	87.0	32.0	T08B3/25T	TB2017	-	34.9

Конусное отверстие - Чугун для тяжелых условий

	A	C		E	F		E	F		E	F			
38	153.79	158.6	T08B1/38T	TB2012	90.0	32.0	T08B2/38T	TB2012	100.0	32.0	T08B3/38T	TB2017	-	34.9
57	230.54	237.1	T08B1/57T	TB2012	110.0	32.0	T08B2/57T	TB2012	110.0	32.0	T08B3/57T	TB2017	110.0	45.0
76	307.33	313.9	T08B1/76T	TB2012	110.0	32.0	T08B2/76T	TB2012	110.0	32.0	T08B3/76T	TB2525	130.0	64.0
95	384.11	390.7	T08B1/95T	TB2012	110.0	32.0	T08B2/95T	TB2012	110.0	32.0	-	-	-	-
114	460.90	467.4	T08B1/114T	TB2017	110.0	32.0	T08B2/114T	TB2517	125.0	45.0	-	-	-	-



Выполнение модификационных расточек, шпоночных канавок и установочных винтов available - see page 73

Transmission Sprockets

ISO 606 [15.875mm/0.625" Pitch]

Tooth Width SIMPLEX B1 - 9.2mm
 Tooth Width b1 - 9.0mm
 Tooth Width DUPLEX B2 - 25.6mm
 Tooth Width TRIPLEX B3 - 42.2mm

Обозначения

 сталь
 Cast Iron

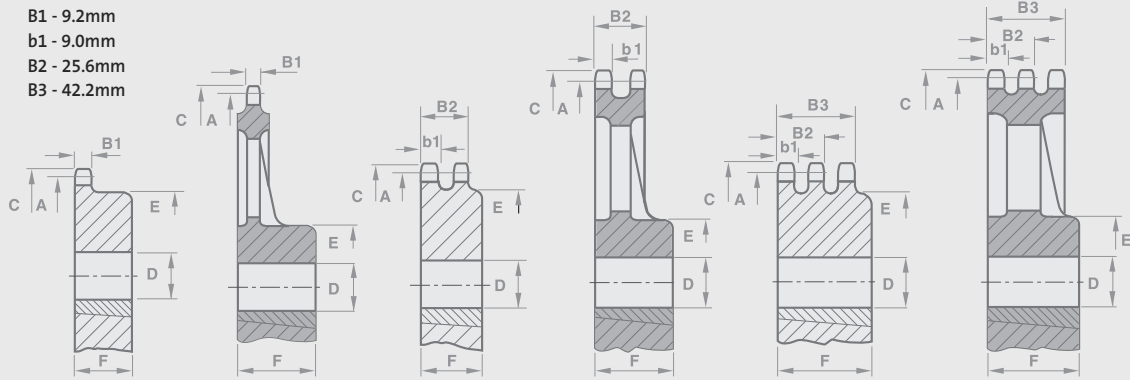

Технические характеристики (мм)			Однорядная					Двухрядные					Трёхрядные				
No. of Teeth	PCD	Top Diam.	Part No.	Bore	Bore	Boss Diam.	Dist. Thro.	Part No.	Bore	Bore	Boss Diam.	Dist. Thro.	Part No.	Bore	Bore	Boss Diam.	Dist. Thro.
				MIN	MAX				MIN	MAX				MIN	MAX		

Цилиндрическое отверстие – сталь

	A	C		D	D	E	F		D	D	E	F		D	D	E	F
11	56.34	63.2	10B1/11T	12.0	25.0	37.0	30.0	10B2/11T	16.0	25.0	39.0	40.0	-	-	-	-	-
12	61.34	68.2	10B1/12T	12.0	28.0	42.0	30.0	10B2/12T	16.0	28.0	44.0	40.0	-	-	-	-	-
13	66.32	73.2	10B1/13T	12.0	30.0	47.0	30.0	10B2/13T	16.0	30.0	49.0	40.0	-	-	-	-	-
14	71.34	78.2	10B1/14T	12.0	32.0	52.0	30.0	10B2/14T	16.0	30.0	54.0	40.0	-	-	-	-	-
15	76.36	83.2	10B1/15T	12.0	32.0	57.0	30.0	10B2/15T	16.0	36.0	59.0	40.0	-	-	-	-	-
16	81.37	88.3	10B1/16T	12.0	36.0	60.0	30.0	-	-	-	-	-	-	-	-	-	-
17	86.39	93.3	10B1/17T	12.0	36.0	60.0	30.0	10B2/17T	16.0	42.0	69.0	45.0	-	-	-	-	-
18	91.42	98.3	10B1/18T	14.0	42.0	70.0	30.0	-	-	-	-	-	-	-	-	-	-
19	96.45	103.3	10B1/19T	14.0	42.0	70.0	30.0	10B2/19T	16.0	48.0	79.0	45.0	-	-	-	-	-
20	101.49	108.4	10B1/20T	14.0	45.0	75.0	30.0	10B2/20T	16.0	50.0	84.0	45.0	-	-	-	-	-
21	106.52	113.4	10B1/21T	16.0	45.0	75.0	30.0	10B2/21T	16.0	50.0	85.0	45.0	-	-	-	-	-
22	111.55	118.4	10B1/22T	16.0	48.0	80.0	30.0	-	-	-	-	-	-	-	-	-	-
23	116.58	123.5	10B1/23T	16.0	48.0	80.0	30.0	10B2/23T	16.0	60.0	95.0	45.0	-	-	-	-	-
24	121.62	128.5	10B1/24T	16.0	48.0	80.0	30.0	-	-	-	-	-	-	-	-	-	-
25	126.66	133.6	10B1/25T	16.0	48.0	80.0	30.0	10B2/25T	16.0	65.0	105.0	45.0	-	-	-	-	-
26	131.70	138.6	10B1/26T	20.0	50.0	85.0	35.0	-	-	-	-	-	-	-	-	-	-
27	136.75	143.6	10B1/27T	20.0	50.0	85.0	35.0	-	-	-	-	-	-	-	-	-	-
30	151.87	158.8	10B1/30T	20.0	55.0	90.0	35.0	10B2/30T	20.0	72.0	120.0	45.0	-	-	-	-	-
38	192.24	199.1	10B1/38T	20.0	60.0	100.0	35.0	-	-	-	-	-	-	-	-	-	-

Цилиндрическое отверстие - Чугун для тяжелых условий

	A	C		D	D	E	F		D	D	E	F		D	D	E	F
57	288.18	296.6	10B1/57T	24.0	50.0	90.0	45.0	-	-	-	-	-	-	-	-	-	-
76	384.15	392.5	10B1/76T	28.0	50.0	90.0	52.0	-	-	-	-	-	-	-	-	-	-
95	480.14	488.5	10B1/95T	28.0	50.0	90.0	58.0	-	-	-	-	-	-	-	-	-	-
114	576.13	584.5	10B1/114T	38.0	75.0	130.0	58.0	-	-	-	-	-	-	-	-	-	-

Технические характеристики (мм)			Однорядная				Двухрядные				Трёхрядные			
No. of Teeth	PCD	Top Diam.	Part No.	Taper Bush	Boss Diam.	Dist. Thro.	Part No.	Taper Bush	Boss Diam.	Dist. Thro.	Part No.	Taper Bush	Boss Diam.	Dist. Thro.
					MIN	MAX			MIN	MAX			MIN	MAX

Конусное отверстие – сталь

	A	C		E	F		E	F		E	F
15	76.36	83.2	T10B1/15T	TB1210	60.0	25.0	-	-	-	-	-
17	86.40	93.3	T10B1/17T	TB1610	71.0	25.0	-	-	-	-	-
19	96.45	103.3	T10B1/19T	TB1610	75.0	25.0	-	-	-	-	-
21	106.51	113.4	T10B1/21T	TB1610	76.0	25.0	-	-	-	-	-
23	116.59	123.5	T10B1/23T	TB1610	76.0	25.0	-	-	-	-	-
25	126.66	133.6	T10B1/25T	TB2012	90.0	32.0	-	-	-	-	-

Конусное отверстие - Чугун для тяжелых условий

	A	C		E	F		E	F		E	F
38	151.87	158.8	T10B1/38T	TB2012	90.0	32.0	-	-	-	-	-
57	288.18	296.6	T10B1/57T	TB2012	110.0	32.0	-	-	-	-	-
76	384.15	392.5	T10B1/76T	TB2012	115.0	32.0	-	-	-	-	-
95	480.14	488.5	T10B1/95T	TB2012	115.0	45.0	-	-	-	-	-



Transmission Sprockets

ISO 606 [19.05mm/0.750" Pitch]

Tooth Width SIMPLEX B1 - 11.1mm
 Tooth Width b1 - 10.9mm
 Tooth Width DUPLEX B2 - 30.4mm
 Tooth Width TRIPLEX B3 - 49.8mm

* Welded Hub

Обозначения

 сталь
 Cast Iron

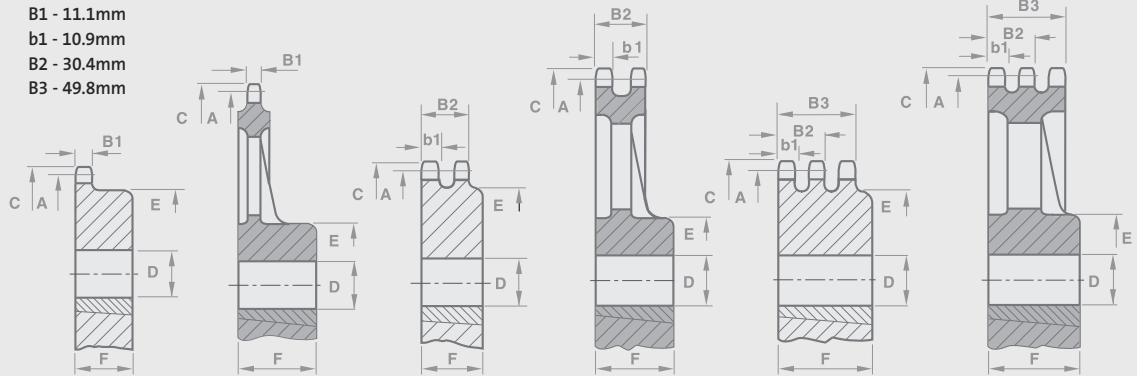

Технические характеристики (мм)			Однорядная					Двухрядные					Трехрядные				
No. of Teeth	PCD	Top Diam.	Part No.	Bore		Boss Diam.	Dist. Thro.	Part No.	Bore		Boss Diam.	Dist. Thro.	Part No.	Bore		Boss Diam.	Dist. Thro.
				MIN	MAX				MIN	MAX				MIN	MAX		

Цилиндрическое отверстие – сталь

	A	C		D	D	E	F		D	D	E	F		D	D	E	F
11	67.62	75.8	12B1/11T	16.0	30.0	46.0	35.0	12B2/11T	16.0	30.0	47.0	50.0	12B3/11T	20.0	30.0	47.0	70.0
12	73.60	81.8	12B1/12T	16.0	32.0	52.0	35.0	12B2/12T	16.0	32.0	53.0	50.0	12B3/12T	20.0	32.0	53.0	70.0
13	79.59	87.8	12B1/13T	16.0	38.0	58.0	35.0	12B2/13T	16.0	38.0	59.0	50.0	12B3/13T	20.0	38.0	59.0	70.0
14	85.61	93.8	12B1/14T	16.0	42.0	64.0	35.0	12B2/14T	20.0	42.0	65.0	50.0	12B3/14T	20.0	42.0	65.0	70.0
15	91.63	99.8	12B1/15T	16.0	48.0	70.0	35.0	12B2/15T	20.0	48.0	71.0	50.0	12B3/15T	20.0	48.0	71.0	70.0
16	97.65	105.8	12B1/16T	16.0	50.0	75.0	35.0	-	-	-	-	-	-	-	-	-	-
17	103.67	111.9	12B1/17T	16.0	53.0	80.0	35.0	12B2/17T	20.0	50.0	83.0	50.0	12B3/17T	20.0	50.0	83.0	70.0
18	109.71	117.9	12B1/18T	16.0	53.0	80.0	35.0	-	-	-	-	-	-	-	-	-	-
19	115.74	123.9	12B1/19T	16.0	53.0	80.0	35.0	12B2/19T	20.0	55.0	95.0	50.0	12B3/19T	20.0	55.0	95.0	70.0
20	121.78	130.0	12B1/20T	16.0	53.0	80.0	35.0	12B2/20T	20.0	60.0	100.0	50.0	12B3/20T	20.0	60.0	100.0	70.0
21	127.82	136.1	12B1/21T	20.0	55.0	90.0	40.0	12B2/21T	20.0	60.0	100.0	50.0	12B3/21T	25.0	60.0	100.0	70.0
22	133.86	142.1	12B1/22T	20.0	55.0	90.0	40.0	-	-	-	-	-	-	-	-	-	-
23	139.90	148.1	12B1/23T	20.0	55.0	90.0	40.0	12B2/23T	20.0	66.0	110.0	50.0	12B3/23T	25.0	66.0	110.0	70.0
24	145.94	154.1	12B1/24T	20.0	55.0	90.0	40.0	-	-	-	-	-	-	-	-	-	-
25	152.00	160.2	12B1/25T	20.0	55.0	90.0	40.0	12B2/25T	20.0	72.0	120.0	50.0	12B3/25T	25.0	72.0	120.0	70.0
26	158.04	166.2	12B1/26T	20.0	55.0	95.0	40.0	-	-	-	-	-	-	-	-	-	-
27	164.09	172.3	12B1/27T	20.0	55.0	95.0	40.0	12B2/27T	20.0	72.0	120.0	50.0	12B3/27T	25.0	72.0	120.0	70.0
30	182.25	190.4	12B1/30T	20.0	55.0	95.0	40.0	12B2/30T	20.0	72.0	120.0	50.0	12B3/30T	25.0	72.0	120.0	70.0
38	230.69	238.9	12B1/38T	25.0	60.0	100.0	40.0	12B2/38T*	25.0	72.0	120.0	50.0	12B3/38T*	25.0	78.0	130.0	70.0

Цилиндрическое отверстие - Чугун для тяжелых условий

	A	C		D	D	E	F		D	D	E	F		D	D	E	F
57	345.81	355.9	12B1/57T	28.0	55.0	110.0	52.0	12B2/57T	38.0	65.0	115.0	64.0	12B3/57T	48.0	90.0	160.0	76.0
76	460.98	471.1	12B1/76T	35.0	55.0	110.0	58.0	12B2/76T	48.0	90.0	155.0	76.0	12B3/76T	55.0	90.0	165.0	76.0
95	576.17	586.2	12B1/95T	38.0	65.0	110.0	64.0	12B2/95T	55.0	90.0	155.0	76.0	12B3/95T	38.0	100.0	172.0	76.0

Технические характеристики (мм)			Однорядная				Двухрядные				Трехрядные				
No. of Teeth	PCD	Top Diam.	Part No.	Taper Bush	Boss Diam.		Part No.	Taper Bush	Boss Diam.		Part No.	Taper Bush	Boss Diam.		Dist. Thro.
					MIN	MAX			MIN	MAX			MIN	MAX	

Конусное отверстие – сталь

	A	C			E	F			E	F			E	F
15	91.63	99.8	12B1/15T	TB1610	71.0	25.0	12B2/15T	TB1615	72.0	38.0	12B3/15T	TB1615	-	49.8
17	103.67	111.9	12B1/17T	TB1610	76.0	25.0	12B2/17T	TB1615	80.0	38.0	12B3/17T	TB2012	-	49.8
19	115.74	123.9	12B1/19T	TB2012	90.0	32.0	12B2/19T	TB2012	90.0	32.0	12B3/19T	TB2012	-	49.8
21	127.82	136.0	12B1/21T	TB2517	102.0	44.0	12B2/21T	TB2517	107.0	44.0	12B3/21T	TB2517	-	49.8
23	139.90	148.1	12B1/23T	TB2517	108.0	44.0	12B2/23T	TB2517	108.0	44.0	12B3/23T	TB2517	-	49.8
25	152.00	160.2	12B1/25T	TB2517	108.0	44.0	12B2/25T	TB2517	108.0	44.0	12B3/25T	TB2517	-	49.8

Конусное отверстие - Чугун для тяжелых условий

	A	C			E	F			E	F			E	F
38	230.69	238.9	T12B1/38T	TB2517	108.0	44.0	T12B2/38T	TB3020	140.0	51.0	T12B3/38T	TB3020	140.0	51.0
76	460.98	471.1	T12B1/76T	TB2517	125.0	45.0	T12B2/76T	TB3020	155.0	51.0	T12B3/76T	TB3020	160.0	51.0
95	576.17	586.2	T12B1/95T	TB2517	130.0	45.0	T12B2/95T	TB3020	155.0	51.0	T12B3/95T	TB3030	172.0	76.0

Выполнение модификационных расточек, шпоночных канавок и установочных винтов available - see page 73

Transmission Sprockets

ISO 606 [25.4mm/1.000" Pitch]

Section 1

Tooth Width SIMPLEX B1 - 16.2mm
 Tooth Width b1 - 15.8mm
 Tooth Width DUPLEX B2 - 47.7mm
 Tooth Width TRIPLEX B3 - 79.6mm

* Welded Hub

Обозначения

 сталь

 Cast Iron

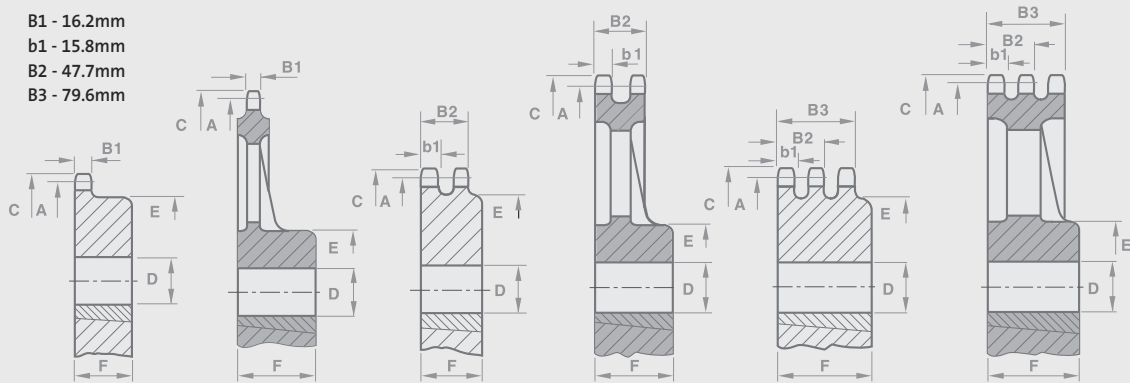

Технические характеристики (mm)			Однорядная					Двухрядные					Трехрядные				
No. of Teeth	PCD	Top Diam.	Part No.	Bore	Bore	Boss Diam.	Dist. Thro.	Part No.	Bore	Bore	Boss Diam.	Dist. Thro.	Part No.	Bore	Bore	Boss Diam.	Dist. Thro.
				MIN	MAX			MIN	MAX				MIN	MAX			

Цилиндрическое отверстие – сталь

	A	C		D	D	E	F		D	D	E	F		D	D	E	F
11	90.14	101.7	16B1/11T	16.0	40.0	61.0	40.0	16B2/11T	20.0	44.0	64.0	70.0	16B3/11T	25.0	44.0	64.0	100.0
12	98.14	109.7	16B1/12T	16.0	45.0	69.0	40.0	16B2/12T	20.0	45.0	72.0	70.0	16B3/12T	25.0	45.0	72.0	100.0
13	106.12	117.7	16B1/13T	16.0	50.0	78.0	40.0	16B2/13T	20.0	50.0	80.0	70.0	16B3/13T	25.0	50.0	80.0	100.0
14	114.15	125.7	16B1/14T	16.0	55.0	84.0	40.0	16B2/14T	20.0	55.0	88.0	70.0	16B3/14T	25.0	55.0	88.0	100.0
15	122.17	133.7	16B1/15T	16.0	60.0	92.0	40.0	16B2/15T	20.0	60.0	96.0	70.0	16B3/15T	25.0	60.0	96.0	100.0
16	130.20	141.8	16B1/16T	20.0	60.0	100.0	45.0	-	-	-	-	-	-	-	-	-	-
17	138.22	149.8	16B1/17T	20.0	60.0	100.0	45.0	16B2/17T	25.0	72.0	112.0	70.0	16B3/17T	25.0	72.0	112.0	100.0
18	146.28	157.8	16B1/18T	20.0	6000	100.0	45.0	-	-	-	-	-	-	-	-	-	-
19	154.33	165.9	16B1/19T	20.0	60.0	100.0	45.0	16B2/19T	25.0	82.0	128.0	70.0	16B3/19T	25.0	82.0	128.0	100.0
20	162.38	173.9	16B1/20T	20.0	60.0	100.0	45.0	16B2/20T	25.0	85.0	130.0	70.0	16B3/20T	25.0	85.0	130.0	100.0
21	170.43	182.0	16B1/21T	20.0	70.0	110.0	50.0	16B2/21T	25.0	85.0	130.0	70.0	16B3/21T*	25.0	85.0	130.0	100.0
22	178.48	190.1	16B1/22T	20.0	70.0	110.0	50.0	-	-	-	-	-	-	-	-	-	-
23	186.53	198.1	16B1/23T	20.0	70.0	110.0	50.0	16B2/23T*	25.0	85.0	130.0	70.0	16B3/23T*	25.0	85.0	130.0	100.0
24	194.59	206.2	16B1/24T	20.0	70.0	110.0	50.0	-	-	-	-	-	-	-	-	-	-
25	202.66	214.2	16B1/25T	20.0	70.0	110.0	50.0	16B2/25T*	25.0	85.0	130.0	70.0	16B3/25T*	25.0	85.0	130.0	100.0
26	210.72	222.3	16B1/26T	20.0	75.0	120.0	50.0	-	-	-	-	-	-	-	-	-	-
27	218.79	230.4	16B1/27T	20.0	75.0	120.0	50.0	16B2/27T*	25.0	85.0	130.0	70.0	16B3/27T*	30.0	85.0	130.0	100.0
30	243.00	254.6	16B1/30T	20.0	75.0	120.0	50.0	16B2/30T*	25.0	85.0	130.0	70.0	16B3/30T*	30.0	85.0	130.0	100.0
38	307.59	319.2	16B1/38T*	25.0	75.0	120.0	50.0	16B2/38T*	25.0	90.0	140.0	70.0	16B3/38T*	30.0	90.0	140.0	100.0

Цилиндрическое отверстие - Чугун для тяжелых условий

	A	C		D	D	E	F		D	D	E	F		D	D	E	F
57	461.08	474.9	16B1/57T	35.0	75.0	130.0	76.0	16B2/57T	38.0	100.0	178.0	89.0	16B3/57T	48.0	110.0	216.0	102.0
76	614.64	628.4	16B1/76T	35.0	75.0	135.0	76.0	16B2/76T	48.0	100.0	178.0	89.0	16B3/76T	55.0	110.0	216.0	102.0
95	768.22	782.0	16B1/95T	48.0	75.0	135.0	90.0	16B2/95T	48.0	110.0	216.0	102.0	16B3/95T	55.0	110.0	216.0	102.0
114	921.82	935.6	16B1/114T	38.0	100.0	172.0	98.0	16B2/114T	48.0	110.0	203.0	114.0	16B3/114T	55.0	125.0	222.0	127.0

Технические характеристики (mm)			Однорядная				Двухрядные				Трехрядные			
No. of Teeth	PCD	Top Diam.	Part No.	Taper Bush	Boss Diam.	Dist. Thro.	Part No.	Taper Bush	Boss Diam.	Dist. Thro.	Part No.	Taper Bush	Boss Diam.	Dist. Thro.
					MIN	MAX			MIN	MAX			MIN	MAX

Конусное отверстие – сталь

	A	C		E	F		E	F		E	F			
15	122.17	133.7	T16B1/15T	TB1615	76.0	38.0	T16B2/15T	TB2012	-	47.7	-			
17	138.23	149.8	T16B1/17T	TB2012	90.0	32.0	T16B2/17T	TB2517	-	47.7	T16B3/17T	TB2525	-	79.6
19	154.32	165.9	T16B1/19T	TB2517	108.0	44.0	T16B2/19T	TB2517	-	47.7	T16B3/19T	TB3030	-	79.6
21	170.42	182.0	T16B1/21T	TB2517	110.0	44.0	T16B2/21T	TB3020	140.0	51.0	T16B3/21T	TB3030	-	79.6
23	186.54	198.1	T16B1/23T	TB2517	110.0	44.0	T16B2/23T	TB3020	140.0	51.0	T16B3/23T	TB3535	159.0	89.0
25	202.66	214.2	T16B1/25T	TB2517	110.0	44.0	T16B2/25T	TB3020	140.0	51.0	T16B3/25T	TB3535	175.0	89.0

Конусное отверстие - Чугун для тяжелых условий

	A	C		E	F		E	F		E	F			
38	307.58	319.2	T16B1/38T	TB3020	155.0	51.0	T16B2/38T	TB3030	159.0	76.0	T16B3/38T	TB3535	178.0	89.0
57	461.08	474.9	T16B1/57T	TB3020	155.0	51.0	T16B2/57T	TB3535	178.0	89.0	T16B3/57T	TB4040	216.0	102.0
76	614.64	628.4	T16B1/76T	TB3020	160.0	51.0	T16B2/76T	TB3535	178.0	89.0	T16B3/76T	TB4040	216.0	102.0
95	768.22	782.0	T16B1/95T	TB3020	160.0	51.0	T16B2/95T	TB4040	216.0	102.0	T16B3/95T	TB4040	216.0	102.0

Выполнение модификационных расточек, шпоночных канавок и установочных винтов available - see page 73

Transmission Sprockets

ISO606 [31.75mm to 38.10mm/1.25" to 1.5" Pitch]

Sprocket Size

	1.25" pitch	1.5" pitch
Tooth Width SIMPLEX	B1 - 18.5mm	24.1mm
Tooth Width	b1 - 18.2mm	23.6mm
Tooth Width DUPLEX	B2 - 54.6mm	72.0mm
Tooth Width TRIPLEX	B3 - 91.0mm	120.3mm

* Welded Hub

Обозначения

- сталь
- Cast Iron

Технические характеристики (mm)			Однорядная					Двухрядные					Трёхрядные				
No. of Teeth	PCD	Top Diam.	Part No.	Bore	Bore	Boss Diam.	Dist. Thro.	Part No.	Bore	Bore	Boss Diam.	Dist. Thro.	Part No.	Bore	Bore	Boss Diam.	Dist. Thro.
				MIN	MAX				MIN	MAX				MIN	MAX		

1.25" Цилиндрическое отверстие – сталь

	A	C		D	D	E	F		D	D	E	F		D	D	E	F
17	172.80	190.75	20B1/17T	25.0	85.0	120.0	50.0	20B2/17T	30.0	85.0	120.0	80.0	20B3/17T	30.0	85.0	120.0	115.0
19	192.89	210.26	20B1/19T	25.0	85.0	120.0	50.0	20B2/19T	30.0	85.0	120.0	80.0	20B3/19T	30.0	85.0	120.0	115.0
21	213.03	232.41	20B1/21T	30.0	100.0	140.0	55.0	20B2/21T	30.0	100.0	140.0	80.0	20B3/21T	30.0	100.0	140.0	115.0
23	233.17	252.22	20B1/23T	30.0	100.0	140.0	55.0	20B2/23T	30.0	100.0	140.0	80.0	20B3/23T	30.0	100.0	140.0	115.0
25	253.31	272.03	20B1/25T	30.0	100.0	140.0	55.0	20B2/25T	30.0	100.0	140.0	80.0	20B3/25T	30.0	100.0	140.0	115.0

1.25" Цилиндрическое отверстие - Чугун для тяжелых условий

	A	C		D	D	E	F		D	D	E	F		D	D	E	F
38	384.48	402.08	20B1/38T	30.0	105.0	150.0	55.0	20B2/38T	30.0	105.0	150.0	80.0	20B3/38T	30.0	105.0	150.0	115.0
57	576.35	593.34	20B1/57T	48.0	95.0	170.0	81.0	20B2/57T	65.0	110.0	206.0	127.0	20B3/57T	70.0	125.0	222.0	147.0
76	768.30	784.86	20B1/76T	55.0	100.0	178.0	89.0	20B2/76T	70.0	125.0	224.0	140.0	20B3/76T	85.0	140.0	254.0	163.0

1.5" Цилиндрическое отверстие – сталь

	A	C		D	D	E	F		D	D	E	F		D	D	E	F
17	207.34	225.55	24B1/17T	25.0	95.0	136.0	55.0	24B2/17T	30.0	95.0	136.0	100.0	24B3/17T	30.0	95.0	136.0	150.0
19	231.47	248.67	24B1/19T	25.0	95.0	136.0	55.0	24B2/19T	30.0	95.0	160.0	100.0	24B3/19T	30.0	114.0	160.0	150.0
21	255.63	276.61	24B1/21T	30.0	105.0	150.0	60.0	24B2/21T	30.0	114.0	160.0	100.0	24B3/21T	40.0	114.0	160.0	150.0
23	279.81	300.23	24B1/23T	30.0	105.0	150.0	60.0	24B2/23T	30.0	114.0	160.0	100.0	24B3/23T	40.0	114.0	160.0	150.0
25	303.99	324.10	24B1/25T	30.0	105.0	150.0	60.0	24B2/25T	30.0	114.0	160.0	100.0	24B3/25T	40.0	114.0	160.0	150.0

1.5" Цилиндрическое отверстие - Чугун для тяжелых условий

	A	C		D	D	E	F		D	D	E	F		D	D	E	F
38	461.37	479.81	24B1/38T	30.0	105.0	150.0	60.0	24B2/38T	40.0	114.0	160.0	100.0	24B3/38T	40.0	114.0	160.0	150.0
57	691.62	708.91	24B1/57T	60.0	110.0	196.0	122.0	24B2/57T	80.0	140.0	254.0	152.0	24B3/57T	90.0	150.0	267.0	175.0
76	921.97	938.78	24B1/76T	65.0	125.0	216.0	135.0	24B2/76T	85.0	150.0	267.0	168.0	24B3/76T	100.0	170.0	297.0	193.0

Выполнение модификационных расточек, шпоночных канавок и установочных винтов available - see page 73



Transmission Sprockets

ISO606 [44.45mm to 50.8mm/1.75" to 2.0" Pitch]

Sprocket Size

	1.75" pitch	2.0" pitch
Tooth Width SIMPLEX	B1 - 29.4 mm	29.4 mm
Tooth Width	b1 - 28.8 mm	28.8 mm
Tooth Width DUPLEX	B2 - 88.4 mm	87.4 mm
Tooth Width TRIPLEX	B3 - 148.0 mm	146.0 mm

* Welded Hub

Обозначения
 сталь
 Cast Iron

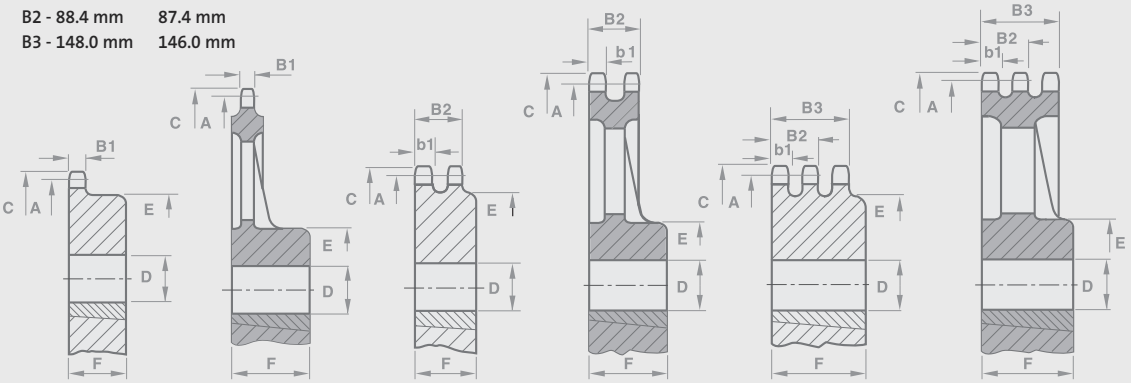

Технические характеристики (mm)			Однорядная					Двухрядные					Трёхрядные				
No. of Teeth	PCD	Top Diam.	Part No.	Bore	Bore	Boss Diam.	Dist. Thro.	Part No.	Bore	Bore	Boss Diam.	Dist. Thro.	Part No.	Bore	Bore	Boss Diam.	Dist. Thro.
				MIN	MAX				MIN	MAX				MIN	MAX		

1.75" Цилиндрическое отверстие – сталь

	A	C		D	D	E	F		D	D	E	F		D	D	E	F
19	270.05	292.61	28B1/19T	30.0	114.0	160.0	75.0	28B2/19T	30.0	128.0	180.0	120.0	28B3/19T	30.0	128.0	180.0	180.0
21	298.25	324.36	28B1/21T	30.0	114.0	160.0	75.0	28B2/21T	30.0	128.0	180.0	120.0	28B3/21T	40.0	128.0	180.0	180.0
23	326.44	352.04	28B1/23T	30.0	114.0	160.0	75.0	28B2/23T	30.0	128.0	180.0	120.0	28B3/23T	40.0	128.0	180.0	180.0
25	354.66	379.98	28B1/25T	30.0	114.0	160.0	75.0	28B2/25T	30.0	128.0	180.0	120.0	28B3/25T	40.0	128.0	180.0	180.0

1.75" Цилиндрическое отверстие - Чугун для тяжелых условий

	A	C		D	D	E	F		D	D	E	F		D	D	E	F
38	538.28	538.28	28B1/38T	30.0	128.0	180.0	75.0	28B2/38T	40.0	142.0	200.0	120.0	28B3/38T	40.0	142.0	200.0	180.0
57	806.88	829.31	28B1/57T	70.0	125.0	224.0	147.0	28B2/57T	100.0	150.0	267.0	165.0	28B3/57T	105.0	188.0	264.0	165.0
76	1075.61	1097.53	28B1/76T	85.0	140.0	244.0	165.0	28B2/76T	100.0	150.0	267.0	165.0	28B3/76T	120.0	202.0	284.0	178.0

2.0" Цилиндрическое отверстие – сталь

	A	C		D	D	E	F		D	D	E	F		D	D	E	F
19	308.64	337.82	32B1/19T	30.0	114.0	160.0	90.0	32B2/19T	40.0	142.0	200.0	120.0	32B3/19T	40.0	142.0	200.0	180.0
21	340.84	372.66	32B1/21T	40.0	128.0	180.0	90.0	32B2/21T	40.0	142.0	200.0	120.0	32B3/21T	40.0	142.0	200.0	180.0
23	373.08	404.37	32B1/23T	40.0	128.0	180.0	90.0	32B2/23T	40.0	142.0	200.0	120.0	32B3/23T	40.0	142.0	200.0	180.0
25	405.31	436.12	32B1/25T	40.0	128.0	180.0	90.0	32B2/25T	40.0	142.0	200.0	120.0	32B3/25T	40.0	142.0	200.0	180.0

2.0" Цилиндрическое отверстие - Чугун для тяжелых условий

	A	C		D	D	E	F		D	D	E	F		D	D	E	F
38	615.16	644.40	32B1/38T	40.0	142.0	200.0	90.0	32B2/38T	100.0	174.0	244.0	165.0	32B3/38T	105.0	188.0	264.0	165.0
57	922.17	950.47	32B1/57T	85.0	174.0	244.0	165.0	32B2/57T	105.0	188.0	264.0	165.0	32B3/57T	120.0	202.0	284.0	178.0
76	1229.28	1275.05	32B1/76T	100.0	190.0	267.0	165.0	32B2/76T	120.0	202.0	284.0	178.0	32B3/76T	130.0	232.0	325.0	191.0

Выполнение модификационных расточек, шпоночных канавок и установочных винтов available - see page 73

Transmission Sprockets

Modifications and Specials

Звездочки Ренольд с большим шагом

В данном каталоге описаны звездочки SIM-PLEX, DUPLEX и TRIPLEX для приводных цепей по британскому стандарту с шагом до 1,00 дюйма. Имеется складской запас звездочек по ТУ Ренольд с шагом 1,25 - 2,00 дюйма. Дополнительную информацию можно получить у Ренольд. Ренольд выпускает также звездочки с промежуточным числом зубьев для одно- и многоветвевых цепей.

Специальные звездочки

Помимо этой номенклатуры звездочек, запас которых хранится на складе, возможно изготовление заказных звездочек особой конструкции или из особых материалов и в соответствии с особыми ТУ.

Звездочки по американскому стандарту (ANSI)

Звездочки для цепей, изготовленных по стандарту ANSI, ТУ В 29.1, выполняются на заказ.

Выполнение модификационных расточек, шпоночных канавок и установочных винтов

Звездочки, указанные в каталоге, (складской запас) поставляются с конусными отверстиями или направляющими отверстиями. Направляющее отверстие можно рассверлить для получения большего отверстия со стандартными допусками H8. По требованию могут поставляться звездочки с отверстием, выполненным с допуском H7. Могут также выполняться шпоночные канавки британских или метрических размеров и придаваться установочные винты. Предоставляются услуги по выполнению модификационных расточек, шпоночных канавок и установочных винтов - более подробная информация предоставляется по запросу.

Конусные втулки

Конусные втулки являются простейшим средством быстрого крепления звездочек к валам британских и метрических размеров, они обеспечивают максимально прочный охват вала. Взаимодействующие конусные поверхности втулки и звездочки обеспечивают образование несущего

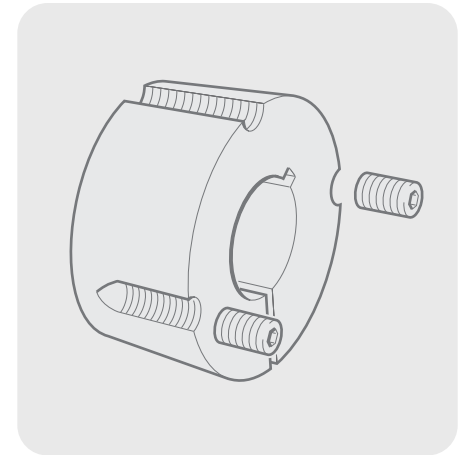

соединения, фиксируемого винтами из закаленной стали с высокой прочностью на разрыв. Наши конусные втулки взаимозаменяемы с конусными втулками большинства других марок.

Bush No.	Available Bore Sizes - Metric mm															
TB1008	9	10	12	14	16	18	19	20	22	24	25					
TB1210	11	12	14	16	18	19	20	22	24	25	28	30	32			
TB1215	11	12	14	16	18	19	20	22	24	25	28	30	32			
TB1610	14	16	18	19	20	22	24	25	28	30	32	35	38	40	42	
TB1615	14	16	18	19	20	22	24	25	28	30	32	35	38	40	42	
TB2012	14	16	18	19	20	22	24	25	28	30	32	35	38	40	42	44
TB2017	18	19	20	22	24	25	28	30	32	35	38	40	42	45	48	50
TB2517	16	18	19	20	22	24	25	28	30	32	35	38	40	42	45	48
TB2525	19	20	22	24	25	28	30	32	35	38	40	42	45	48	50	55
TB3020	25	28	30	32	35	38	40	42	45	48	50	55	60	65	70	75
TB3030	35	38	40	42	45	48	50	55	60	65	70	75				
TB3535	35	38	40	42	45	48	50	55	60	65	70	75	80	85	90	
TB4040	40	42	45	48	50	55	60	65	70	75	80	85	90	95	100	

Bush No.	Available Bore Sizes - Imperial Inch															
TB1008	0.375	0.437	0.50	0.625	0.750	1.000										
TB1210	0.50	0.625	0.750	1.00	1.125	1.250										
TB1215	0.50	0.562	0.625	0.750	0.875	1.00	1.125	1.250								
TB1610	0.50	0.625	0.750	0.875	1.00	1.125	1.250	1.50	1.625							
TB1615	0.50	0.625	0.750	0.875	1.00	1.125	1.250	1.375	1.437	1.50	1.625					
TB2012	0.50	0.625	0.750	0.975	1.00	1.125	1.250	1.375	1.50	1.625	1.750	1.875	2.00			
TB2017	0.75	0.812	0.875	0.937	1.00	1.125	1.250	1.375	1.437	1.50	1.625	1.750	1.875	2.00		
TB2517	0.75	0.875	1.00	1.125	1.250	1.375	1.437	1.50	1.625	1.750	1.875	2.00	2.125	2.250	2.375	2.500
TB2525	1.00	1.125	1.250	1.375	1.50	1.625	1.750	1.875	2.00	2.125	2.250	2.375	2.500			
TB3020	1.250	1.375	1.50	1.625	1.750	1.875	2.00	2.125	2.250	2.375	2.50	2.625	2.750	2.875	3.00	
TB3030	1.375	1.500	1.625	1.750	1.875	2.00	2.125	2.250	2.375	2.50	2.625	2.750	2.875	3.00		
TB3535	1.625	1.750	1.875	2.00	2.125	2.250	2.375	2.50	2.625	2.750	2.875	3.00	3.125	3.250	3.375	3.50
TB4040	2.00	2.125	2.250	2.375	2.50	2.625	2.750	2.875	3.00	3.125	3.250	3.375	3.50	3.625	3.750	4.00

При заказе укажите номер втулки и требуемый диаметр отверстия.

Transmission Counterweight Sets

Key

1. Chain
2. Guide pulley
3. Anchor stud
4. End attachment link

Unlike link chains, roller chains are exempt from annual annealing requirements for this type of application.

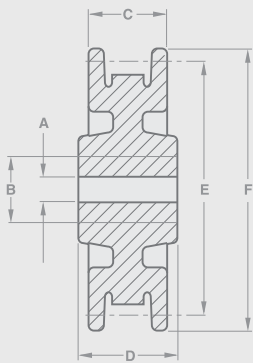
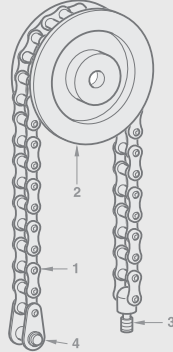

Guide pulleys

Dimensions (mm)

Renold Chain No.	Part No.	Stock Bore	Max Bore	Width Over Flanges	Distance Through Boss	Chain Pitch Diam	Outside Dia
		A	B	C	D	E	F
Standard roller chains							
111046	661200	12.000	25.000	23.000	25.000	80.140	89.000
110046	661201*	12.000	25.000	28.000	32.000	85.980	95.000
110056	661202*	14.000	32.000	31.000	38.000	105.410	114.000
110066	661203*	19.000	35.000	38.000	45.000	126.370	140.000
110088	661204*	30.000	50.000	54.000	64.000	171.580	191.000
Extended pitch roller chains							
113083	661201	12.000	25.000	28.000	32.000	85.980	95.000
113103	661202	14.000	32.000	31.000	38.000	105.410	114.000
113123	661203	19.000	35.000	38.000	45.000	126.370	140.000
113168	661204	30.000	50.000	54.000	64.000	171.580	191.000

* Sprockets can be supplied for use with these chains.

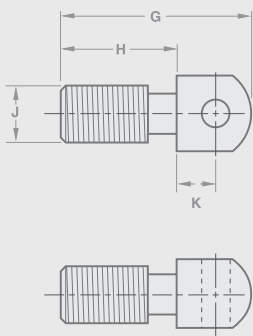

Anchor studs

Dimensions (mm)

Renold Chain No.	Part No.	Overall Length Max	Thread Length Max	Metric Thread Size	Pin to Shoulder Max
		G	H	J	K
Standard roller chains					
111046	661031	27.000	16.400	M8-1.25	5.720
110046	661032	32.000	20.000	M10-1.50	6.860
110056	661033	41.000	26.000	M12-1.75	7.820
110066	661034	44.000	26.000	M16-2.00	9.140
110088	661035	62.000	39.000	M20-2.50	11.810
Extended pitch roller chains					
113083	661032	32.000	20.000	M10-1.50	6.860
113103	661033	41.000	26.000	M12-1.75	7.820
113123	661034	44.000	26.000	M16-2.00	9.140
113168	661035	62.000	39.000	M20-2.50	11.810

* Sprockets can be supplied for use with these chains.

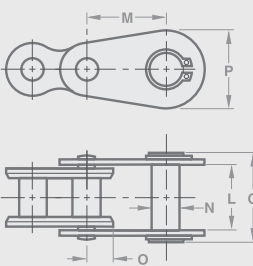

End attachment links

Dimensions (mm)

Renold Chain No.	Part No.	Inside Width Min	Pitch Nom	Stud Diam Max	Inner Link Head	Plate Head Max	Clearance
		L	M	N	O	P	Q
111046	111046/230	12.000	25.000	23.000	25.000	80.140	89.000
110046	110046/230*	12.000	25.000	28.000	32.000	85.980	95.000
110056	111056/230*	14.000	32.000	31.000	38.000	105.410	114.000
110066	111066/230*	19.000	35.000	38.000	45.000	126.370	140.000
110088	111088/230*	30.000	50.000	54.000	64.000	171.580	191.000

Part No. 230 comprises end attachment link riveted to an inner link (No.4) and is supplied complete. It is secured to chain by means of an outer link (No. 107).

Transmission Rack Sets

Key

- 1. Chain
- 2. Draw bolt and block
- 3. Anchor plate
- 4. Sprocket

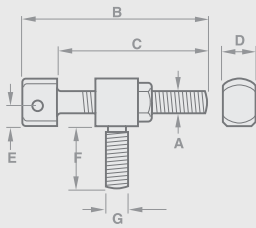
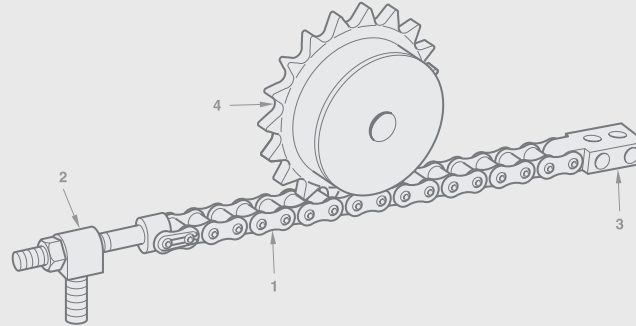

Draw bolt and block

Dimensions (mm)

Renold Chain No	Part No	Metric Thread Size	Overall Length Max	Length Under Head Max	Head Width Max	Base to Chain Centre	Block Thread Length	Metric Thread Size
		A	B	C	D	E	F	G
110046	661410	M08-1.25	63.000	51.000	11.200	5.080	19.600	M12-1.75
110056	661411	M10-1.50	78.000	64.000	13.100	7.100	26.000	M16-2.00
110066	661412	M12-1.75	90.000	73.000	15.500	8.600	26.000	M16-2.00
110088	661413	M16-2.00	126.000	104.000	25.200	11.170	39.000	M20-2.50

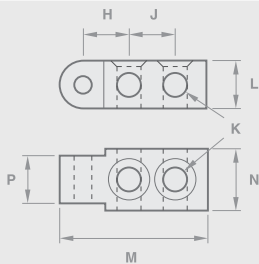

Anchor plate

Dimensions (mm)

Renold Chain No	Part No	Bolt Hole to Chain Pin Nom	Bolt Hole Pitch Nom	Hole Dia Min	Block Depth	Overall Length Max	Block Width	Chain Width Max
		H	J	K	L	M	N	P
110046	661310	12.700	12.700	5.300	12.700	40.000	15.900	11.200
110056	661311	15.900	20.300	8.400	15.900	55.000	22.300	13.100
110066	661312	15.900	20.300	8.400	17.500	58.000	22.300	15.500
110088	661313	25.400	28.000	10.500	22.200	84.000	31.800	25.200

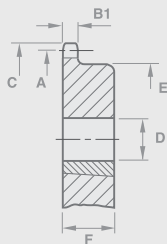

Sprockets

Dimensions (mm)

Renold Chain No	Part No	No. of Teeth	PCD	Top Dia	Bore Min	Bore Max	Boss Dia	Dist' Thro'
			A	C	D	D	E	F
110046	661310	12.700	12.700	5.300	12.700	40.000	15.900	11.200
110056	661311	15.900	20.300	8.400	15.900	55.000	22.300	13.100
110066	661312	15.900	20.300	8.400	17.500	58.000	22.300	15.500
110088	661313	25.400	28.000	10.500	22.200	84.000	31.800	25.200

See pages 66 - 72 for dimension B1

Направляющие роликовых цепей

Plastic guide rails horizontal

Dimensions (mm)

Chain ISO No.	Part No.	A	B	C	D
06B-1	T1 021 510	15.000	10.000	5.500	1.500
08B-1	T1 052 010	20.000	10.000	7.500	2.200
08B-1	T1 052 015	20.000	15.000	7.500	2.200
10B-1	T1 072 010	20.000	10.000	9.300	2.600
10B-1	T1 072 015	20.000	15.000	9.300	2.600
12B-1	T1 082 515	25.000	15.000	11.300	2.400
12B-1	T1 082 520	25.000	20.000	11.300	2.400
16B-1	T1 094 015	40.000	15.000	16.500	3.500
16B-1	T1 094 020	40.000	20.000	16.500	3.500
20B-1	T1 104 515	45.000	15.000	19.000	4.200
24B-1	T1 116 015	60.000	15.000	24.700	5.500

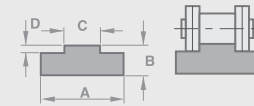

Plastic Guide Rails Horizontal - T-Profile

Plastic guide rails steel reinforced horizontal

Dimensions (mm)

Chain ISO No.	Part No.	A	B	C	D	E
08B-1	CT 4/1	20.000	9.000	7.500	2.200	11.000
08B-1	CT 6/2	17.000	12.000	7.500	2.200	17.000
10B-1	CT 8/2	17.000	12.000	9.300	2.600	17.000
12B-1	CT 9/2	20.000	12.000	11.300	2.400	17.000
12B-1	CT 10/3	23.500	12.000	11.300	2.400	18.000
16B-1	CT 11/3	23.500	12.000	16.500	3.500	18.000
20B-1	CT 12/3	28.000	12.000	19.000	4.300	18.000
24B-1	CT 13/5	33.000	25.000	24.700	5.500	30.000

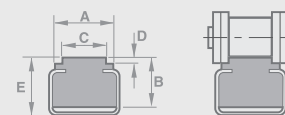

Plastic Guide Rails Steel Reinforced Horizontal

Plastic guide rails steel reinforced vertical

Dimensions (mm)

Chain ISO No.	Part No.	E	F	G	H
06B-1	CGK 1/6	24.000	30.000	8.700	6.600
08B-1	CGK 5/6	24.000	30.000	11.500	8.700
10B-1	CGK 7/6	24.000	30.000	13.500	10.400
12B-1	CGK 8/6	24.000	30.000	15.900	12.300
16B-1	CGK 9/9	40.000	45.000	25.000	16.100
20B-1	CGK 10/9	40.000	45.000	28.000	19.300

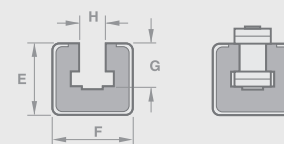

Plastic Guide Rails Steel Reinforced Vertical

Экстракторы и смазки

For chain breaking

Screw operated extractors break chain by forcing the Renold end softened bearing pins out of the outer link plates.

For other brands of chain the rivet swell must first be ground away.

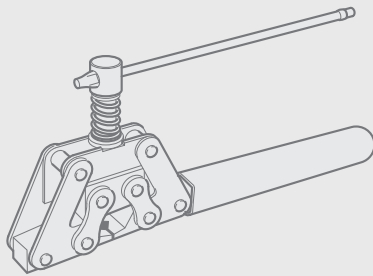

Part No. 10101
For use with chains:
9.525 mm/0.375" to 15.875 mm/0.625".
BS and ANSI Series.

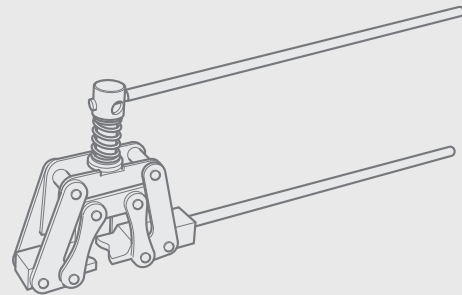

Part No. 10102
For use with chains:
19.05 mm/0.75" to 31.75 mm/1.25" BS Series.
19.05 mm/0.75" to 25.4 mm/1" ANSI Series.

Chain lubricant

Renold Chain Lubricant has been specially formulated to ensure positive lubrication and protection to all working surfaces of the chain drive. It is fast penetrating, does not drip or fling, and is ideal for quick and easy application, particularly on open chain drives where normal lubrication is not possible.

- Fast positive penetration
- Does not drip or drain away
- Resists centrifugal flinging
- Longer chain life

Part No. 611124
For use on 'open' chain drives.

